

Manual de utilizare

Combină frigorifică

Citiți manualul de utilizare înainte de punerea în funcțiune a aparatului

Pagina 172

RO

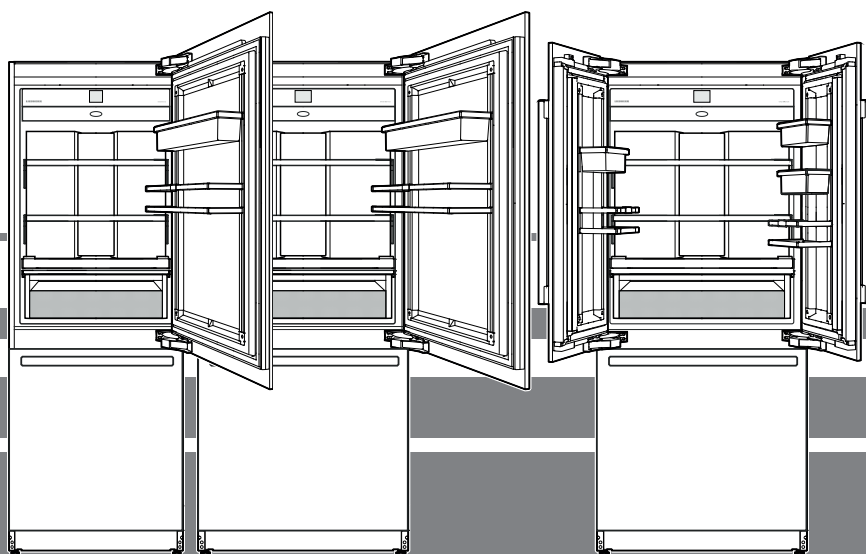

7080 406-01

ECBN 94 / ECBN 96 / ECBN.. 97.. / ECBN.. 99..

LIEBHERR



Conținut

Clasificarea avertismentelor.....	172
Simboluri pe aparat:	172
Indicații de siguranță și avertizare	173
Indicații privind depunerea la deșeurile	174
Baza de date EPREL:.....	174
Domeniul de utilizare al aparatului	174
Clasa climatică	174
Descrierea aparatului	175
Panoul de operare	176
Accesare rapidă la informații.....	176
Pornirea aparatului	176
Meniu principal	177
Reglarea temperaturii.....	178
Reglarea temperaturii (Compartimentul frigider)	178
Reglarea temperaturii (Compartimentul congelator)	179
Reglarea temperaturii (Compartimentul BioFresh-Plus).....	179
SuperCool	180
SuperFrost.....	181
Indicații referitoare la congelare	181
Indicații de siguranță și avertizări pentru dispozitivul IceMaker	182
Descrierea dispozitivului IceMaker	182
Pornirea dispozitivului IceMaker	182
Oprirea dispozitivului IceMaker.....	183
Comutarea dispozitivului IceMaker în regimul de producție maximă de cuburi de gheață.....	183
PartyMode.....	184
HolidayMode	184
SabbathMode.....	185
Oprirea aparatului.....	185
Mesaj de întreținere.....	186
Confirmarea lucrărilor de întreținere	186
Meniul Setup	187
SmartDeviceBox (nu este inclus în toate țările).....	189
Descrierea afișajului SmartDevice	189
Mesaje alarmă.....	190
Dotarea.....	193
Dozator de apă	193
Compartimentul BioFresh-Plus	194
Curățarea	194
Meniul de întreținere.....	196
Întreținere	197
Funcții suplimentare	200
Economisirea energiei.....	205
Defecțiuni	205
Scoaterea din funcțiune	205

Clasificarea avertismentelor

 PERICOL!	indică un pericol imediat care poate avea ca urmare decesul sau leziuni corporale grave, dacă nu este evitat.
 AVERTIZARE!	indică o situație periculoasă care poate avea ca urmare decesul sau leziuni corporale grave, dacă nu este evitată.
 PRUDENȚĂ!	indică o situație periculoasă care poate avea ca urmare leziuni corporale ușoare sau medii, dacă nu este evitată.
ATENȚIE	indică o situație periculoasă care poate avea ca urmare daune materiale, dacă nu este evitată.
Indicație	indică sfaturi și indicii utile.

Simboluri pe aparat:

	Simbolul se poate afla pe compresor. Acesta se referă la uleiul din compresor și atrage atenția asupra pericolului următor: În caz de ingerare și pătrundere în căile respiratorii poate provoca decesul. Această indicație are semnificație numai pentru reciclare. În regimul de funcționare normal nu există niciun pericol.
	Simbolul se află la compresor și semnaleză pericolul de substanțe inflamabile. Nu îndepărtați eticheta autocolantă.
	Acesta sau o etichetă autocolantă similară se poate găsi pe partea din spate a aparatului. Aceasta indică faptul că există panouri de izolare în vid (VIP) sau panouri de perlite în ușă și/sau în carcasă. Această indicație are semnificație numai pentru reciclare. Nu îndepărtați eticheta autocolantă.

Indicație

Toate tipurile și modelele sunt supuse unor îmbunătățiri continue. Producătorul își rezervă dreptul de a efectua modificări ale formelor, dotărilor și tehnologiilor.

Indicații de siguranță și avertizare

- **AVERTIZARE:** nu închideți orificiile de ventilație ale carcasei aparatului sau ale spațiului în care este montat aparatul.
- **AVERTIZARE:** nu utilizați pentru procesul de decongelare alte dispozitive mecanice sau alte mijloace în afara celor recomandate de producător.
- **AVERTIZARE:** nu avariați circuitul agentului frigorific.
- **AVERTIZARE:** în interiorul spațiului de răcire nu vor fi operate aparate electrice care nu corespund modelului recomandat de producător.
- **AVERTIZARE:** evitați deteriorarea cablului electric la instalarea aparatului.
- **AVERTIZARE:** este interzisă amplasarea și operarea prelungitoarelor/blocurilor de distribuție, precum și a altor aparate electronice (ca de ex. transformatoare cu halogen) pe spatele aparatelor.
- **AVERTIZARE:** pericol de accidentare prin electrocutare! Sub capac sunt amplasate componente conductoare aflate sub tensiune. Solicitați repararea sau înlocuirea iluminatului interior cu LED numai serviciului pentru clienți sau personalului de specialitate instruit în acest sens.
- **AVERTIZARE:** pericol de accidentare cauzat de lampa cu LED. Intensitatea iluminatului cu LED corespunde grupei de risc RG 2. În cazul în care capacul este defect: nu priviți direct în lumină din imediata apropiere prin lentile optice. Vă puteți deteriora vederea.
- **AVERTIZARE:** acest aparat trebuie fixat conform manualului de utilizare (instrucțiuni de montare), pentru evitarea pericolelor cauzate de lipsa de stabilitate.
- Soclul, sertarele, ușile etc. nu se vor utiliza în mod necorespunzător ca treaptă sau ca sprijin.
- Utilizarea acestui aparat este permisă copiilor mai mari de 8 ani și persoanelor cu capacități fizice, senzoriale sau psihice reduse și persoanelor fără experiență suficientă și/sau cunoștințe suficiente, dacă acestea sunt supravegheate sau dacă au primit instrucțiuni despre modul de utilizare în siguranță a aparatului și dacă înțeleg pericolele care decurg din utilizare. Nu permiteți copiilor să se joace cu aparatul. Este interzisă efectuarea curățării și a întreținerii specifice utilizatorului de copii nesupravegheați. Copiii cu vârsta între 3-8 ani au permisiunea de a încărca și descărca aparatul.
- Nu depozitați în aparat materiale explozibile, ca de exemplu recipiente cu aerosoli cu combustibil gazos inflamabil.
- Pentru a se evita accidentarea persoanelor și producerea de daune materiale, este nevoie de 4 persoane pentru despachetarea și instalarea aparatului.
- Controlați aparatul pentru a detecta eventualele deteriorări după îndepărtarea ambalajului. Contactați furnizorul în caz de defecte. Nu conectați aparatul la o sursă de alimentare.
- Evitați contactul prelungit cu suprafețele reci (de ex. produse reci/congelate). La nevoie luați măsuri de protecție (de ex. mănuși).
- Nu consumați alimente depozitate timp prea îndelungat, deoarece acestea pot provoca toxii infecții alimentare.
- Solicitați efectuarea reparațiilor și a intervențiilor la aparat exclusiv de către serviciul pentru clienți sau de către personal calificat, instruit în acest sens. Același lucru este valabil pentru înlocuirea cablului de alimentare cu curent.
- Efectuați reparațiile și intervențiile la aparat numai cu cablul scos din priză.
- Montați, conectați și eliminați aparatul numai conform indicațiilor din manualul de utilizare.
- În cazul unei defecțiuni scoateți ștecherul din priză sau deconectați siguranța.
- Deconectați cablul de la rețeaua de alimentare numai prin scoaterea ștecherului. Nu trageți de cablu.
- Nu depozitați cheile aparatelor cu încuietore în apropierea aparatului sau la îndemâna copiilor.

- Aparatul nu este adecvat pentru a fi utilizat în afara unor spații închise. Nu utilizați aparatul în aer liber, în spații umede sau în zone unde este posibilă stropirea cu apă.
- Nu utilizați iluminatul interior cu LED ca iluminat pentru încăpere. Iluminatul interior cu LED servește exclusiv pentru iluminarea spațiului interior al aparatului.
- Evitați focul deschis sau sursele de aprindere în interiorul aparatului.
- Depozitați băuturile alcoolice sau alte ambalaje care conțin alcool numai închise ermetic.

Indicații privind depunerea la deșeurii

Aparatul conține materii prime valoroase și trebuie reciclat separat de deșeurile menajere. Depunerea la deșeurii a aparatelor uzate trebuie efectuată corect și profesional conform prevederilor și legilor în vigoare la fața locului.



Nu deteriorați circuitul de răcire al aparatului scos din uz, pentru a evita scurgerea necontrolată a agentului frigorific (vezi datele de pe placa tipologică) și a uleiului.

- Asigurați-vă că aparatul scos din uz nu mai poate fi utilizat.
- Scoateți ștecherul din priză.
- Tăiați cablul de racordare.

AVERTIZARE

Pericol de asfixiere datorat materialului de ambalare și foliilor!

Nu permiteți copiilor să se joace cu materialul de ambalare.

Duceți materialul de ambalare la un loc de colectare oficial.

Baza de date EPREL:

Începând cu data de 1 martie 2021, informațiile despre etichetarea energetică și cerințele de proiectare ecologică se găsesc în baza de date europeană cu produse (EPREL). Baza de date cu produse este disponibilă la linkul următor <https://eprel.ec.europa.eu/>. Aici vi se solicită introducerea identificatorului de model. Identificatorul de model se găsește pe placa tipologică.

Iluminare	
Clasa de eficiență energetică ¹	Sursă de lumină
Acest produs conține o sursă de lumină de clasa de eficiență energetică G	LED
¹ Aparatul poate conține surse de lumină cu diferite clase de eficiență energetică. Cea mai redusă clasă de eficiență energetică este indicată.	

Domeniul de utilizare al aparatului

Aparatul este destinat exclusiv răcirii de alimente în gospodărie și în spații asemănătoare gospodăriilor. Din această categorie face parte, de ex. utilizarea

- în bucătării pentru personal, pensiuni cu mic dejun,
- de către oaspeți în case și vile la țară, hoteluri, moteluri și alte obiecte de cazare,
- la catering și alte servicii asemănătoare în cadrul comerțului en gros.

Utilizați aparatul numai în măsura obișnuită în gospodărie. Toate celelalte tipuri de utilizare sunt inadmisibile.

Aparatul nu este indicat pentru depozitarea și răcirea de medicamente, plasmă de sânge, preparate de laborator și alte asemenea substanțe și produse conform Directivei pentru produse medicinale 2007/47/CE. O utilizare abuzivă a aparatului poate conduce la deteriorări ale mărfurilor depozitate sau la alterarea acestora. Aparatul nu este adecvat nici pentru exploatarea în mediu cu pericol de explozie.

Clasa climatică

Clasa climatică indică temperatura ambiantă admisibilă pentru operarea aparatului, pentru a atinge puterea frigorifică completă.

Clasa climatică este imprimată pe placa tipologică a aparatului.

Poziția plăcii tipologice este indicată în capitolul „Descrierea aparatului“.

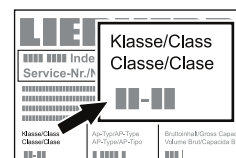

Clasa climatică	Temperatura ambiantă
SN	de la +10 °C până la +32 °C
N	de la +16 °C până la +32 °C
ST	de la +16 °C până la +38 °C
T	de la +16 °C până la +43 °C
SN-ST	de la +10 °C până la +38 °C
SN-T	de la +10 °C până la +43 °C

Nu utilizați aparatul în afara limitelor indicate ale temperaturii ambiante!

Descrierea aparatului

ECBN9471/ECBN..97..

ECBN 9671 / ECBN.. 99.1

ECBN 9673 / ECBN.. 99.3

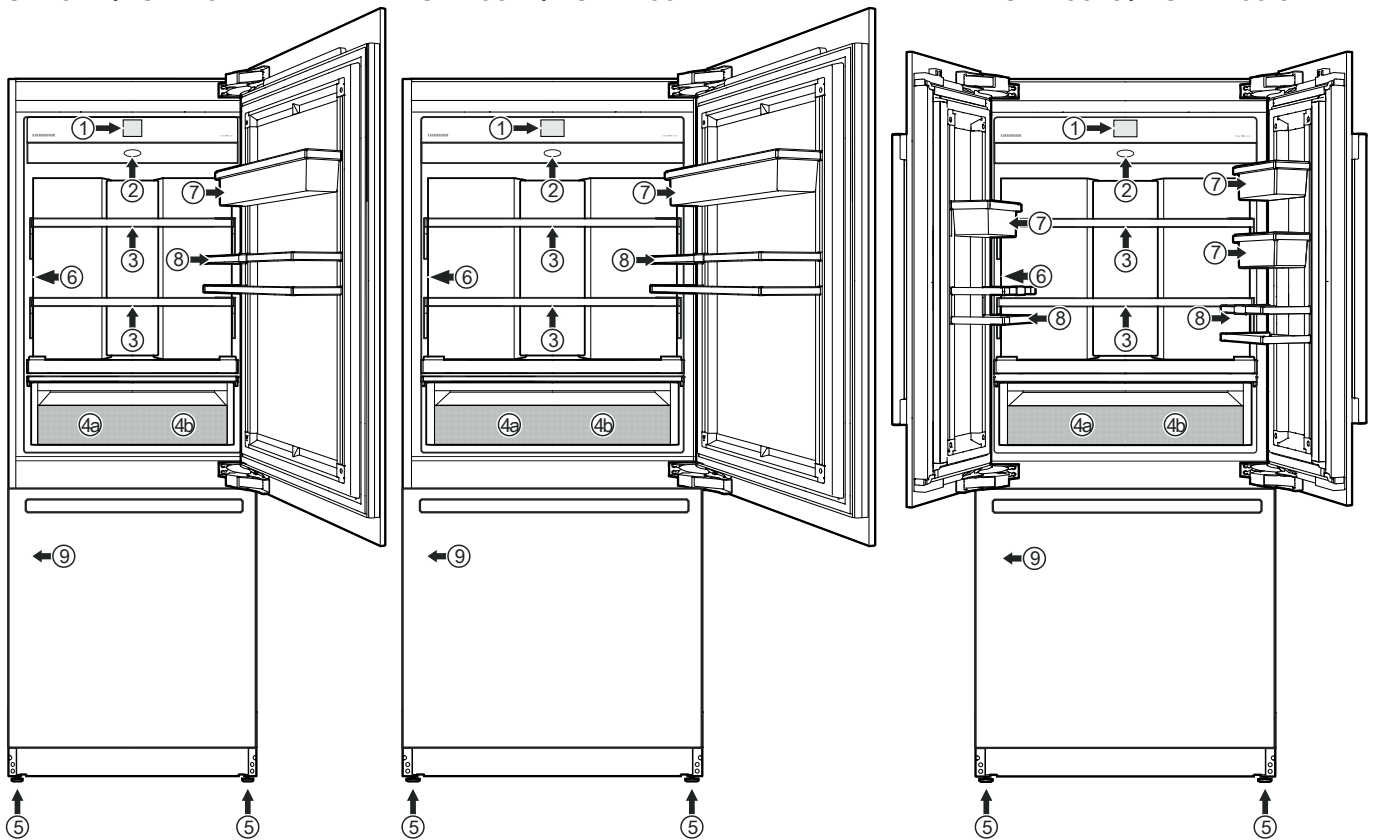

- (1) Panoul de operare
- (2) Filtru de aer
- (3) Suprafețe de depozitare deplasabile (max. 20 kg)
- (4a/b) Sertar BioFresh-Plus. Pentru depozitarea alimentelor, la alegere, la 0 °C sau la -2 °C.
- (5) Picioare reglabile
- (6) Dozator de apă
- (7) Suprafață de depozitare deplasabile din ușă
- (8) Raft pentru sticle *
- (9) Placa tipologică (în spatele sertarului pe partea stângă)
- (10) Filtrul de apă (în spatele grilajului de ventilație)
- (11) IceMaker (în interiorul sertarului) și recipient detașabil pentru cuburi de gheață
- (12) Sertar de congelare

ECBN 9471 / ECBN.. 97.. (max. 25 kg)
 ECBN 9671 / ECBN.. 99.1 (max. 30 kg)
 ECBN 9673 / ECBN.. 99.3 (max. 15+15 kg)

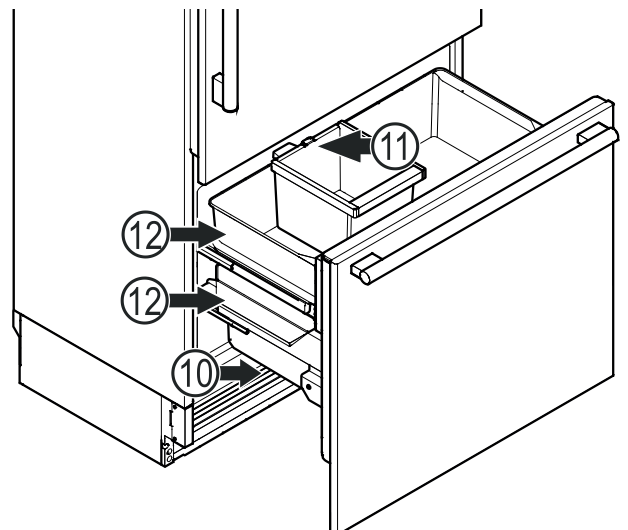

* în funcție de model și dotări

Panoul de operare

Trei acțiuni diferite pentru acționarea panoului de operare.

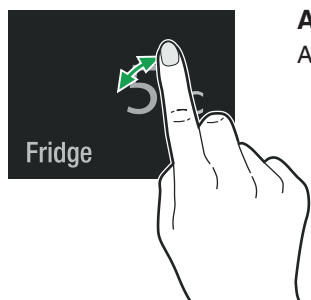

Atingere

Atingere pentru activarea funcțiilor.

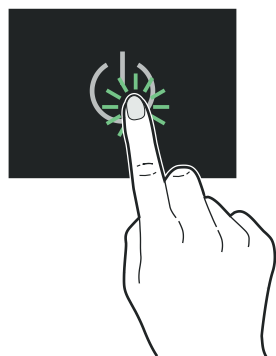

Apăsare

Pentru activarea funcțiilor, apăsați timp de cca 2 secunde.

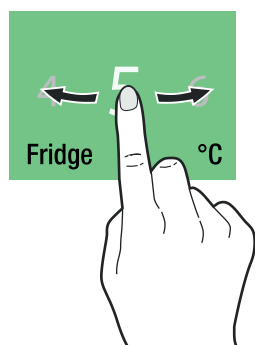

Împingere

Împingeți spre dreapta sau stânga pentru a naviga în meniu sau a căuta valori.

Pornirea aparatului

Atingere

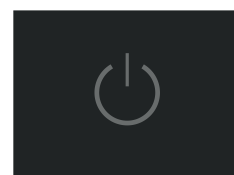

Împingeți până la limbă și atingeți.



Limbi disponibile:

- germană
- portugheză (Brazilia)
- franceză
- spaniolă
- italiană
- engleză (GB)
- engleză (US)
- chineză
- rusă

Împingeți până la unitatea de temperatură dorită și atingeți.

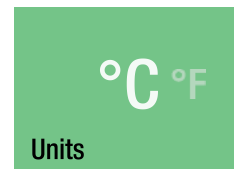

Atingeți pentru confirmare sau împingeți spre dreapta pentru a modifica din nou setările anterioare.

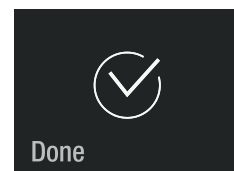





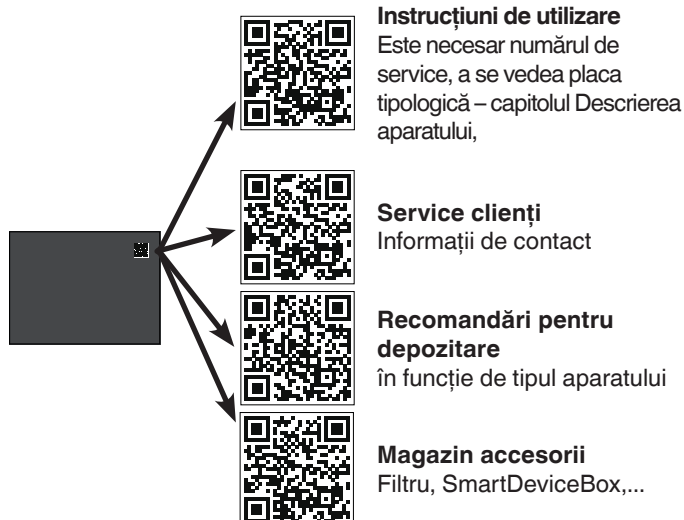



Accesare rapidă la informații

(numai modele cu marcajul ECBN.. 97.. / 99..)



Meniu principal

Navigarea prin meniul principal. Sunt disponibile următoarele funcții.

 Fridge	Afișajul temperaturii în frigider și reglarea temperaturii.
 BioFresh-Plus	Afișajul temperaturii și reglarea temperaturii compartimentului BioFresh-Plus.
 Freezer	Afișajul temperaturii spațiului de congelare și reglarea temperaturii.
 SuperCool	Pentru răcirea maximă cu limitare de timp și revenirea automată la regimul de operare normal.
 SuperFrost	Congelarea alimentelor proaspete cât se poate de repede pentru a vă asigura că rămân intacte valoarea nutritivă, aspectul și gustul alimentelor.
 IceMaker	Pentru pornirea și oprirea dispozitivului IceMaker și pentru producția maximă de gheață.
 PartyMode	Pentru răcirea maximă permanentă.
 HolidayMode	Aparatul comută într-un modul de funcționare cu economisire de energie; temperatura în compartimentul frigider crește până la 15 °C.
 SabbathMode	Modul de funcționare al aparatului pentru sabat și sărbători. Corespunde certificării STAR-K Kosher.
 	Pornirea și oprirea aparatului.

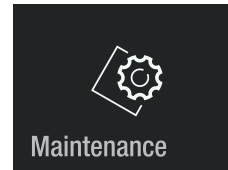

Describe înlocuirea filtrele, curățarea dozatorului de apă și a filtrului de praf.

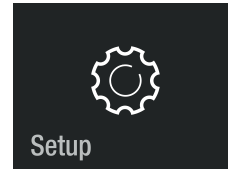

Permite setarea luminozității ecranului și conține informații despre aparat (numărul de service, numele modelului, numărul de serie).

Indicație

Dacă ușa rămâne deschisă pentru o perioadă mai lungă, poate avea loc o creștere semnificativă a temperaturii în compartimentele aparatului.

Reglarea temperaturii

Împingeți în zona dorită
Atingere

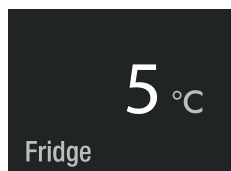

sau



sau

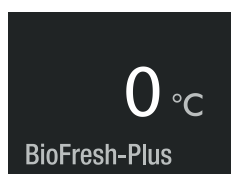

Indicație

Valoarea temperaturii în cea mai caldă zonă a aparatului de răcire poate fi mai mare decât valoarea setată.

Reglarea temperaturii (Compartimentul frigider)

Setarea standard este 5 °C.

Atingere

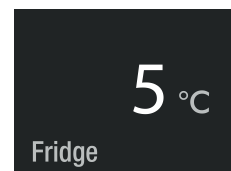

Împingeți până la temperatura prescrisă
dorită și atingeți.



Cifra care clipește în partea din dreapta
jos indică temperatura actuală interioară.
Aceasta se stinge la atingerea
temperaturii prescrise.

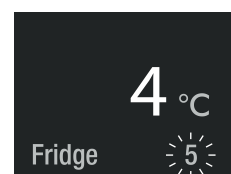

Închideți ușa aparatului.

Afișaj în cazul în care se deschide din
nou ușa.

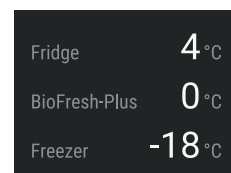

Afișajul temperaturii compartimentului frigider clipește dacă temperatura interioară reală diferă de temperatura prescrisă. Aceasta încetează să clipească la atingerea temperaturii prescrise.

Temperatura poate fi setată între 2 °C și 7 °C.

Reglarea temperaturii (Compartimentul congelator)

Setarea standard este -18 °C.

Atingere



Împingeți până la temperatura prescrisă dorită și atingeți.

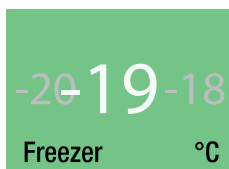

Cifra care clipește în partea din dreapta jos indică temperatura actuală interioară. Aceasta se stinge la atingerea temperaturii prescrise.



Închideți ușa aparatului.

Afișaj în cazul în care se deschide din nou ușa.

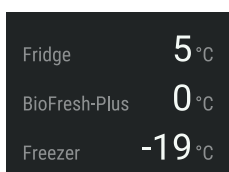

Afișajul temperaturii compartimentului frigider clipește dacă temperatura interioară reală diferă de temperatura prescrisă. Aceasta încetează să clipească la atingerea temperaturii prescrise.

Temperatura poate fi setată între -14 °C și -27 °C.

Reglarea temperaturii (Compartimentul BioFresh-Plus)

Setarea standard este 0 °C.

Atingere

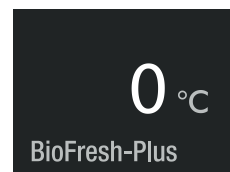

Împingeți până la temperatura prescrisă dorită și atingeți.

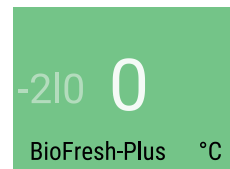

sau

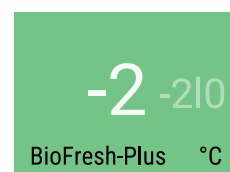

sau



Pentru selecția -2 °C/0 °C trebuie utilizat suplimentar un separator pentru sertar.



Interval de temperatură în compartimentul din stânga -2: °C
Interval de temperatură în compartimentul din dreapta 0: °C



Indicație

La setarea la 0 °C sau -2 °C nu este necesară îndepărtarea separatorului sertarului. Temperatura se reglează în ambele părți ale compartimentului.

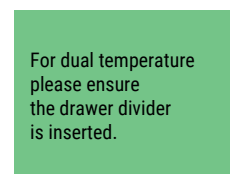

Extrageți complet sertarul, ridicați-l din spate și scoateți-l.

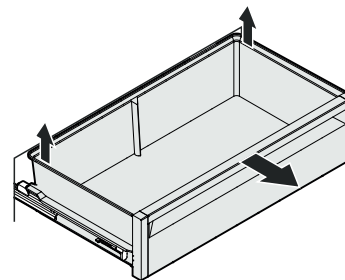

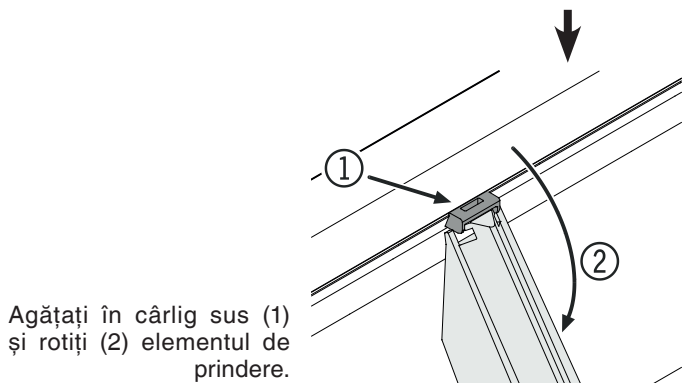

Agățați în cârlig sus (1) și rotiți (2) elementul de prindere.

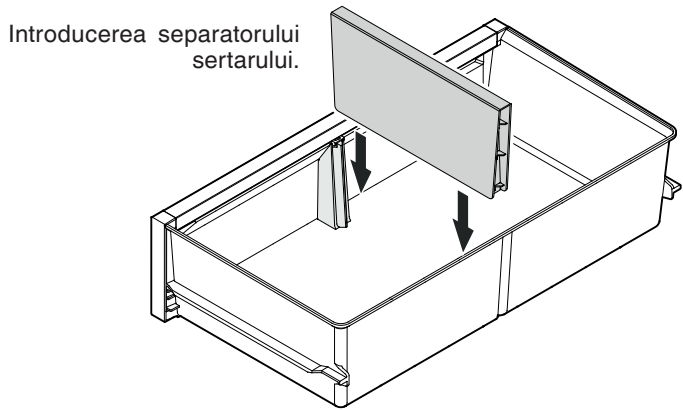

Introducerea separatorului sertarului.

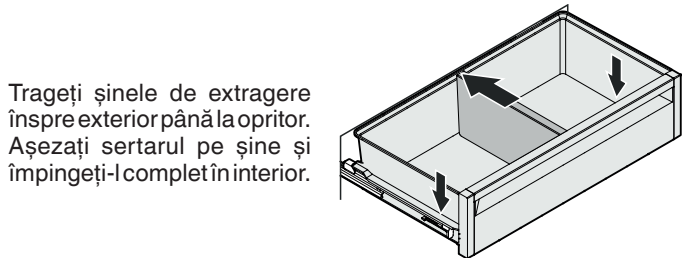

Trageți șinele de extragere înspre exterior până la opritor. Așezați sertarul pe șine și împingeți-l complet în interior.

Închideți ușa aparatului.

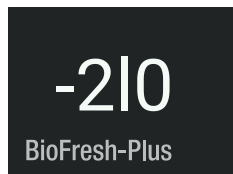

Afișaj în cazul în care se deschide din nou ușa.

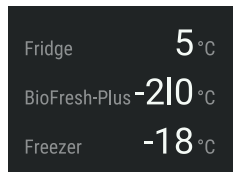

SuperCool

Activați SuperCool când doriți răcirea rapidă a cantităților mari de alimente. Temperatura setată este 2 °C.

Atingere



SuperCool este activat. În partea din dreapta sus se poate vedea timpul de funcționare rămas de 6 ore. După expirarea acestui timp, aparatul comută înapoi la regimul de operare normal.

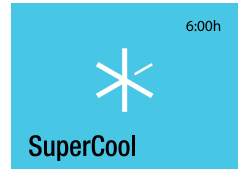

Închideți ușa aparatului.

Afișaj în cazul în care se deschide din nou ușa.

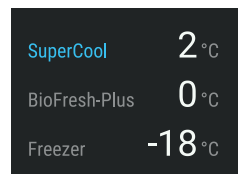

Pentru a modifica temperatura, trebuie să dezactivați modul SuperCool. Atingeți afișajul.

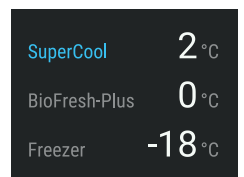

Atingere

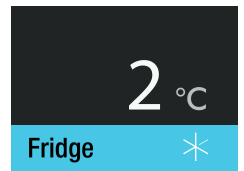

Atingere

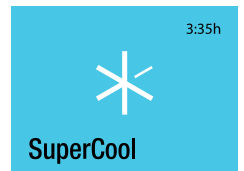

SuperCool este dezactivat.

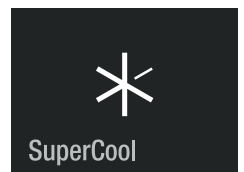

SuperFrost

Se recomandă congelarea cât mai repede posibil. Acest lucru se realizează cu funcția SuperFrost și se asigură astfel că rămân intacte valoarea nutritivă, aspectul și gustul alimentelor.

Într-un interval de 24 de ore, puteți congela o cantitate maximă de alimente (kg) proaspete indicată pe placa tipologică la rubrica "Capacitate de congelare".

Atingere



Funcția SuperFrost este activată.

Așteptați 24 de ore. Introduceți alimentele și închideți ușa aparatului.

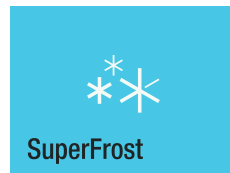

Afișaj în cazul în care se deschide din nou ușa.

Funcția SuperFrost se deconectează automat între 30 și 65 de ore, în funcție de cantitatea alimentelor depozitate.

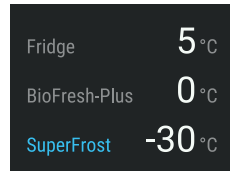

Pentru a dezactiva mai devreme funcția SuperFrost, atingeți afișajul.

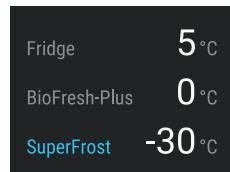

Atingere

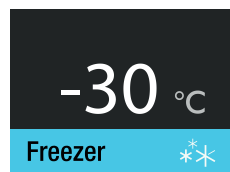

Atingere

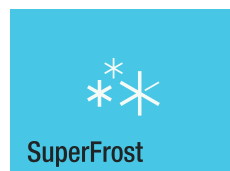

Funcția SuperFrost este dezactivată.

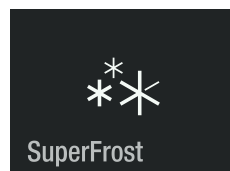

Indicații referitoare la congelare

- Depozitați bunurile congelate asemănătoare întotdeauna împreună.
- Porționați alimentele pe care le congelați întotdeauna în porții potrivite pentru familia Dvs. Pentru a fi congelate rapid, până în miezul lor, se recomandă să nu depășiți următoarele cantități per ambalaj:
 - fructe, legume până la 1 kg,
 - carne până la 2,5 kg.
- Ca material de ambalare sunt indicate pungi pentru congelat existente în comerț, vase refolosibile din material plastic, metal și aluminiu.
- Nu lăsați alimentele proaspete, ce urmează să fie congelate, să intre în contact cu cele deja congelate. Depozitați întotdeauna ambalajele uscate pentru a preveni lipirea lor la congelare.
- Notați întotdeauna pe ambalaje data și conținutul și nu depășiți durata indicată de depozitare a alimentelor.
- Nu congelați sticle sau doze cu băuturi conținând dioxid de carbon. Acestea ar putea să plesnească.
- Scoateți pentru decongelare doar cantitatea care vă este necesară imediat. Preparați alimentele decongelate cât se poate de repede într-un fel de mâncare.

Puteți decongela bunurile congelate:

- în cuptorul cu aer fierbinte
- în cuptorul cu microunde
- la temperatura ambiantă
- în frigider

Indicații de siguranță și avertizări pentru dispozitivul IceMaker

- Dispozitivul IceMaker este conceput exclusiv pentru producția de cuburi de gheață într-o cantitate necesară unei gospodării.
- Toate lucrările de reparație și întreținere la IceMaker vor fi efectuate numai de către personalul serviciului pentru clienți sau de alt personal instruit corespunzător.
- **Nu consumați și nu utilizați primele trei șarje de cuburi de gheață. Acest sfat este valabil atât la prima utilizare a aparatului cât și la prima reutilizare după o perioadă mai lungă de neutilizare.**
- **Producătorul nu își asumă răspunderea pentru pagubele produse de către aparatele sau conductele de apă aflate între supapa magnetică și alimentarea cu apă.**

Descrierea dispozitivului IceMaker

Dispozitivul IceMaker se află în sertarul superior al aparatului.

Cuburile de gheață cad din IceMaker în sertar.

Când gheața atinge un anumit nivel în sertar, aparatul își oprește automat producția de gheață.

După ce porniți pentru prima oară dispozitivul IceMaker, poate dura până la 24 de ore până vor fi gata primele cuburi de gheață.

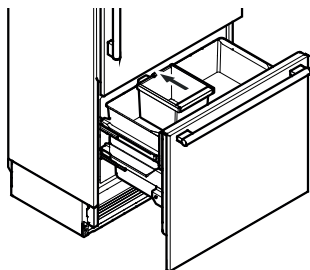

Indicație

Este interzis consumul sau utilizarea primelor trei șarje de cuburi de gheață.

Pornirea dispozitivului IceMaker

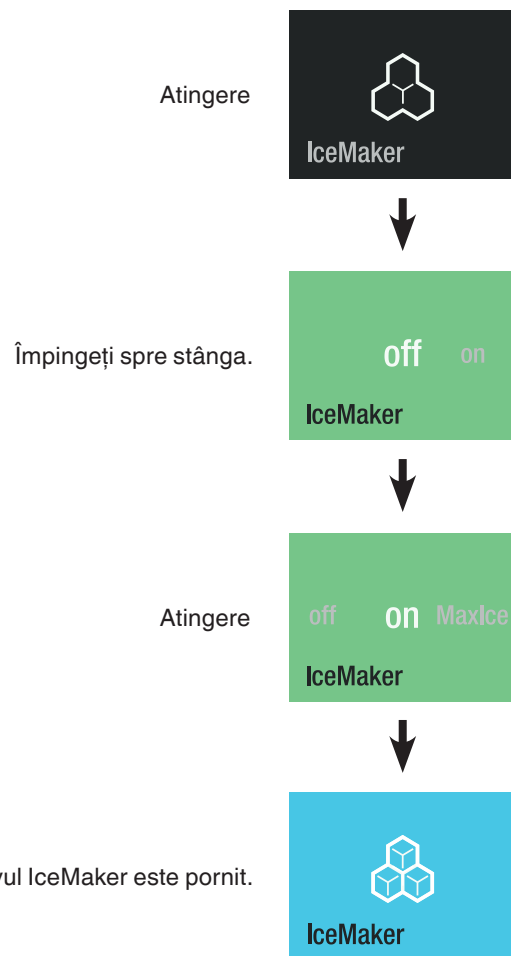

Capacitatea de producție este de 100 - 120 de cuburi de gheață în 24 de ore la o temperatură de -18 °C în compartimentul congelator.

Oprirea dispozitivului IceMaker

Indicație

Pași suplimentari la scoaterea din funcțiune a aparatului sau în cazul unei absențe mai îndelungate!

- Închideți alimentarea cu apă.
- Așteptați 24 de ore sau până la afișarea erorii Alarmă referitoare la apă.
- Dezactivați dispozitivul IceMaker.

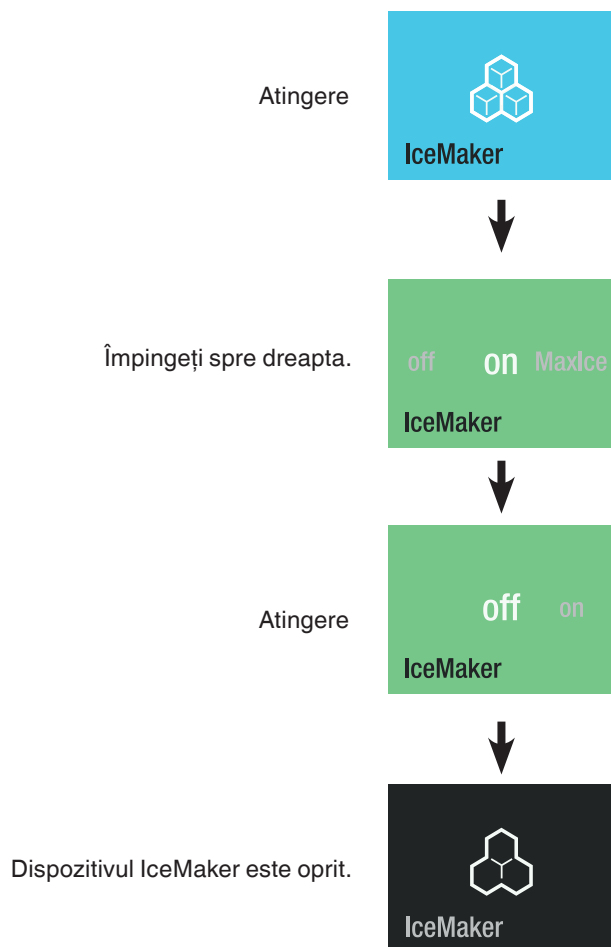

Comutarea dispozitivului IceMaker în regimul de producție maximă de cuburi de gheață

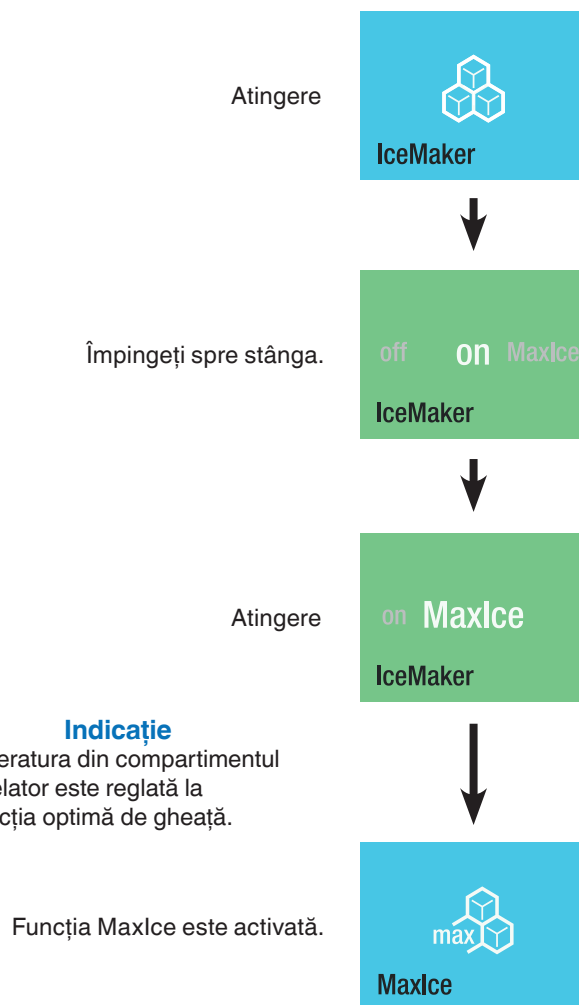

Indicație

Temperatura din compartimentul congelator este reglată la producția optimă de gheață.

Indicație

Producția maximă de gheață este dezactivată după 36 de ore.

Capacitatea de producție este de cca 150 de cuburi de gheață în 24 de ore.

Luați în considerare faptul că acest lucru crește ușor consumul de energie.

PartyMode

Dacă este necesară o cantitate mare de alimente sau băuturi reci: introduceți alimentele și băuturile cu o zi înainte în aparat și activați modul PartyMode. În compartimentul frigider este activată funcția SuperCool și în compartimentul congelator producția maximă de gheață.

Atingere

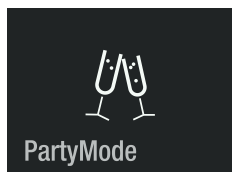

Este activat modul PartyMode. Acesta trebuie dezactivat manual. Închideți ușa aparatului.



Afișaj în cazul în care se deschide din nou ușa. Afișajul temperaturii compartimentului frigider clipește.

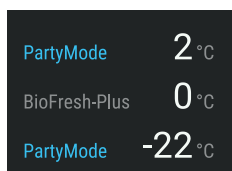

Pentru a modifica temperatura, trebuie să dezactivați modul PartyMode. Atingeți afișajul.

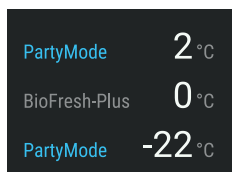

Atingere

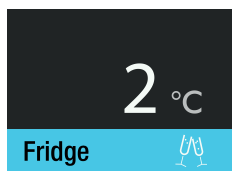

Atingere

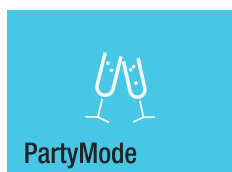

Închideți ușa aparatului.

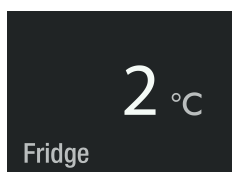

Afișaj în cazul în care se deschide din nou ușa.

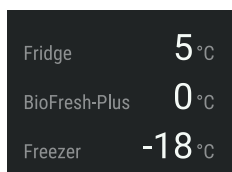

HolidayMode

În cazul unei absențe mai îndelungate, consumați toate alimentele care se află în compartimentul frigider și activați modul de vacanță HolidayMode. Astfel se asigură că nu se formează mirosuri neplăcute în interiorul aparatului, chiar și cu ușa închisă. (Temperatura în compartimentul frigider crește până la 15 °C.) Actualul ciclu de cuburi de gheață va fi finalizat în compartimentul congelator, iar dispozitivul IceMaker va fi dezactivat.

Atingere

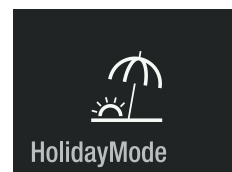

Modul HolidayMode este activat.

Închideți ușa aparatului.

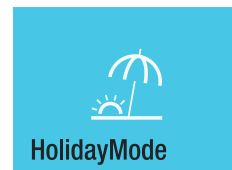

Afișaj în cazul în care se deschide din nou ușa.

Pe afișajul este afișată temperatura actuală în frigider.

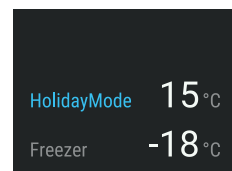

Dacă doriți să dezactivați modul HolidayMode, atingeți afișajul.

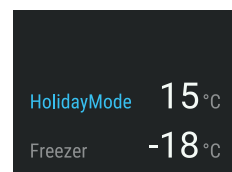

Atingere

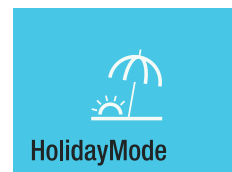

Modul HolidayMode este dezactivat.

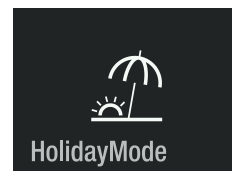

SabbathMode

Când este activ modul SabbathMode, anumite funcții ale sistemului electronic sunt dezactivate pentru a corespunde certificării STAR-K Kosher.

- Iluminatul rămâne stins.
- Ventilatorul de răcire rămâne în starea actuală: dacă este pornit, rămâne pornit, iar dacă este oprit, rămâne oprit.
- Alarma de deschiderea ușii nu funcționează.
- Alarma temperaturii nu funcționează.
- Ciclurile de dezghețare sunt independente de numărul și durata deschiderilor ușii.
- După o pană de curent, aparatul revine în modul SabbathMode.

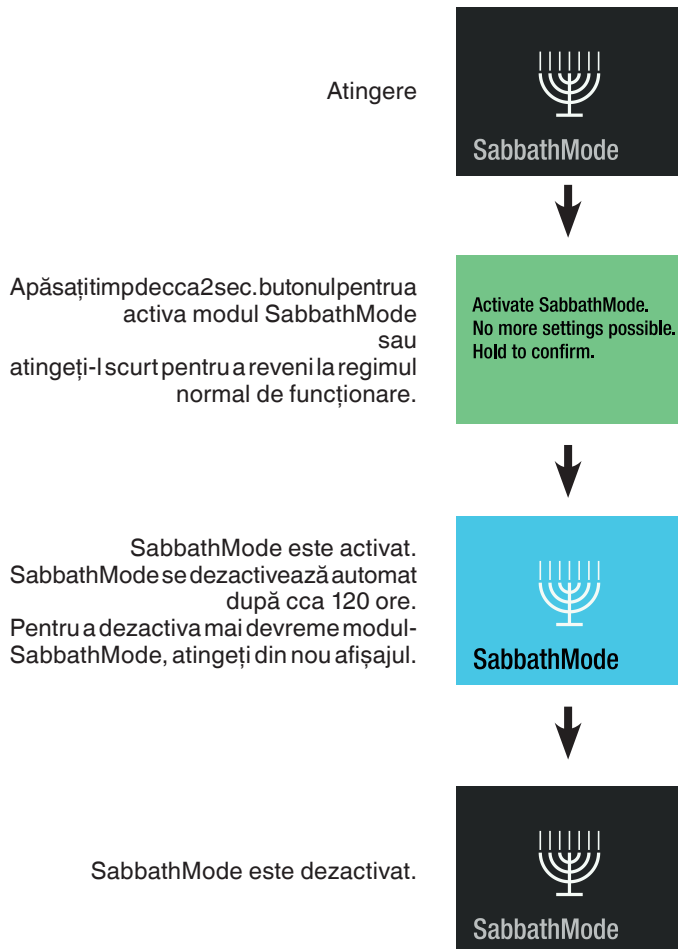

Oprirea aparatului

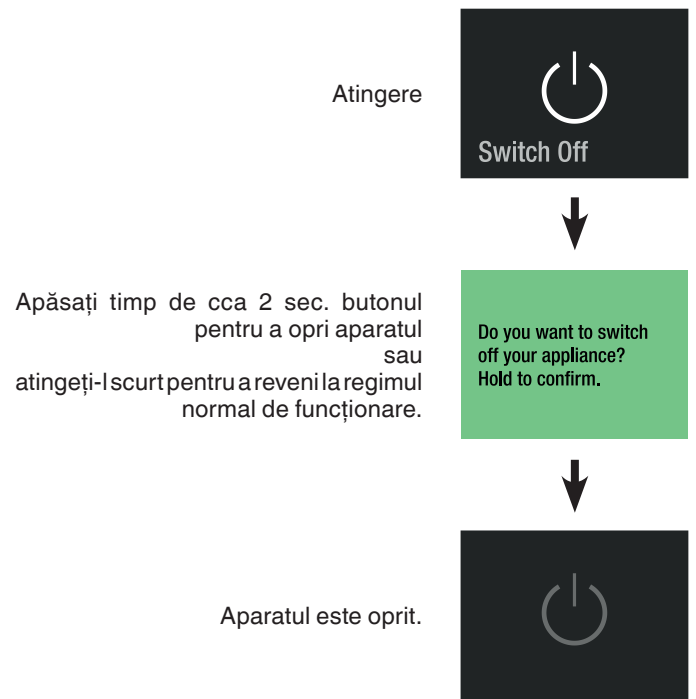

Mesaj de întreținere

La intervale regulate ale funcționării aparatului se declanșează mesajul de întreținere (6 luni). Filtrele trebuie înlocuite. Dozatorul de apă trebuie spălat. Filtrul de praf trebuie curățat.



Cumpărați filtre de apă și filtre de aer de la comerciantul autorizat și efectuați lucrările de întreținere.

Confirmarea lucrărilor de întreținere

Indicație

Îndepărtați cuburile de gheață înainte de începerea întreținerii curente din IceMaker.

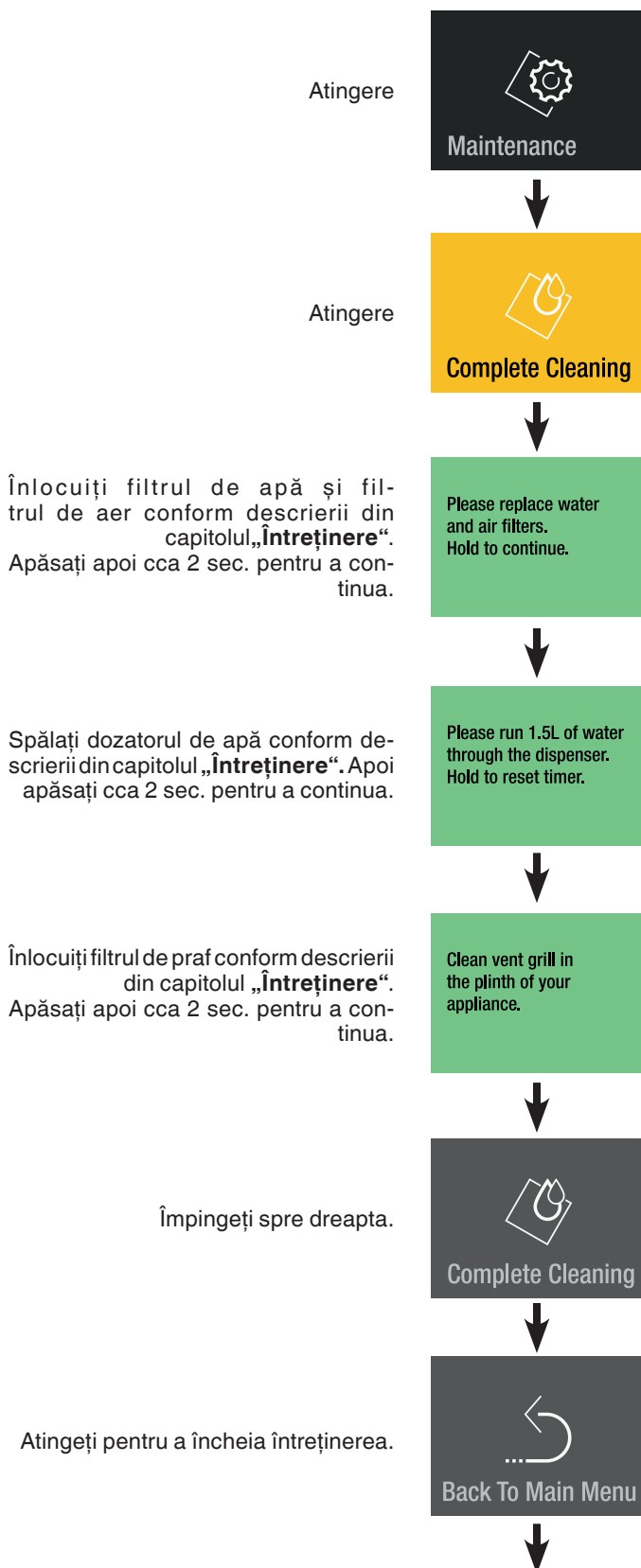

Indicație

Nu este permisă consumarea sau utilizarea primelor trei șarje de gheață, apare o reamintire.

Reamintiri de întreținere curentă după 3 cicluri.

Atingere



Vă rugăm să îndepărtați și să eliminați ca deșeu cuburile de gheață din sertar.
Atingere

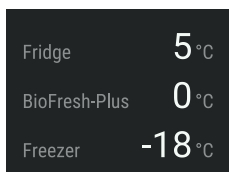
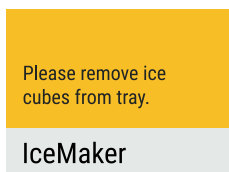

Meniul Setup

Cuprinde setarea luminozității afișajului, limba, unități, activarea SmartDeviceBox și informațiile despre aparat.

Atingere

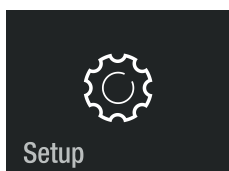

Împingeți spre stânga.

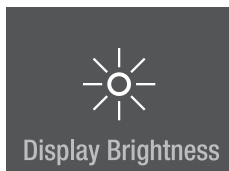

Împingeți spre stânga.

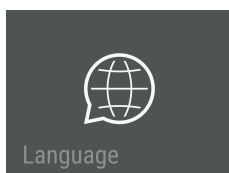

Împingeți spre stânga.

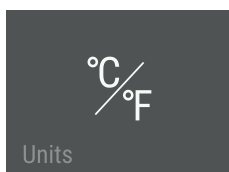

Împingeți spre stânga.

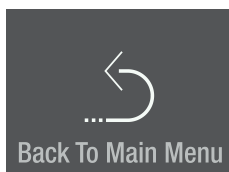

Afișajul indică informațiile despre aparat.

Împingeți spre dreapta.

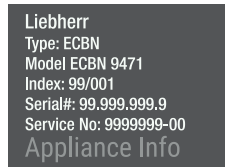

Împingeți spre stânga.
(Vizibil doar când SmartDeviceBox este conectat.)

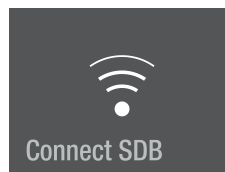

Atingeți pentru a părăsi meniul.

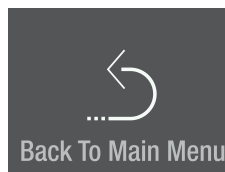

Luminozitatea afișajului

Atingere

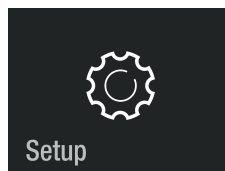

Atingere

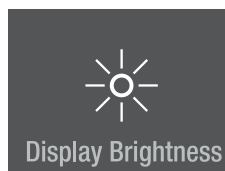

100 % = luminozitatea maximă.
25 % = luminozitatea minimă.
Împingeți până la valoarea dorită și atingeți.

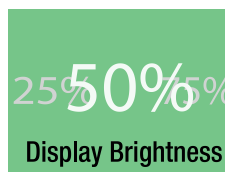

Împingeți spre stânga.

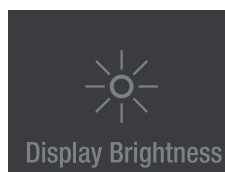

Atingeți pentru a părăsi meniul.

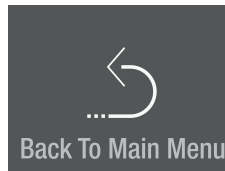

Limba

Atingere

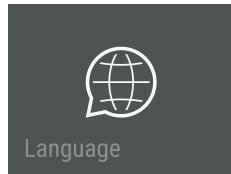

Împingeți până la limbă și atingeți.



Limbi disponibile:

- germană
- portugheză (Brazilia)
- franceză
- spaniolă
- italiană
- engleză (GB)
- engleză (US)
- chineză
- rusă

Împingeți de două ori spre stânga.

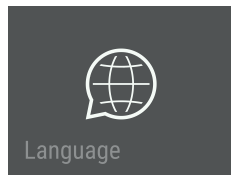

Atingeți pentru a părăsi meniul.

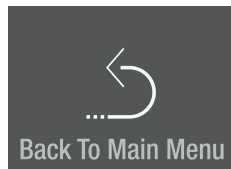

Unități

Atingere

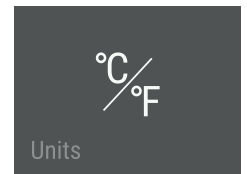

Împingeți până la unitatea de temperatură dorită și atingeți.

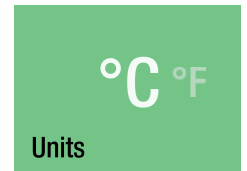

Împingeți spre stânga.

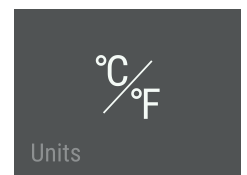

Atingeți pentru a părăsi meniul.

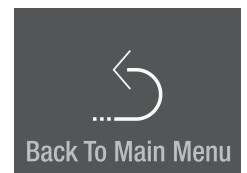

SmartDeviceBox (nu este inclus în toate țările)

Aparatul este pregătit pentru integrarea într-un sistem Smart Home și pentru servicii extinse.

Informații suplimentare privind disponibilitatea produselor și condiții de achiziție, precum și despre posibilități individuale găsiți pe pagina web smartdevice.liebherr.com.



Descărcați aplicația "SmartDevice" pe echipamentul terminal mobil.

Porniți aplicația pe echipamentul terminal mobil și urmați instrucțiunile.

Funcțiile SmartDevice nu sunt disponibile în toate țările.

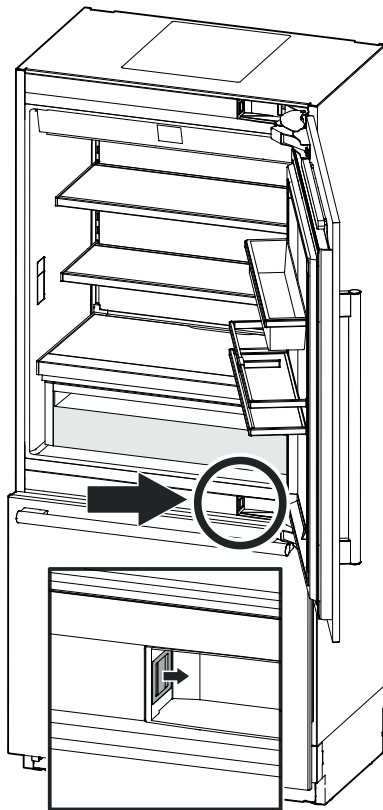

Descrierea afișajului SmartDevice

SmartDeviceBox este conectat.

Hold to configure now.

SDB Inserted

Mesaj pentru inițierea conexiunii WiFi.



Connect SDB

Simbolul este iluminat intermitent.

Conexiunea WiFi este în curs de realizare.



SDB Connecting

Sunt afișate datele de înregistrare ale routerului.

Router_0123456789
01234567890123456

Connecting to:

Aparatul este conectat la WiFi.



SDB Connected

Resetarea conexiunii.

Reset SDB connection?
Hold to reset.

Acest mesaj vă informează despre eventualele probleme la router sau internet.



No Connection

Mesaje alarmă

Alarmă de deschiderea ușii

Ușa aparatului a fost deschisă mai mult de 60 de secunde.

Ațiune
Închideți ușa aparatului.



Alarmă de eroare electronică

Eroare electronică.

Atingere



Ațiune
Apelați la serviciul pentru clienți și comunicați-le codul de eroare.

Atingere



Atingere

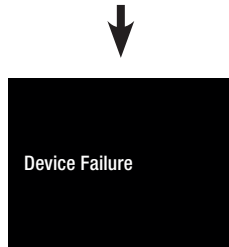

Apăsați cca 2 secunde pentru a citi din nou codul de eroare.



Alarmă de temperatură

Atingere



Temperatura interioară a fost prea înaltă.

Atingere



Atingere

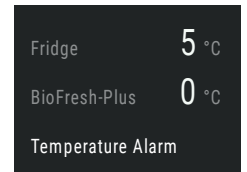

Ațiune
Verificați calitatea alimentelor depozitate.

Afișajul alarmei se stinge imediat ce este atinsă temperatura setată.

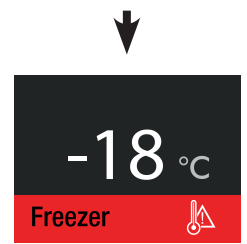

Alarmă referitoare la apă

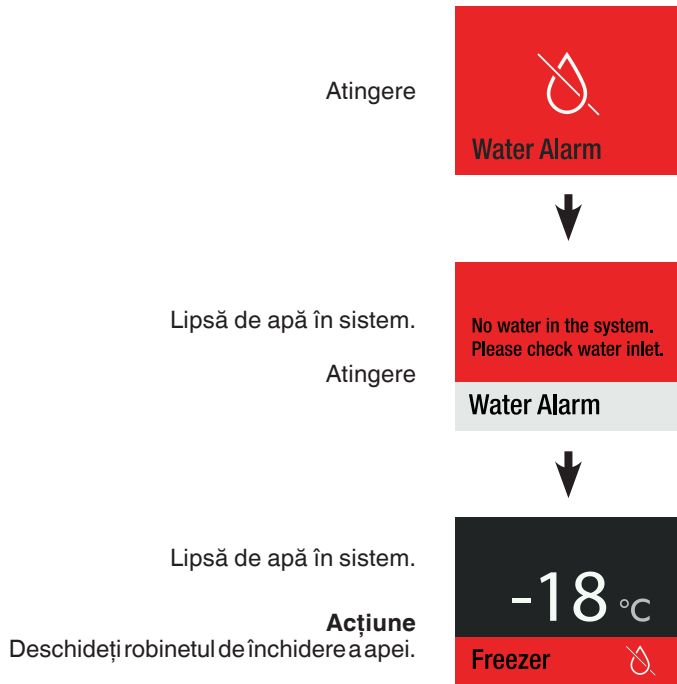

Alarmă referitoare la curent

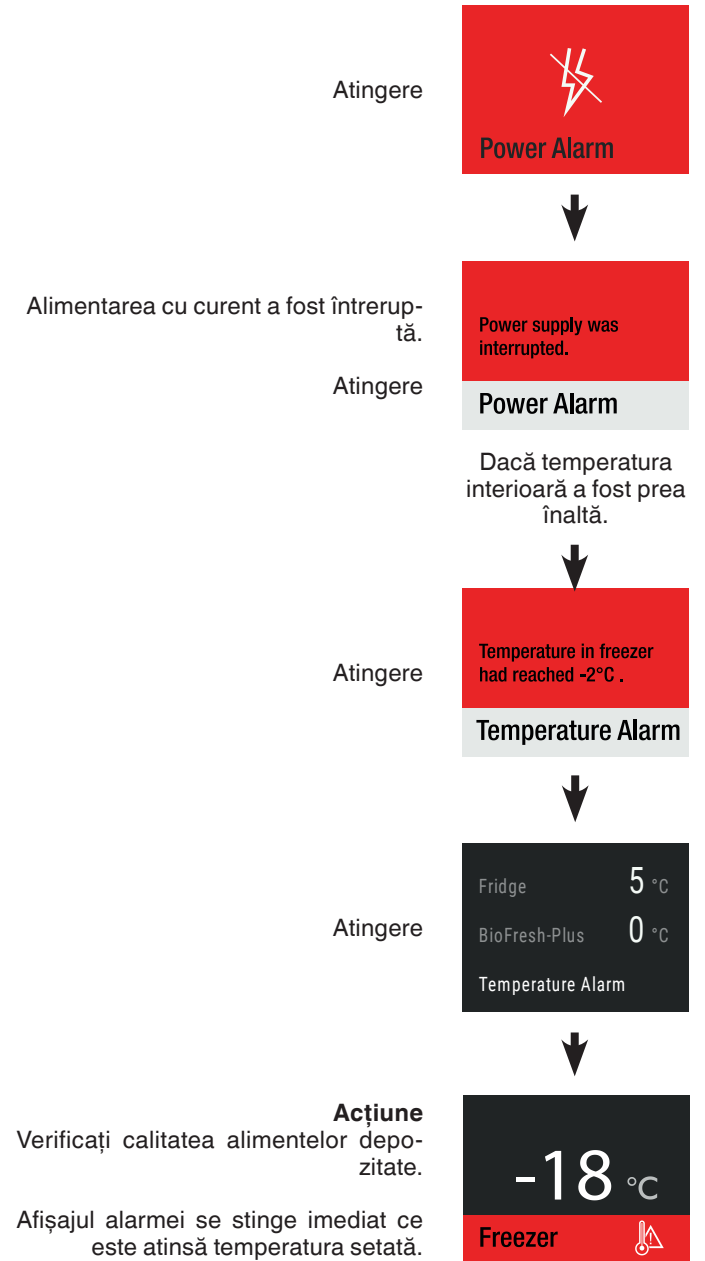

Alarma IceMaker

Atingere



Acțiune

Apelați la serviciul pentru clienți și comunicați-le codul de eroare.



Atingere

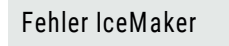

Dispozitivul IceMaker este dezactivat. Nu este necesară mutarea bunurilor de refrigerat.



Dispozitivul Icemaker este afișat în continuare ca eroare în meniu, până când eroarea va fi remediată de către serviciul pentru clienți.



Eroare de conectare

Atingere

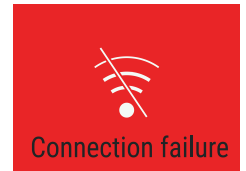

Acțiune

Apelați la serviciul pentru clienți și comunicați-le codul de eroare.

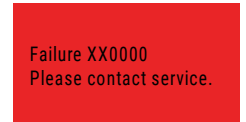

Atingere

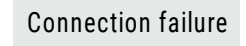

Conexiunea este dezactivată. Nu este necesară mutarea bunurilor de refrigerat.



Eroarea de conectare este afișată în continuare ca eroare în meniu, până când ea va fi remediată de către serviciul pentru clienți.



Dotarea

La nevoie, reglați din nou pe înălțime suprafețele de depozitare și suprafețele de depozitare din ușă.



Pericol de rănire și de deteriorare.

Nu încercați să deplasați o suprafață de depozitare sau o suprafață de depozitare din ușă pe care se află alimente.

Deplasați doar o suprafață de depozitare sau o suprafață de depozitare din ușă goală.

Mutarea suprafețelor de depozitare

Scoaterea

Ridicați și scoateți suprafața de depozitare.

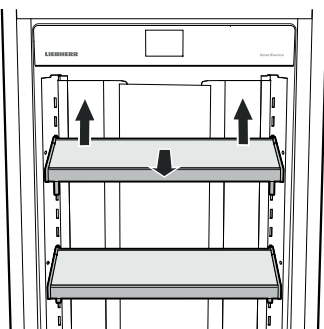

Instalarea

Introduceți cârligele suprafeței de depozitare la înălțimea dorită în orificiile barei cu clichet și apăsați în jos.

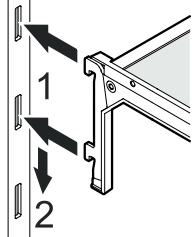

Mutarea suprafețelor de depozitare din ușă

Scoaterea

Ridicați și scoateți suprafața de depozitare din ușă.

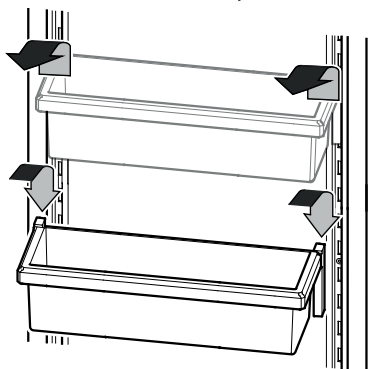

Instalarea

Introduceți cârligele suprafeței de depozitare din ușă la înălțimea dorită în orificiile barei cu clichet și apăsați în jos.

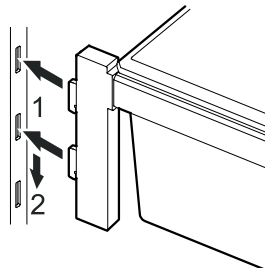

Suport pentru sticle *

Sticlele pot fi protejate contra căderii la deschiderea și închiderea ușii.

Împingeți suportul pentru sticle în poziția dorită.

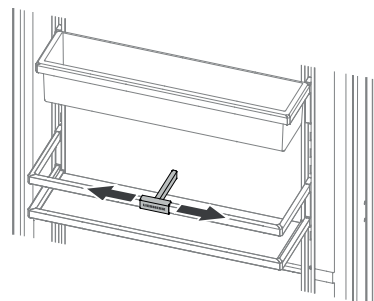

Raftul pentru sticle

Spațiul de depozitare de deasupra sertarelor BioFresh poate fi utilizat pentru depozitarea orizontală a sticlelor.

Scoateți placa din sticlă.

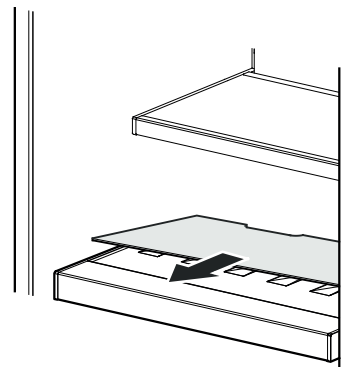

Indicație

La depozitarea sticlelor înalte (de peste 230 mm) suportul pentru sticle poziție mai înaltă pentru a preveni coliziunile.

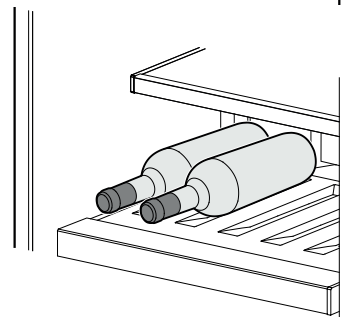

Dozator de apă

Presăși un pahar către partea inferioară a dozatorului. Partea superioară se deplasează în exterior și apa curge în pahar.

(durata max. de acționare 2 min. → timp de așteptare înaintea reutilizării 4 min.)

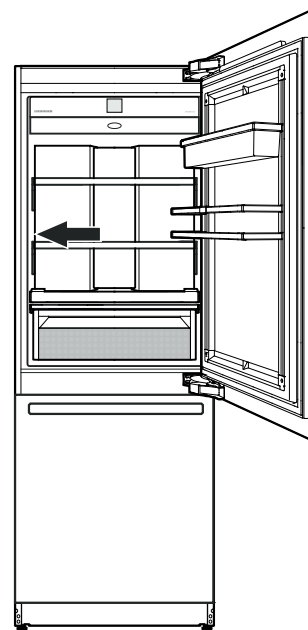
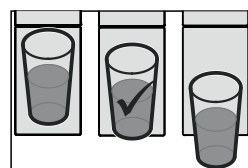
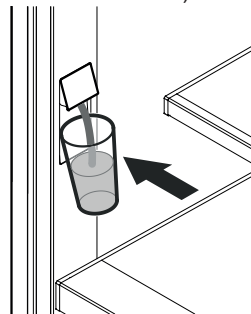

Indicație

Temperatura apei depinde de setarea aparatului și de temperatura apei de alimentare.

* în funcție de model și dotări

Compartimentul BioFresh-Plus

Reglați temperatura compartimentului BioFresh-Plus în funcție de tipul alimentelor depozitate. Vezi capitolul „Reglarea temperaturii (Compartimentul BioFresh-Plus)”.

Reglați la 0 °C (setarea din fabrică), pentru a depozita fructe, legume, carne, salam sau produse lactate.

Reglați la -2 °C pentru a depozita pește sau fructe de mare. Perioada de depozitare este de maximum trei zile.

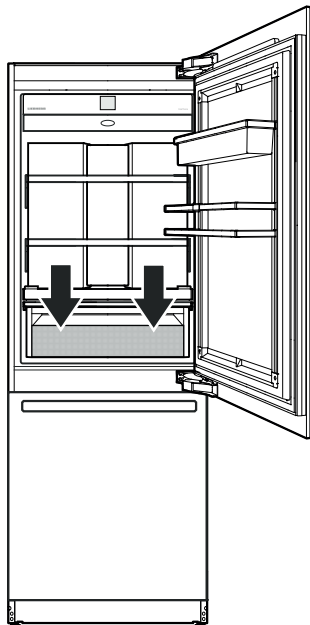

Indicații

- Umiditatea aerului în compartiment depinde de umiditatea bunurilor de refrigerat introduse, precum și de frecvența deschiderii.
- Gradul de prospețime și calitatea alimentelor sunt decisive pentru durata de depozitare.
- Depozitați separat alimentele neambalate, animale și vegetale, ordonați-le sortate în sertare. Dacă trebuie depozitate împreună din lipsă de spațiu, depozitați-le ambalate! Nu lăsați să se atingă direct diversele sortimente de carne, separați-le întotdeauna cu ambalajul; astfel evitați o stricăre timpurie din cauza transferului de germeni.
- A nu se depozita în compartimentul BioFresh-Plus: brânză tare, cartofi, legume sensibile la frig cum ar fi castraveți, vinete, avocado, roșii semicoapte, dovlecei, toate fructele tropicale sensibile la frig cum ar fi ananas, banane, grepfrut, pepeni, mango, papaya etc.

Curățarea



AVERTIZARE!

- Pentru a preveni posibile răniri în urma unei electrocutări, scoateți ștecherul din priză sau deconectați siguranța înaintea curățării aparatului.
- Pentru a preveni rănirile sau avariile, nu utilizați aparate de curățat sub presiune la curățarea aparatului.
- Pentru a preveni scurtcircuitele, aveți grijă ca la curățarea aparatului să nu pătrundă apă de spălare în componente electrice. Nu utilizați un burete ud sau o lavetă udă.
- Este obligatorie curățarea periodică a suprafețelor care pot intra în contact cu alimentele și a sistemelor de drenaj accesibile!
- Scoateți alimentele din aparat și păstrați-le la loc calm.
- Spălați, respectiv curățați, sistemul de apă după 5 zile fără utilizare, vezi capitolul „Meniul de întreținere”.
- Îndepărtați suprafețele de depozitare și suprafețele de depozitare din ușă. Vezi capitolul „Dotarea”.

- Scoateți sertarele.

Extrageți complet sertarul, ridicați-l din spate și scoateți-l.

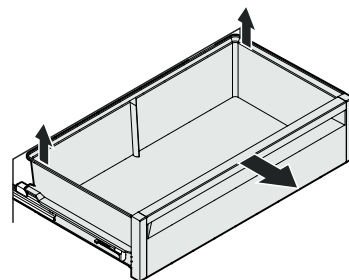

- Trageți în sus sertarul de congelare de jos de colțurile din dreapta și din stânga (1). Împingeți recipientul înapoi (2). Așezați oblic și extrageți recipientul (3).

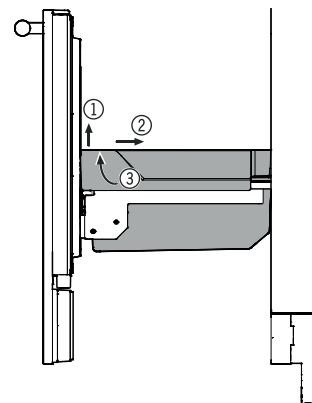

- Pentru curățarea plăcii din sticlă din compartimentul congelator, trebuie extras sertarul de congelare cel mai de jos.

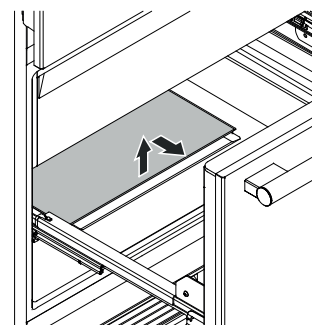

- Curățați spațiul interior și dotările din dotare cu apă caldă și puțin detergent.

Indicație

Nu utilizați bureți abrazivi, agenți de curățare concentrați și în niciun caz agenți de curățare pe bază de nisip, cloruri sau acizi sau solvenți chimici.

- Curățați șinele de extragere doar cu o lavetă ușor umezită.

Indicație

Este interzisă pătrunderea apei în ghidajul șinelor.

- Uscați totul temeinic cu o lavetă.
- Nu deteriorați sau îndepărtați placa tipologică din interiorul aparatului - este importantă pentru serviciul pentru clienți.
- Introduceți sertarele.

Trageți șinele de extragere înspre exterior până la opritor. Așezați sertarul pe șine și împingeți-l complet în interior.

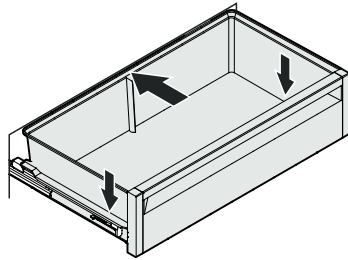
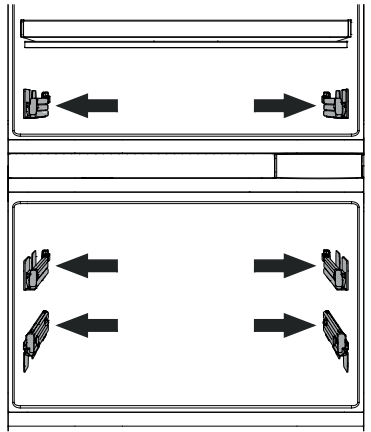

- Reintroduceți toate componentele și reasezați toate alimentele. Vezi capitolul „Dotarea”.
- Porniți aparatul.

Meniul de întreținere

Întreținerea poate fi efectuată independent de intervalele regulate prescrise. Meniul de întreținere cuprinde următorii pași.

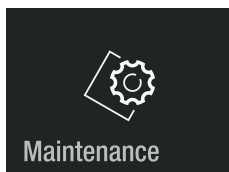

Curățarea completă
Pentru întreținerea completă a aparatului.

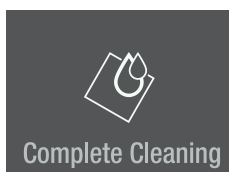

Please replace water and air filters.
Hold to continue.

Please run 1.5L of water through the dispenser.
Hold to reset timer.

Clean vent grill in the plinth of your appliance.

Curățarea dozatorului de apă
Efectuați întreruperea alimentării cu apă pentru a curăța evacuarea dozatorului de apă.



Please clean water dispenser.
Hold to activate water dispenser.

Filtru de apă nou
Pentru clătire și resetarea intervalului de întreținere.

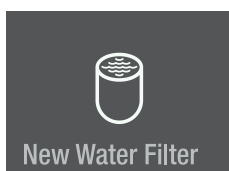

Please replace water filter.
Hold To continue.

Please run 1.5L of water through the dispenser.
Hold to reset timer.

Filtru de aer nou
Pentru resetarea intervalului de întreținere.

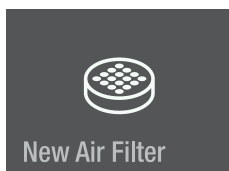

Please replace air filter.
Hold to reset timer.

Curățare prin clătire
Pentru clătirea dozatorului de apă, dacă acesta nu a fost utilizat un interval de timp îndelungat.

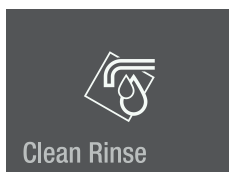

Please run 1.5L of water through the dispenser.

Înapoi la meniul principal.

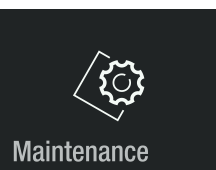
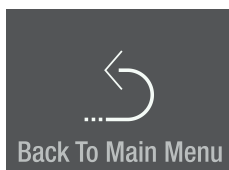

Întreținere

Filtru de apă nou

Filtrul de apă montat preia depunerile din apă și reduce gustul de clor.

Indicație

Pentru a preveni reducerea debitului de apă al dozatorului de apă, se recomandă înlocuirea filtrului de apă cel puțin la intervalele de întreținere indicate.

În cazul unei reduceri semnificative a debitului, se recomandă înlocuirea mai timpurie a filtrului de apă.

Indicație

La extragerea sau introducerea filtrului nu este necesară oprirea alimentării cu apă.

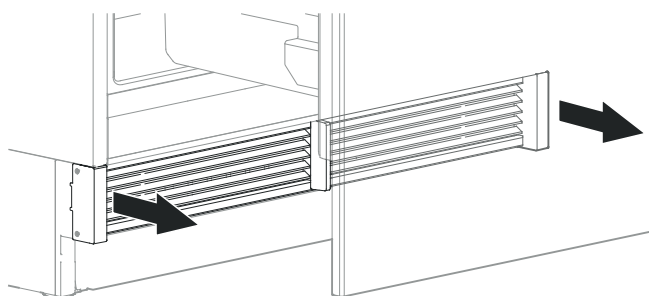

Îndepărtați grilajul de ventilație.

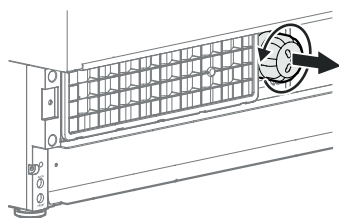

Rotiți filtrul de apă în sensul invers acelor ceasornicului și extrageți-l.

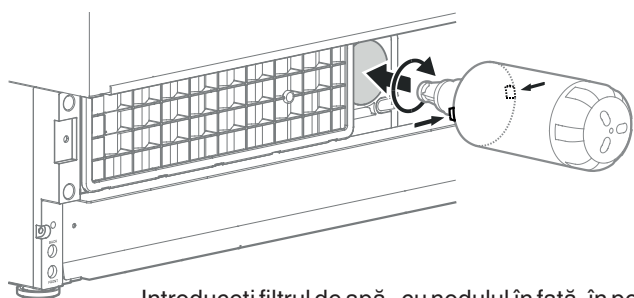

Introduceți filtrul de apă - cu nodul în față, în poziție orizontală - până la opritor și rotiți-l în sensul acelor ceasornicului până când se fixează.

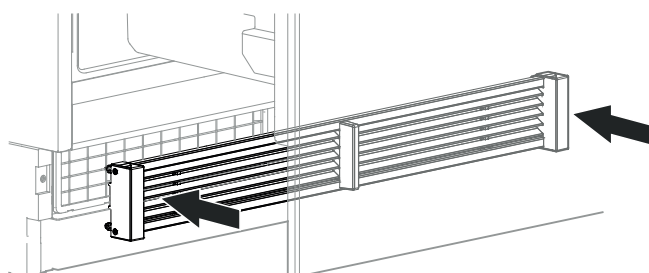

Montați grilajul de ventilație.

Atingere



Please replace water filter. Hold To continue.

Apăsați timp de cca 2 sec.



Please run 1.5L of water through the dispenser. Hold to reset timer.

Apăsați timp de cca 2 sec.

Clătiți dozatorul cu cca 1,5 l de apă și eliminați-o.

Intervalul de timp pentru înlocuirea filtrului de apă este resetat.

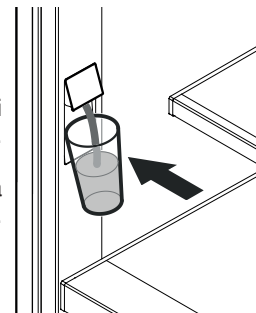

Împingeți de trei ori spre stânga.

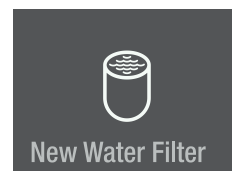

Atingeți pentru părăsirea meniului.

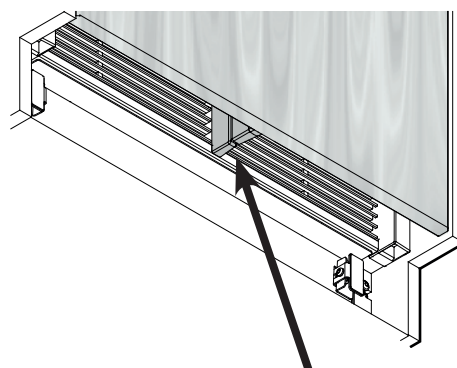
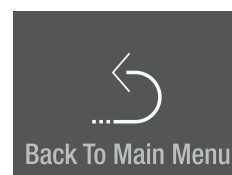

Controlați pentru a vă asigura că între separatorul de aer al aparatului și separatorul de aer al ușii nu a rămas niciun interstițiu.

Indicație

În cazul montării greșite a grilajului de ventilație se formează un interstițiu.

Curățarea dozatorului

Orificiul dozatorului și zona adiacentă pot fi curățate fără a întrerupe alimentarea cu curent a aparatului.

Atingere



Mesaj

Please clean water dispenser.
Hold to activate water dispenser.

Alimentarea cu apă este acum întreruptă.

- Presați în interior partea inferioară a dozatorului, astfel încât partea superioară să iasă în afară.
- Curățați evacuarea apei și zona adiacentă.
- Eliberați partea inferioară a dozatorului.

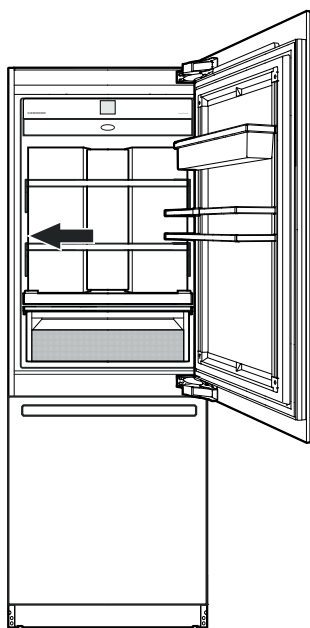

Apăsați timp de cca 2 sec.

Please clean water dispenser.
Hold to activate water dispenser.



Dozatorul de apă este din nou funcțional.



Dacă debitul de apă nu mai este constant, trebuie înlocuit aeratorul (vezi datele de contact de pe partea din spate a acestor instrucțiuni).

Filtru de aer nou

Filtrul de aer absoarbe mirosurile din interiorul aparatului. Se recomandă înlocuirea acestuia la intervalele de întreținere indicate.

Atingere

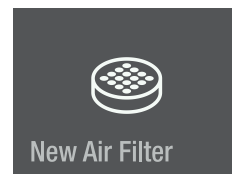

Mesaj

Please replace air filter.
Hold to reset timer.

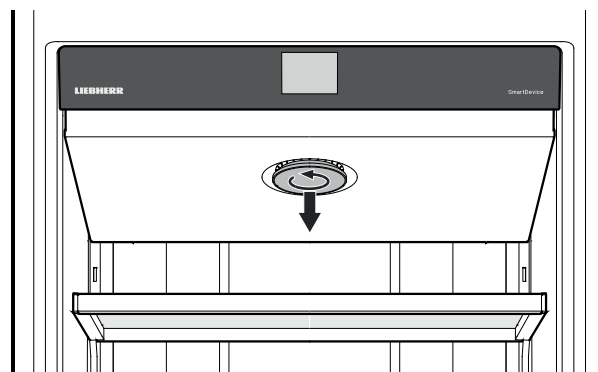

Rotiți capacul în sensul invers acelor ceasornicului și extrageți-l.

Rotiți filtrul de aer în sensul invers acelor ceasornicului și extrageți-l.

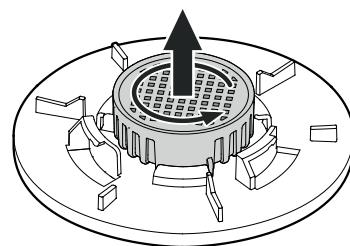

Introduceți noul filtru de aer și rotiți-l în sensul acelor ceasornicului, până se fixează.

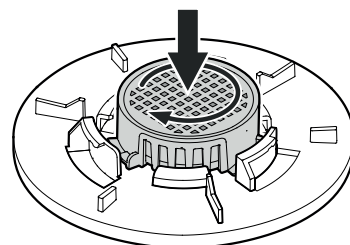

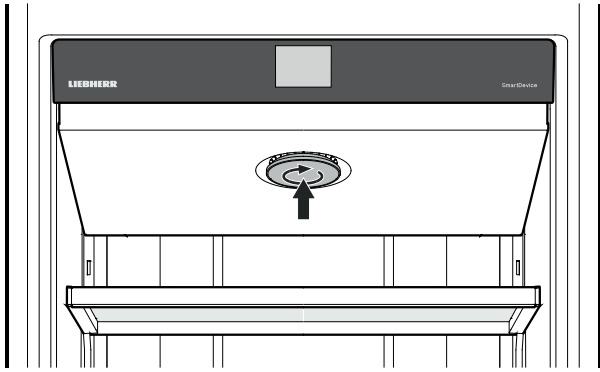

Așezați capacul și rotiți-l în sensul acelor ceasornicului, până se fixează.

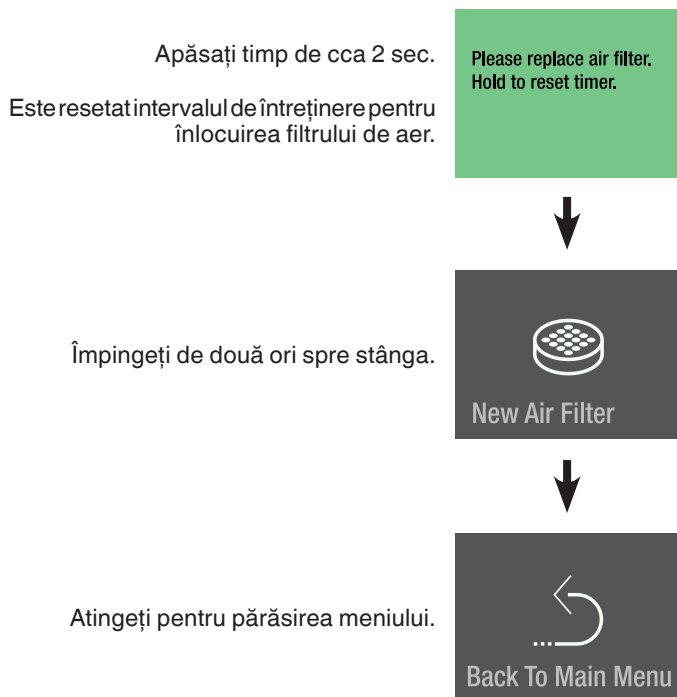

Curățare prin clătire

Dacă dozatorul de apă nu a fost utilizat o săptămână sau mai mult, clătiți conducta.

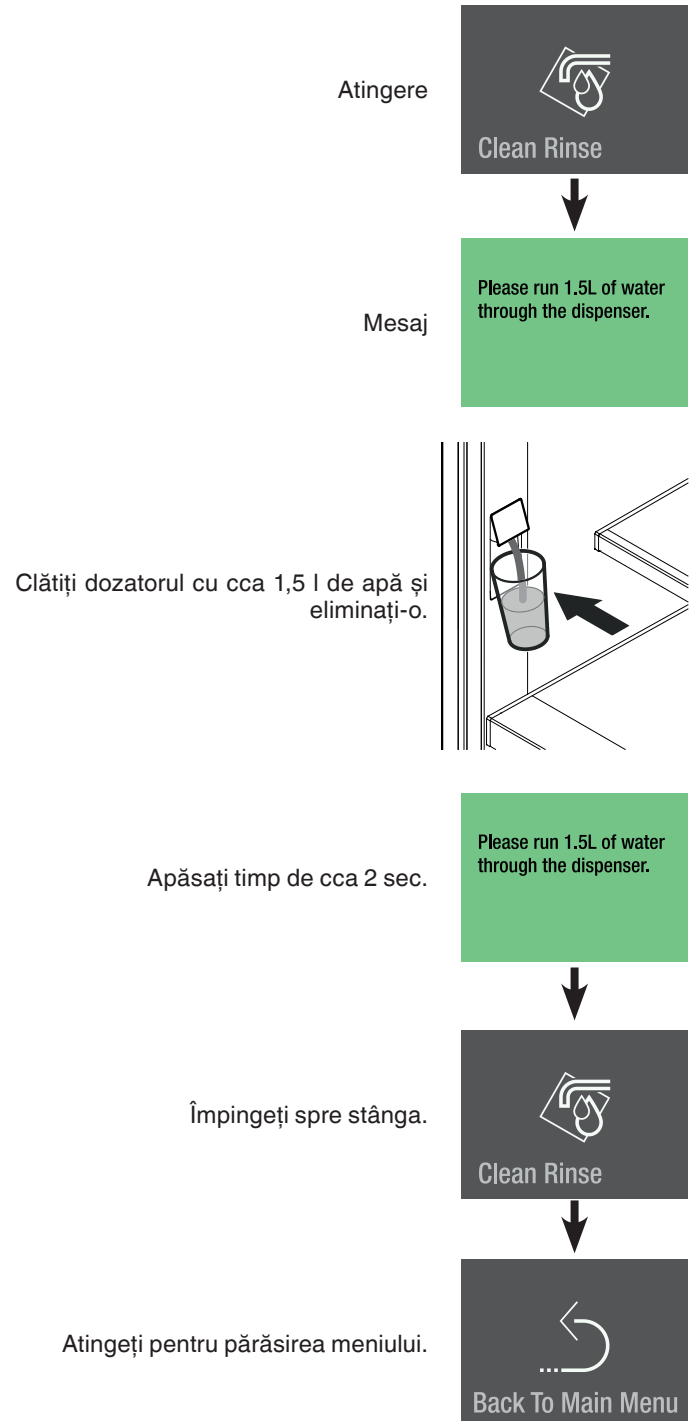

Curățarea filtrului de praf

Curățați filtrul de praf din zona soclului cel puțin la intervalele de întreținere indicate.

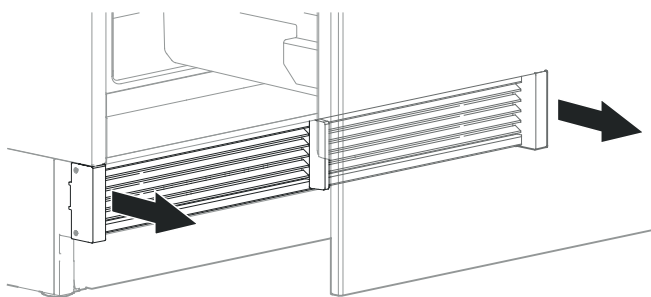

Îndepărtați grilajul de ventilație.

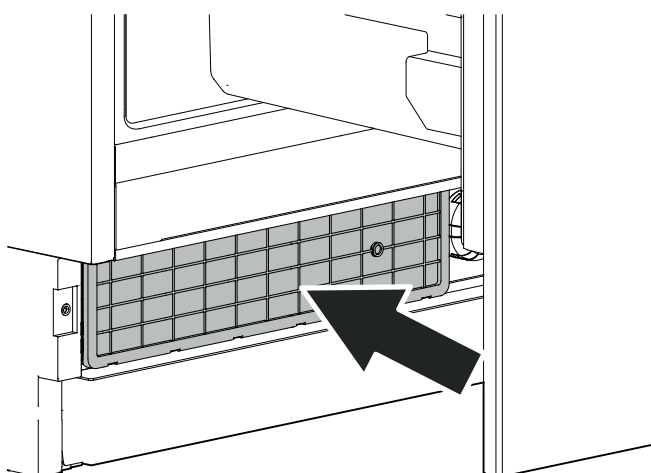

Curățați filtrul de praf cu aspiratorul.

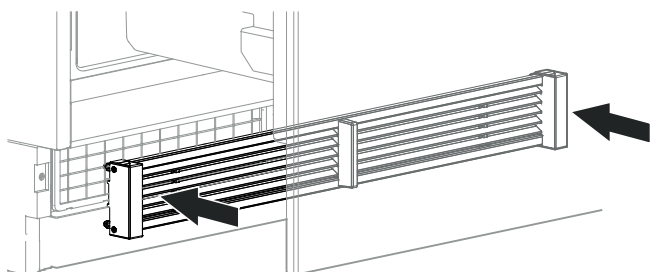

Montați grilajul de ventilație.

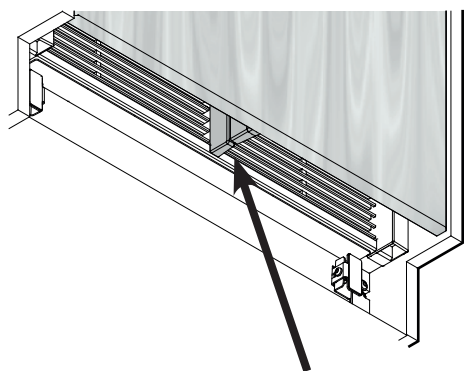

Controlați pentru a vă asigura că între separatorul de aer al aparatului și separatorul de aer al ușii nu a rămas niciun interstițiu.

Indicație

În cazul montării greșite a grilajului de ventilație se formează un interstițiu.

Funcții suplimentare

Adaptarea temperaturii în compartimentul BioFresh
Adaptarea temperaturii în compartimentul BioFresh-Plus
Reglarea presiunii apei
Comanda încălzirii (numai ECBN 9673 / ECBN.. 99.3)
Activarea manuală a funcției de decongelare
Resetarea la setările din fabrică
DemoMode

Atingere

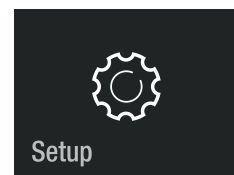

Setup



Împingeți spre dreapta.

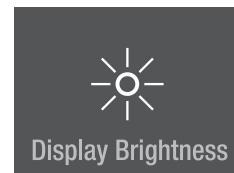

Display Brightness



Apăsați timp de cca 2 sec.

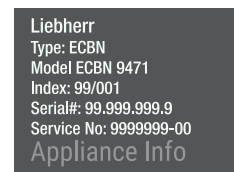

Appliance Info



Împingeți spre stânga sau dreapta.
Introduceți codul **151**.
La introducerea unui cod greșit, afișajul comută înapoi la informațiile despre aparat.

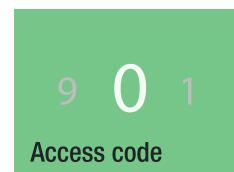

Access code



Navigarea prin meniu.

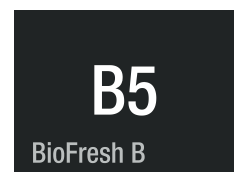

B5

BioFresh B

Adaptarea temperaturii în compartimentul BioFresh (partea dreaptă a sertarului)

Temperatura din sertar este menținută constant la cca 0 °C. Ea poate fi reglată puțin mai ridicată sau mai redusă.



PRUDENȚĂ!

La valorile B4 - B1 temperatura din compartimente poate scădea sub 0 °C. Alimentele pot îngheța.

Indicație

Nu creșteți sau reduceți cu mai mult de un pas. Verificați temperatura din compartimentul BioFresh-Plus în următoarele zile. Dacă aceasta tot nu este conform dorinței, creșteți sau reduceți din nou valoarea cu un pas.

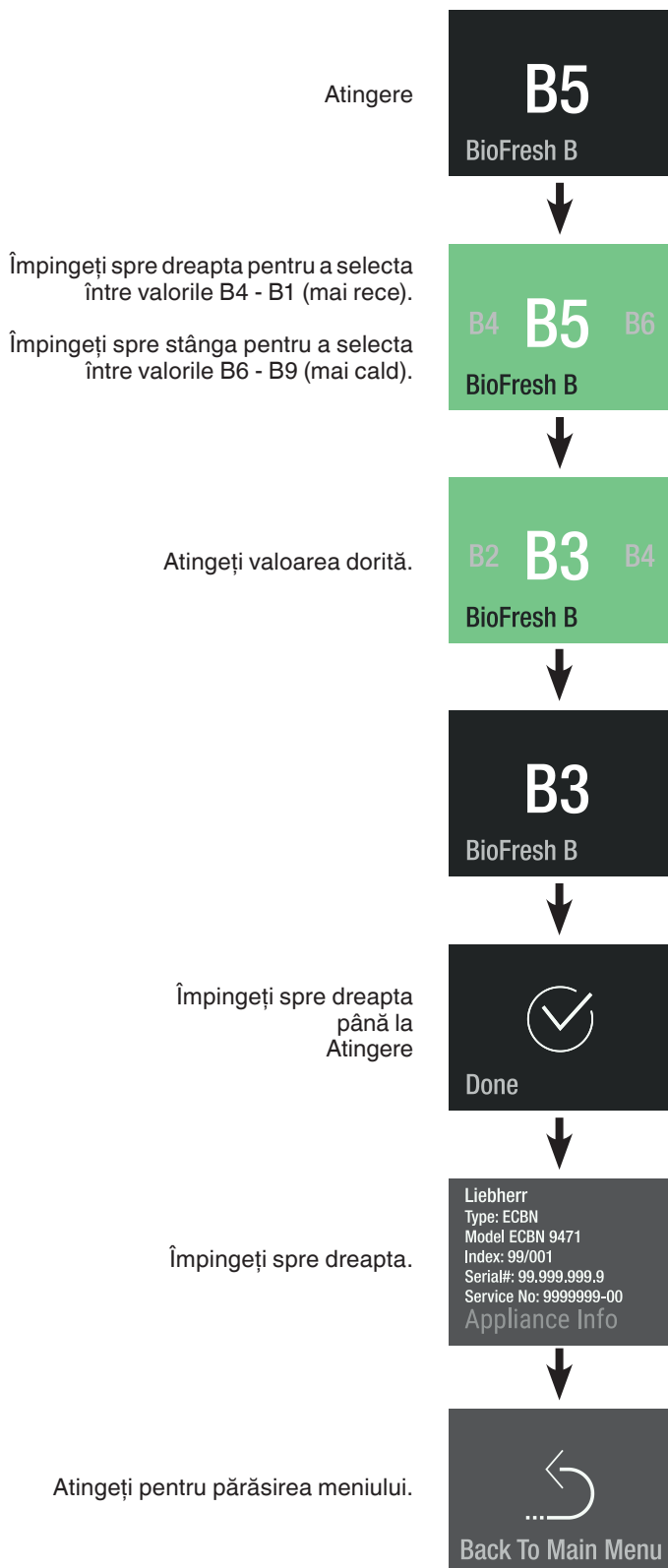

Adaptarea temperaturii în compartimentul BioFresh-Plus (partea stângă a sertarului)

Temperatura din sertar poate fi reglată între 0 °C și -2 °C. Ambele setări fixe de temperatură pot fi reglate puțin mai ridicate, respectiv mai reduse.

Indicație

Nu creșteți sau reduceți cu mai mult de un pas. Verificați temperatura din compartimentul BioFresh-Plus în următoarele zile. Dacă aceasta tot nu este conform dorinței, creșteți sau reduceți din nou valoarea cu un pas.



Presiunea apei

În cazul în care cuburile de gheață produse de IceMaker sunt prea mici (primele șarje sunt întotdeauna mai mici), se poate regla cantitatea apei alimentate.

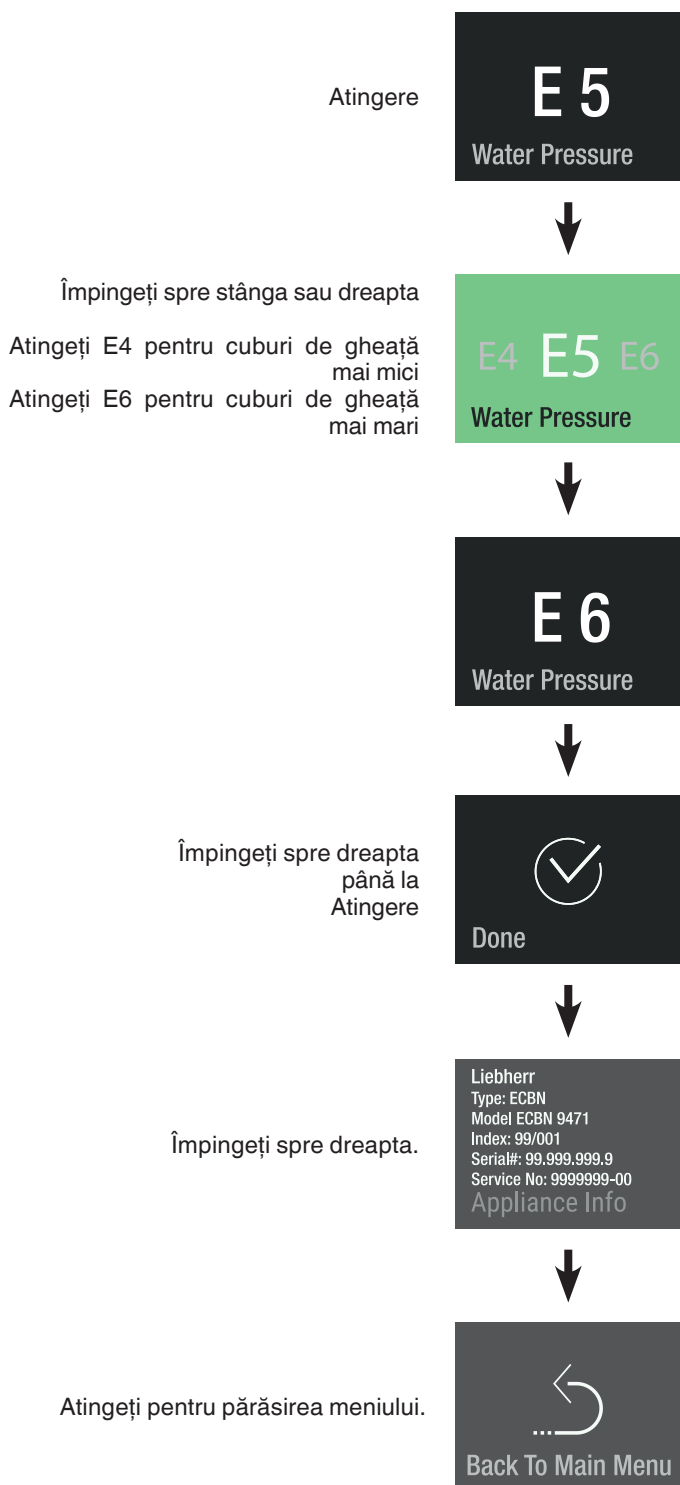

Comanda încălzirii (numai ECBN 9673 / ECBN.. 99.3)

Dacă se formează apă de condens la garnitura ușilor compartimentului frigider, acest lucru poate fi remediat prin activarea încălzirii garniturii.

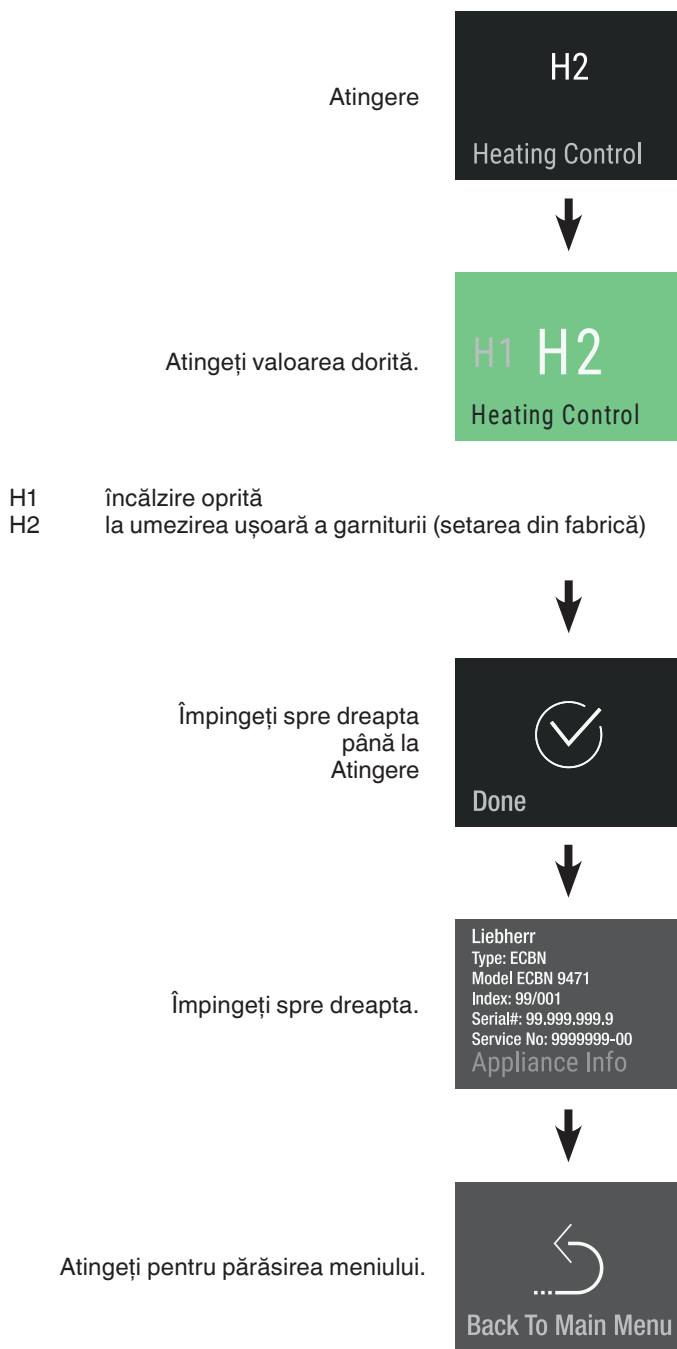

Indicație

Nu creșteți cu mai mult de un pas. Dacă valoarea setată este prea mare, conținutul tăvii pentru cuburi de gheață a dispozitivului IceMaker se poate vărsa.

Verificați dimensiunea cuburilor de gheață în cursul următoarelor zile. În cazul în care cuburile de gheață încă sunt mai mici decât doriți, creșteți din nou valoarea cu un pas.

Decongelarea manuală

Aparatul se decongelează automat. Pentru scopuri de service, funcția de decongelare poate fi activată manual.

Compartimentul congelator

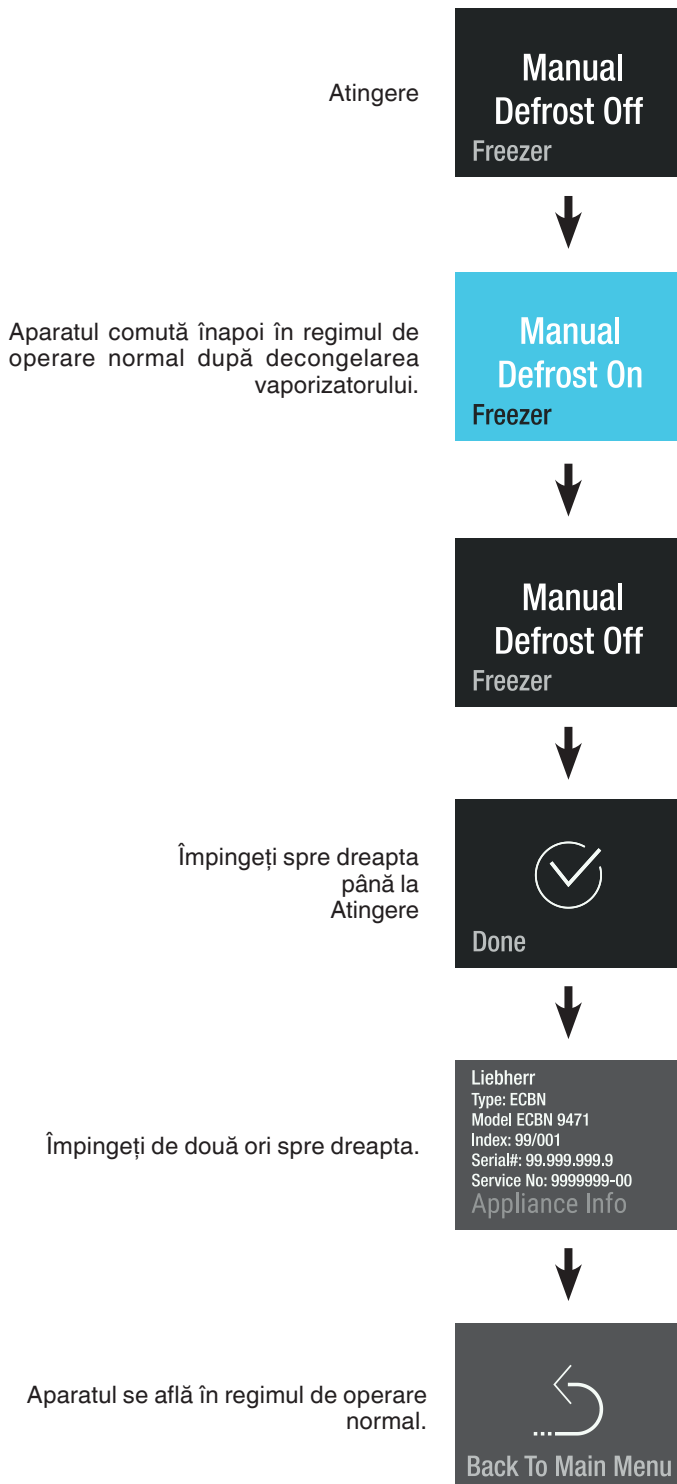

Compartimentul frigider

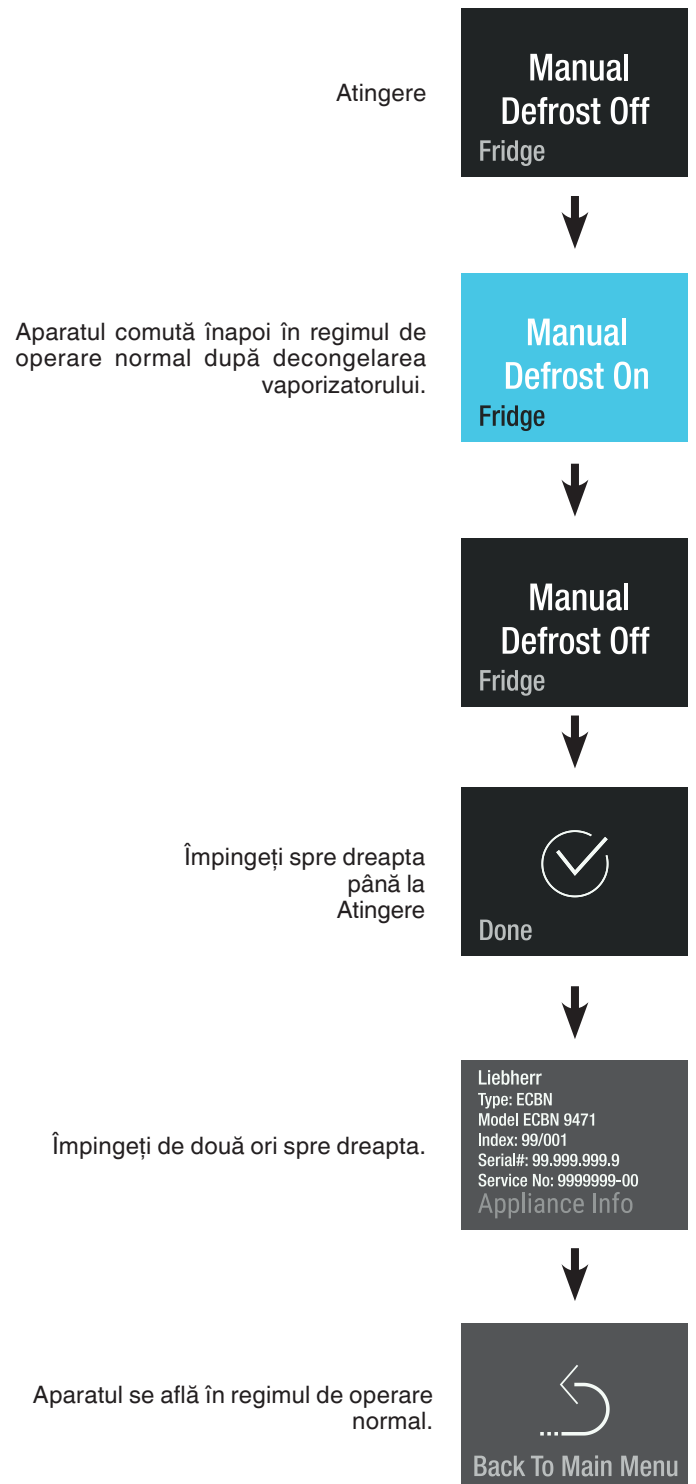

Resetare

Cu această funcție poate fi resetată unitatea de comandă electronică la setările din fabrică.

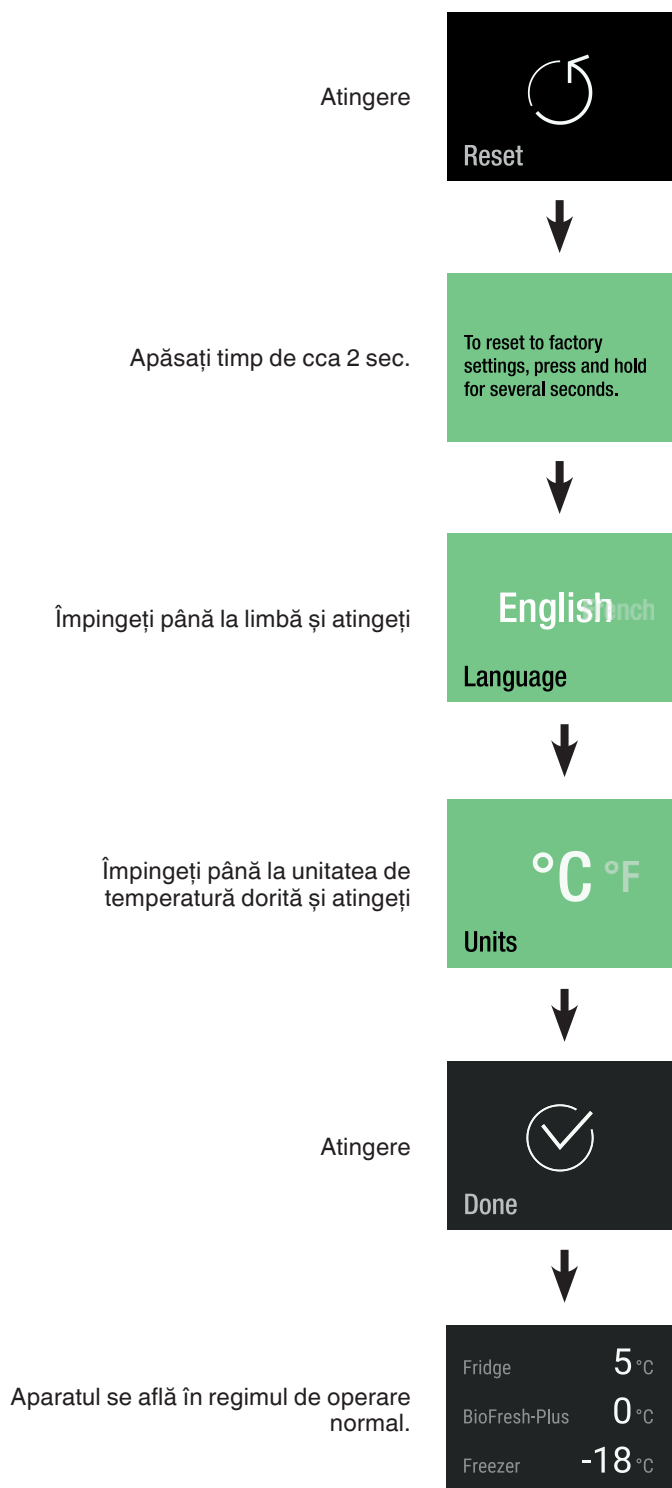

DemoMode

DemoMode poate fi activat pentru a prezenta aparatul la târguri sau în spații de vânzare ca în condiții de funcționare reale.

Activarea modului DemoMode



Dezactivarea modului DemoMode

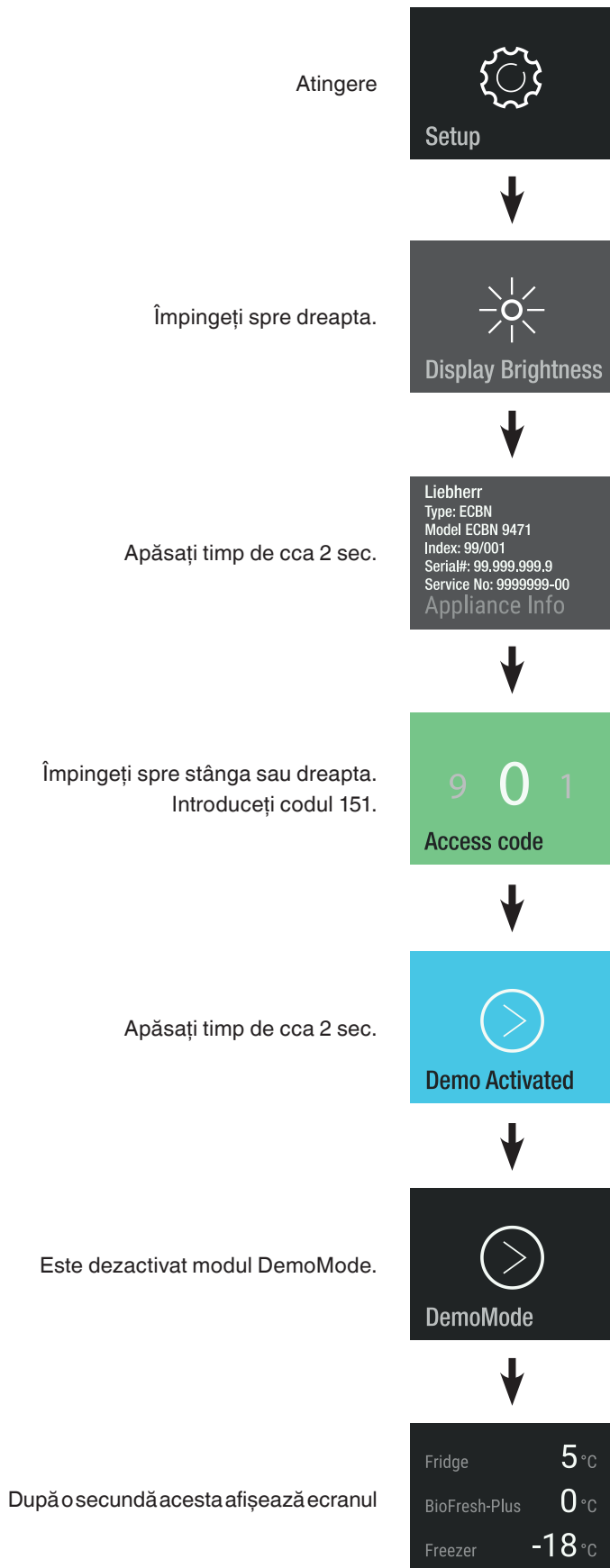

Economisirea energiei

- Asigurați întotdeauna la o aerisire bună. Nu acoperiți orificiile, respectiv grilajele de aerisire.
- Mențineți întotdeauna libere orificiile de aer ale ventilatorului.
- Nu amplasați aparatul expus razelor directe ale soarelui, lângă mașina de gătit, calorifer sau alte asemenea.
- Consumul de energie depinde de condițiile de amplasare, de ex. de temperatura mediului ambiantr.
- Deschideți aparatul un timp cât se poate de scurt.
- Aranjați alimentele sortat.
- Depozitați toate alimentele bine ambalate și acoperite. Evitați formarea de brumă.
- Depozitarea alimentelor calde: lăsați-le mai întâi să se răcească la temperatura camerei.
- Lăsați alimentele congelate să se decongeleze în frigider.
- În cazul concediilor lungi, goliți și opriți compartimentul frigider.

Defecțiuni

Puteți remedia următoarele defecțiuni prin verificarea cauzelor posibile:

Aparatul nu funcționează. Verificați dacă

- aparatul este pornit,
- ștecherul este introdus în priză,
- siguranța prizei este în regulă.

Zgomotele sunt prea tari. Verificați dacă

- aparatul stă pe podea,
- mobila sau obiectele învecinate vibrează din cauza agregatului de răcire în funcțiune. Luați în considerare, că nu pot fi evitate zgomotele de curgere din circuitul de răcire.

Temperatura nu este suficient de scăzută. Verificați

- setarea conform secțiunii „**Reglarea temperaturii**“ a fost setată valoarea corectă?
- dacă nu cumva a fost introdusă o cantitate prea mare de alimente proaspete;
- dacă termometrul introdus separat afișează valoarea corectă.
- Evacuarea aerului este în ordine?
- Locul de montare este prea aproape de o sursă de căldură?

Dacă nu există niciuna dintre cauzele de mai sus și nu puteți îndepărta dvs. defecțiunea, vă rugăm să vă adresați celui mai apropiat serviciu pentru clienți. Comunicați-ne denumirea tipului (1), numărul de service (2) și numărul de serie (3) de pe placa tipologică.

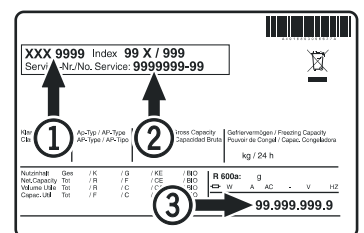

Poziția plăcii tipologice este indicată în capitolul „**Descrierea aparatului**“.

Scoaterea din funcțiune

Dacă aparatul este scos din funcțiune pentru un timp îndelungat: Dezactivați dispozitivul IceMaker conform descrierii din capitolul "Oprirea dispozitivului IceMaker".

opriți aparatul, scoateți ștecherul din priză sau opriți, respectiv deșurubați siguranțele presetate.

Curățați aparatul și lăsați ușa deschisă pentru a preveni formarea mirosurilor.

Aparatul îndeplinește dispozițiile în vigoare privind siguranța și corespunde directivelor europene 2014/35/UE, 2014/30/UE, 2009/125/CE și 2011/65/UE.



Liebherr Hausgeräte Lienz GmbH

Dr.-Hans-Liebherr-Strasse 1

A-9900 Lienz

Österreich

www.liebherr.com
