

Instrucciones de instalación

Armario para acondicionamiento de vinos

Página 42

ES

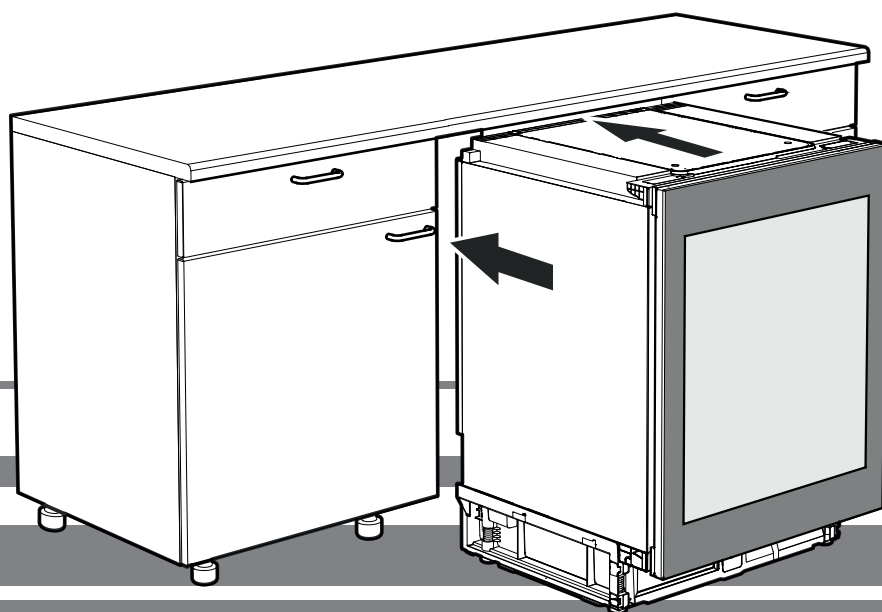

7080 198-00

UWT 1682

LIEBHERR

Accesorios suministrados

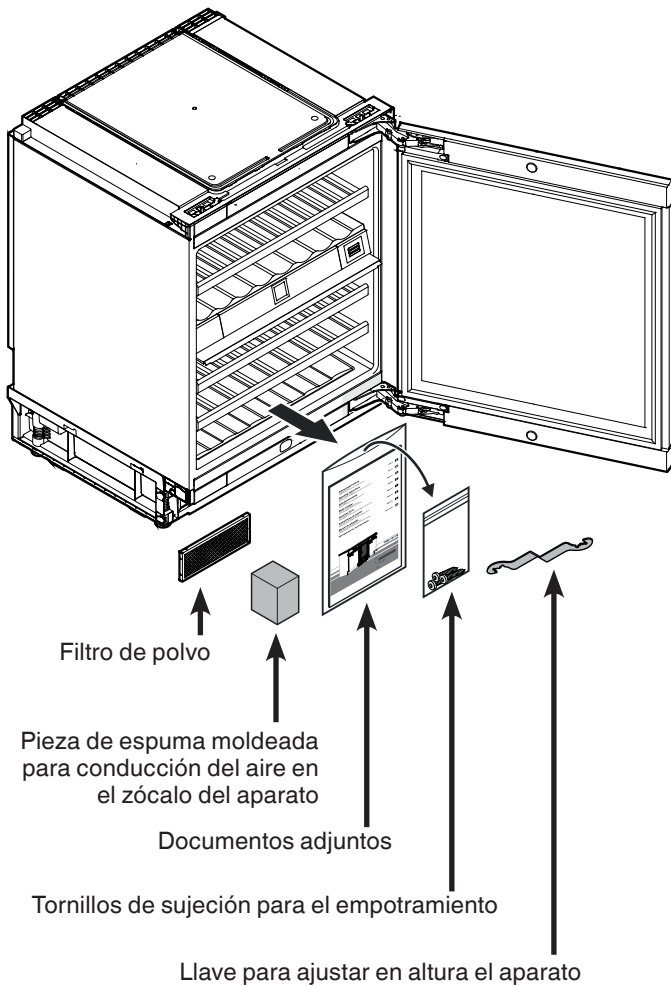
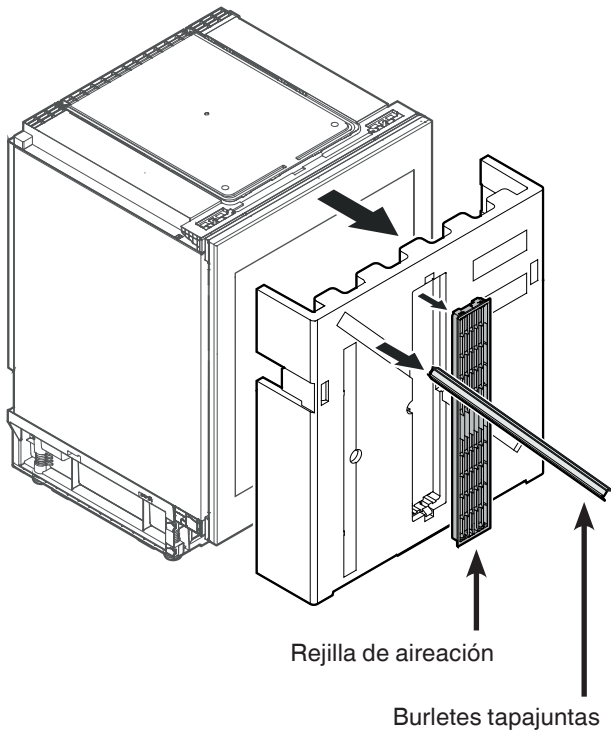

Montar el filtro de polvo

El filtro de polvo suministrado evita el ensuciamiento del recinto del motor y la disminución de la capacidad frigorífica. Por ello siempre debe ser montado el filtro de polvo.

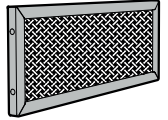

Quitar la lámina protectora del filtro de polvo.

Insertar el filtro **abajo** y enclavarlo **arriba**.

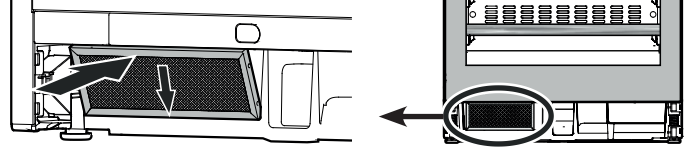

Aireación del aparato

El flujo de aire necesario es dirigido a través del zócalo.

Es importante utilizar la rejilla de aireación provista para la abertura para aireación.

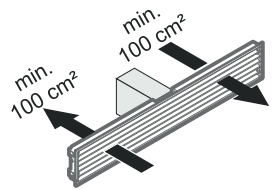

Recorte en el panel de zócalo

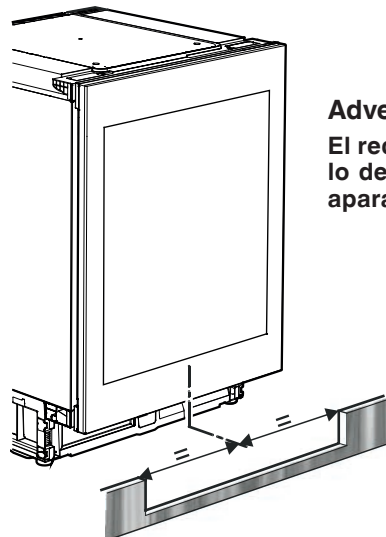
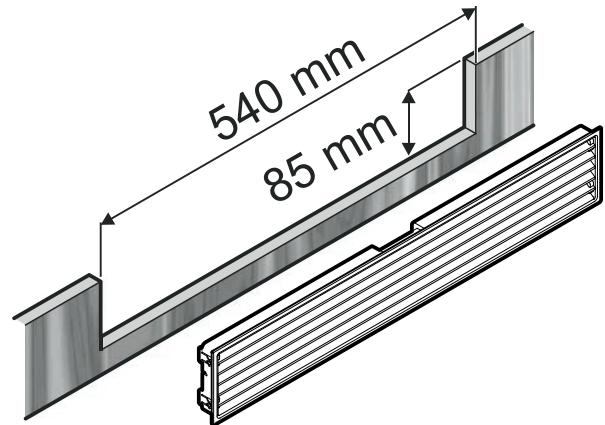

Advertencia importante
El recorte en el panel de zócalo debe estar centrado con el aparato.

Medidas del aparato

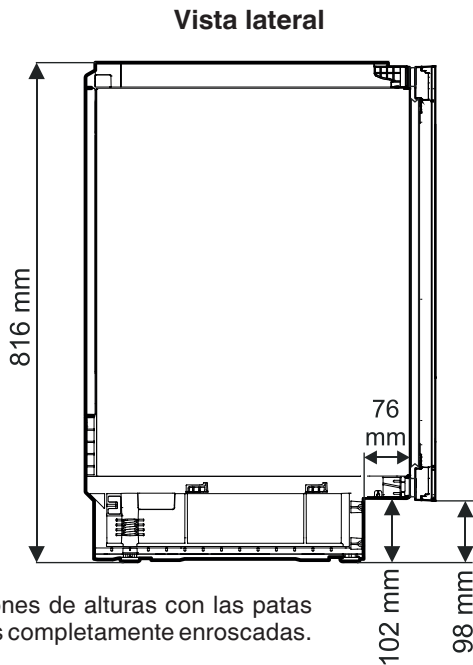
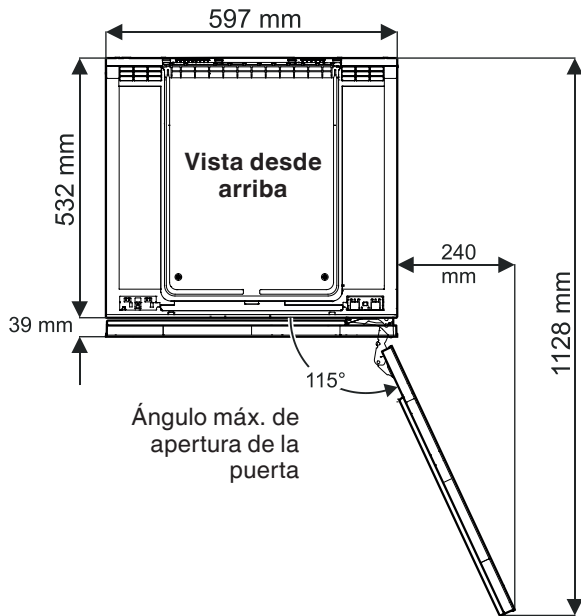

Indicaciones de alturas con las patas roscadas completamente enroscadas.

Ajuste de altura máximo = 50 mm

Medidas de empotramiento

Advertencia importante

Para evitar problemas al empotrar el aparato y que se produzcan daños en el mismo, es imprescindible que se cumplan los siguientes requisitos.

La superficie de emplazamiento del aparato debe ser horizontal y lisa.

El mueble de cocina se debe alinear horizontal y verticalmente.

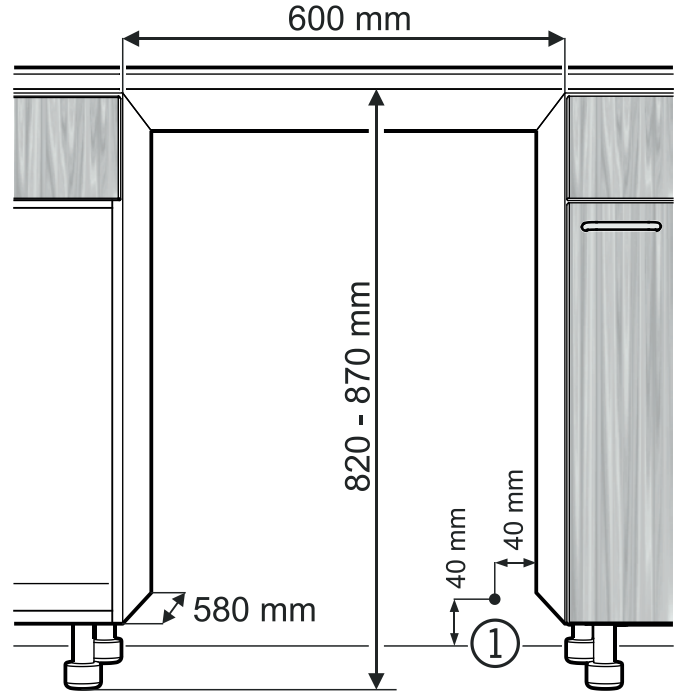

(1) En esta zona sale el cable de alimentación de la red de la parte posterior del aparato.

Longitud libre del cable de alimentación de la red = **2000 mm**

Seleccionar la posición del enchufe teniendo en cuenta estos datos.

El enchufe no puede estar detrás del aparato y debe quedar fácilmente accesible.

Medidas de la puerta del aparato

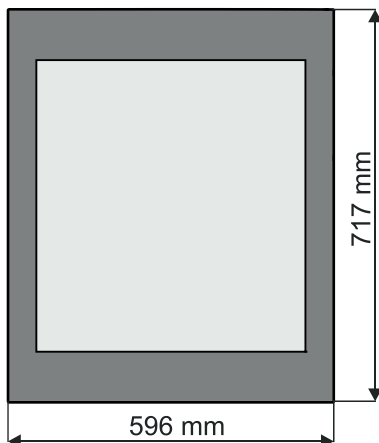

Empotramiento del aparato

1.

Quitar la tapa protectora (1).

Pegar los burletes tapajuntas a derecha e izquierda sobre el borde delantero del cuerpo del aparato.

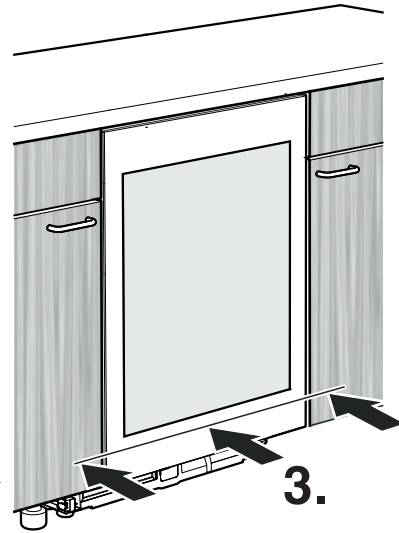
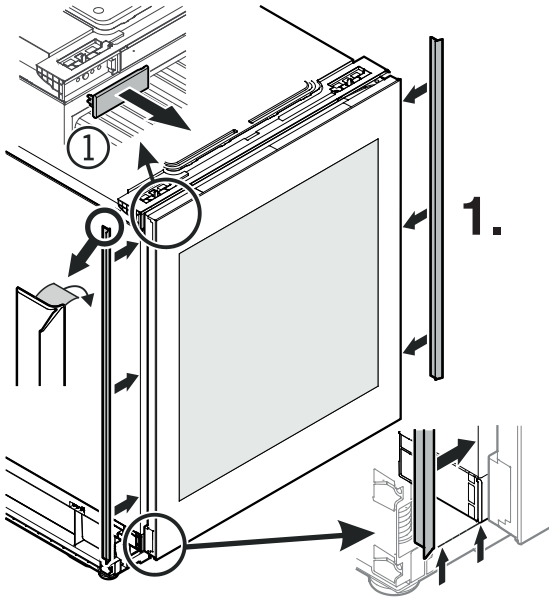

3.

Introducir el aparato hasta que la superficie delantera de su puerta quede enrasada con los frontales de los muebles.

Al introducir el aparato en el hueco se debe prestar atención a no dañar el cable de alimentación.

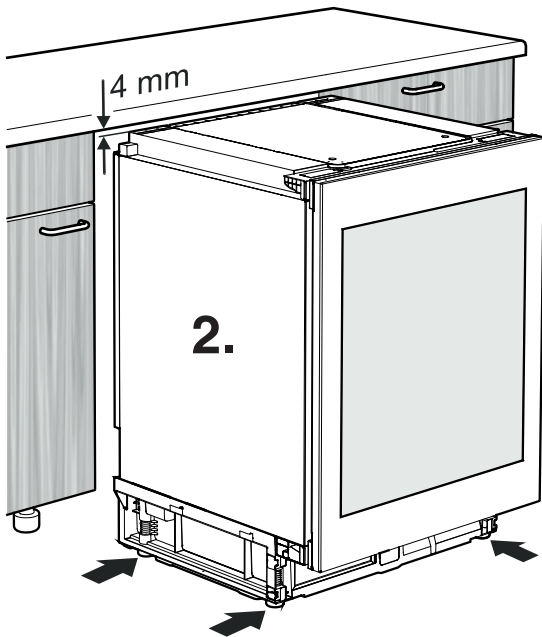

2.

Ajustar la altura del aparato girando en el sentido horario las patas roscadas, hasta 4 mm por debajo de la altura del hueco.

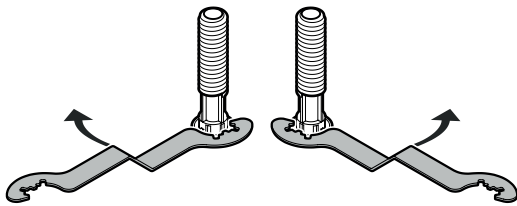

Girar la llave en sentido horario para levantar por delante el aparato y girarla en sentido antihorario para hacerlo descender.

Aplicar la llave como corresponda.

Advertencia importante

El aparato se debe alinear horizontal y verticalmente. Si el aparato está inclinado, se puede deformar el cuerpo del aparato y la puerta ya no cerrará correctamente.

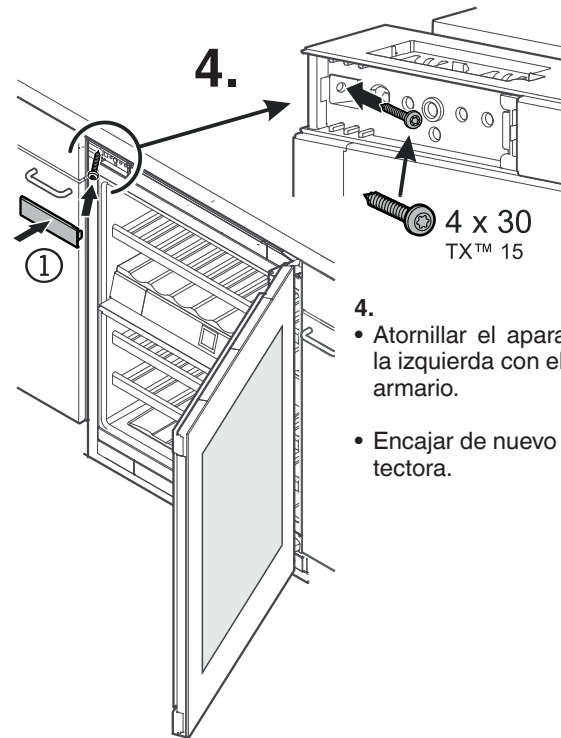

4.

- Atornillar el aparato arriba a la izquierda con el cuerpo del armario.
- Encajar de nuevo la tapa protectora.

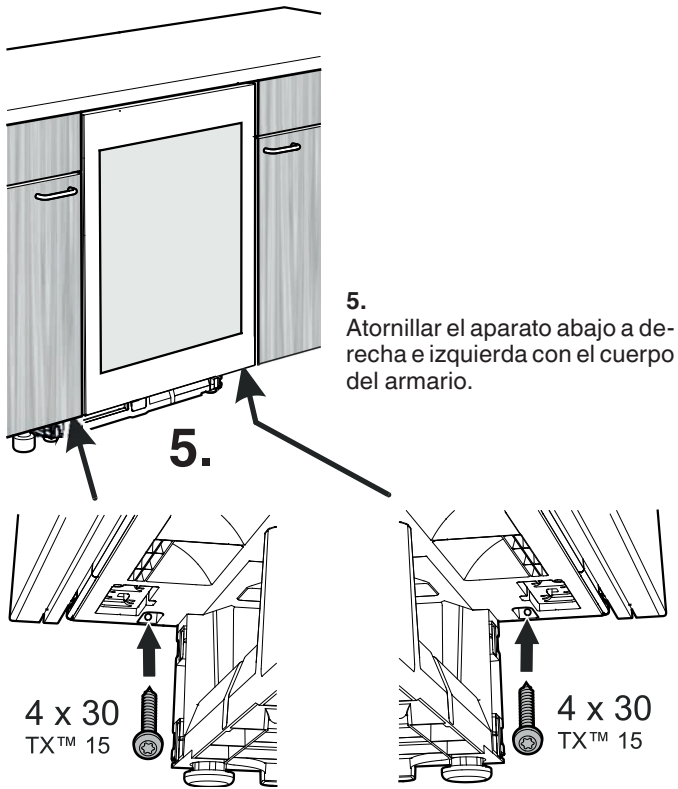

5. Atornillar el aparato abajo a derecha e izquierda con el cuerpo del armario.

4 x 30
TX™ 15

4 x 30
TX™ 15

7. Insertar la rejilla de aireación en el panel de zócalo.

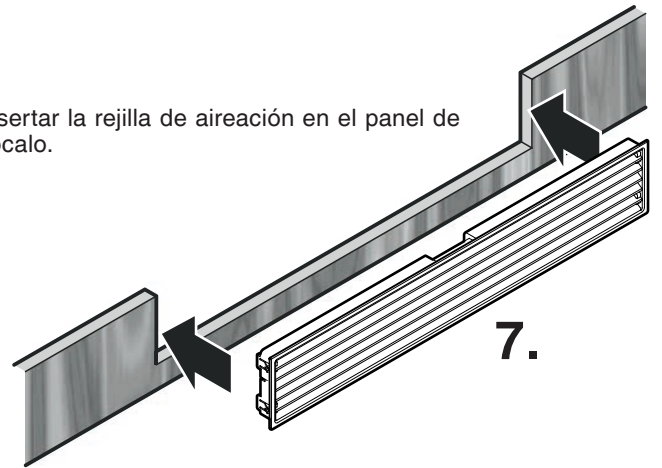

7.

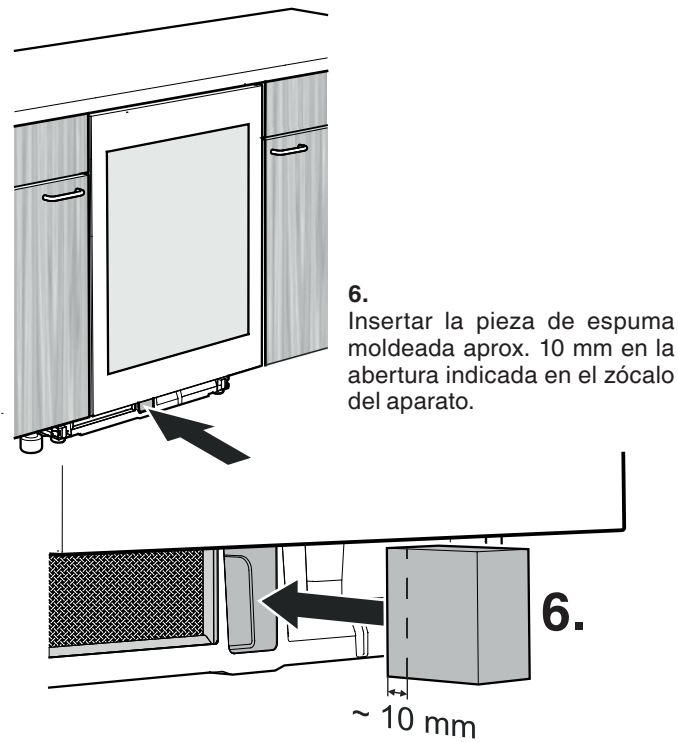

6. Insertar la pieza de espuma moldeada aprox. 10 mm en la abertura indicada en el zócalo del aparato.

6.

~ 10 mm

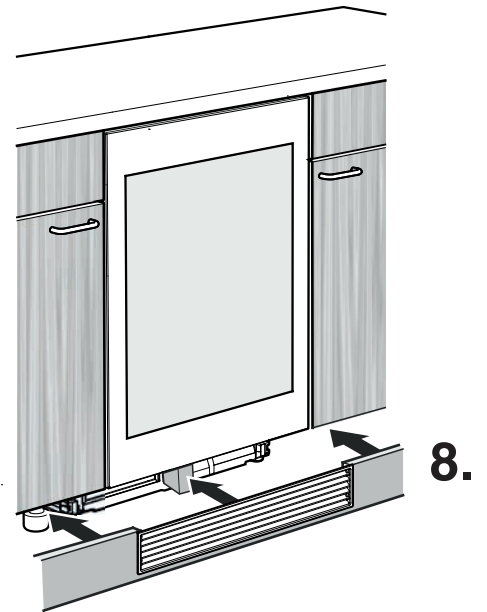

8.

8. Colocar el panel de zócalo. Al hacerlo, se empuja la pieza de espuma moldeada hacia atrás hasta su posición definitiva.

Advertencia importante

La pieza de espuma moldeada debe quedar apoyada contra la rejilla de aireación.

Advertencia importante

Si no se coloca la pieza de espuma moldeada, el aparato no alcanzará durante el funcionamiento toda su capacidad frigorífica.

Cambio de goznes (apertura de puerta)

El cambio de goznes debería ser realizado únicamente por personal profesional especializado.

Para la modificación se precisan dos personas.

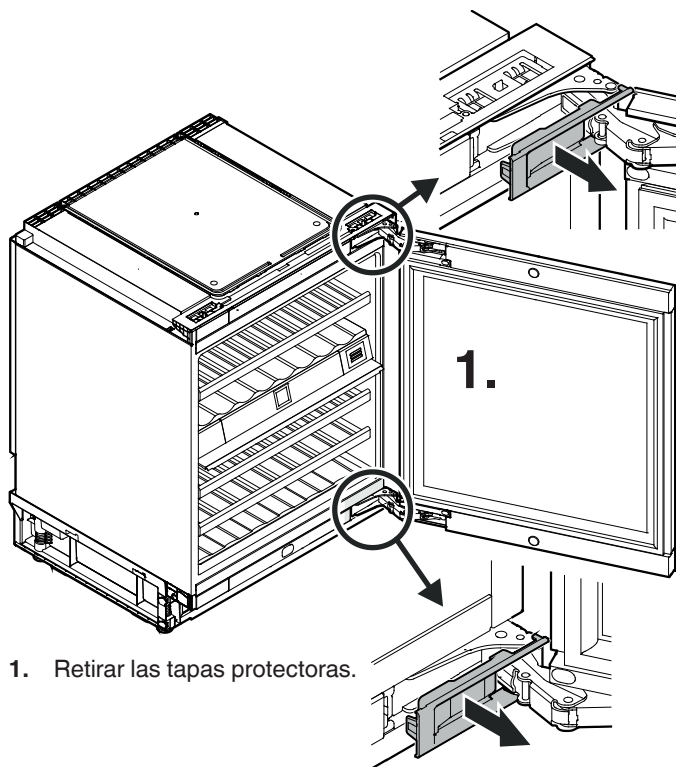

3. Destornillar los tornillos de la bisagra superior.

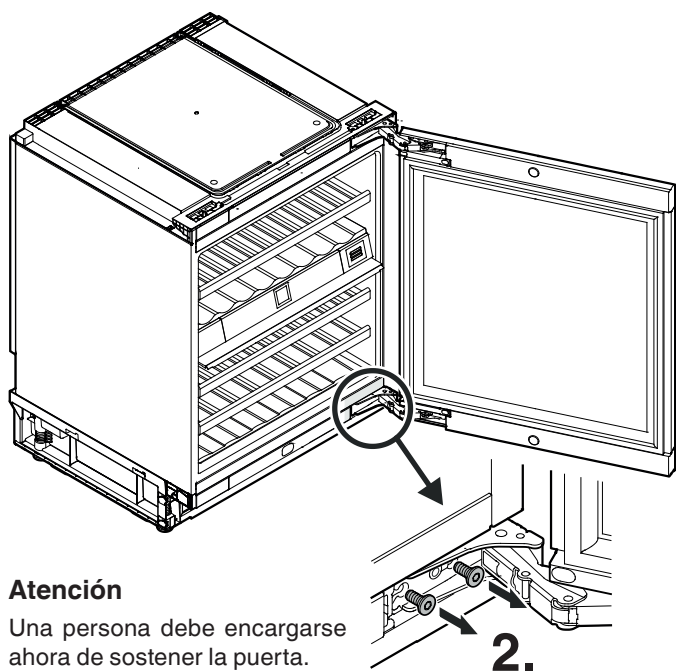
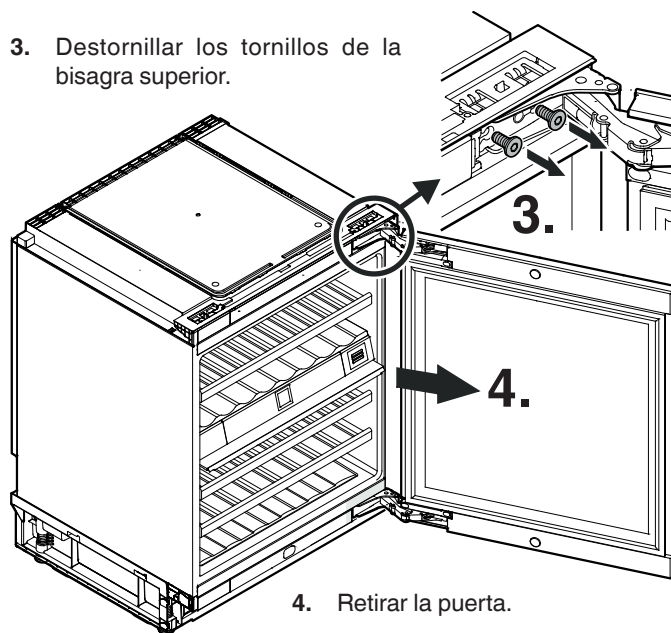

Atención

Una persona debe encargarse ahora de sostener la puerta.

5. Presionar las tapas protectoras en los puntos indicados, desenclavarlas y retirarlas.

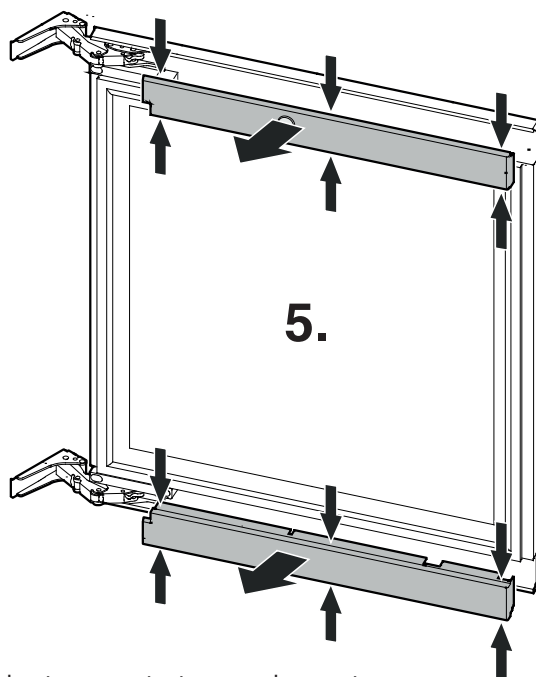

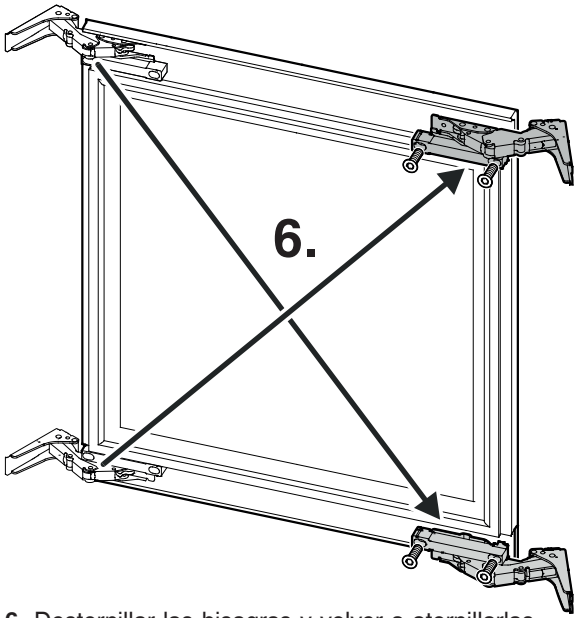

6. Destornillar las bisagras y volver a atornillarlas cada vez en la posición diagonal.

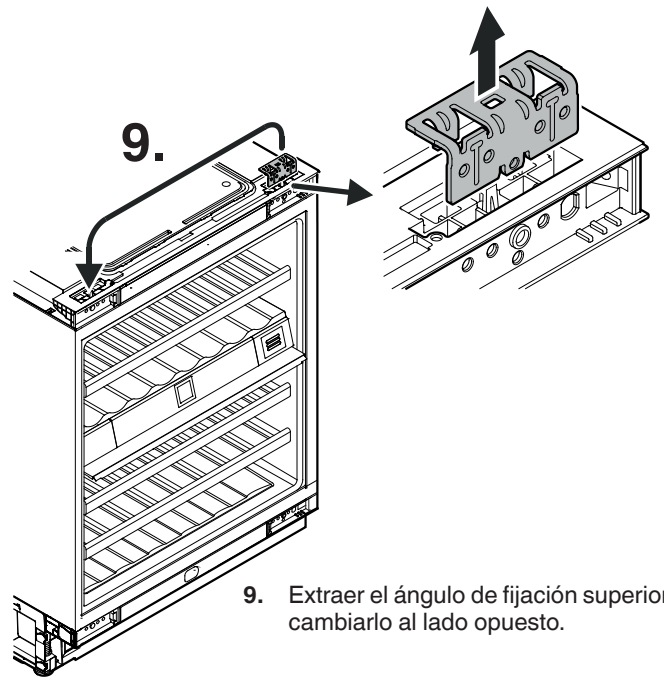

9. Extraer el ángulo de fijación superior y cambiarlo al lado opuesto.

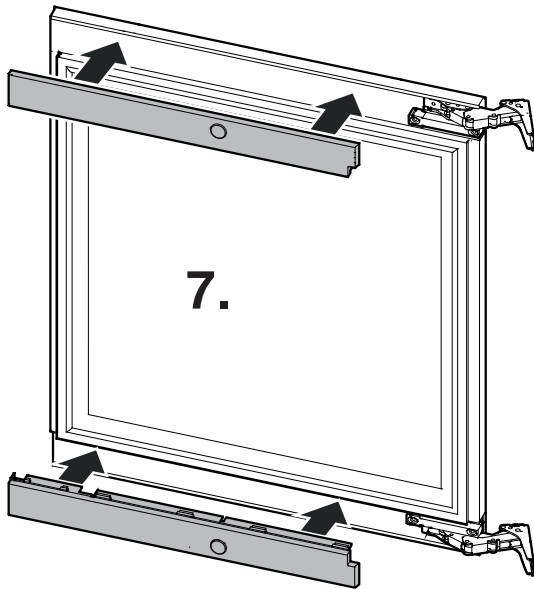

7. Colocar y enclavar las tapas protectoras.

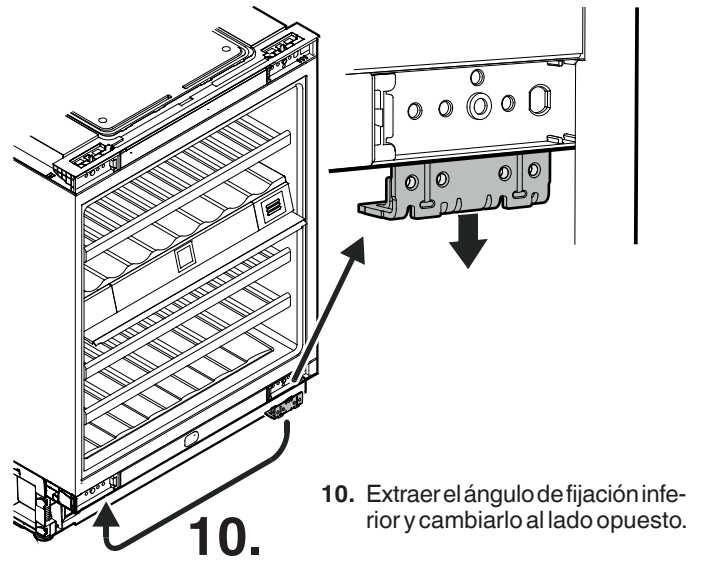

10. Extraer el ángulo de fijación inferior y cambiarlo al lado opuesto.

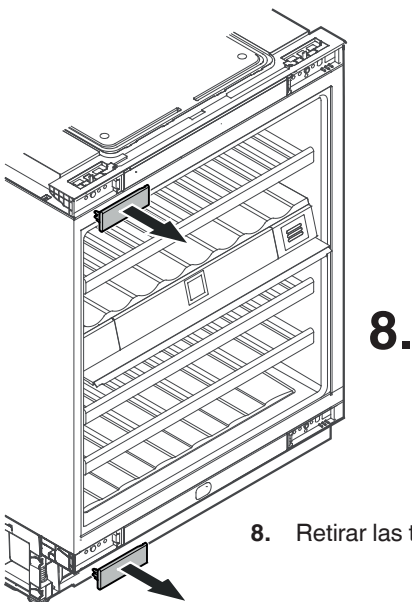

8. Retirar las tapas protectoras.

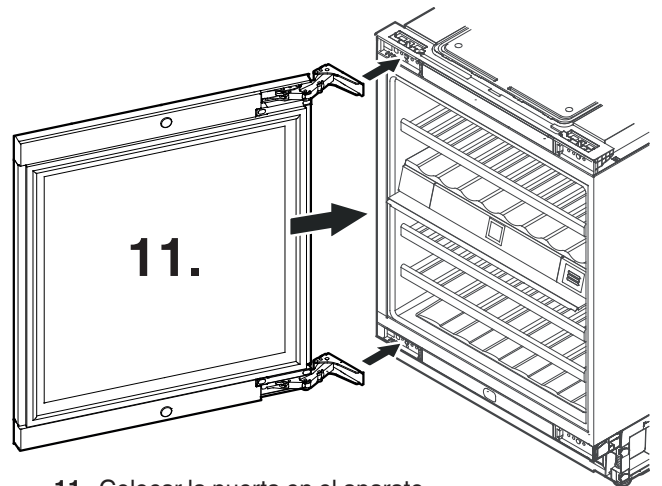

11. Colocar la puerta en el aparato.

Atención

Una persona debe encargarse ahora de sostener la puerta.

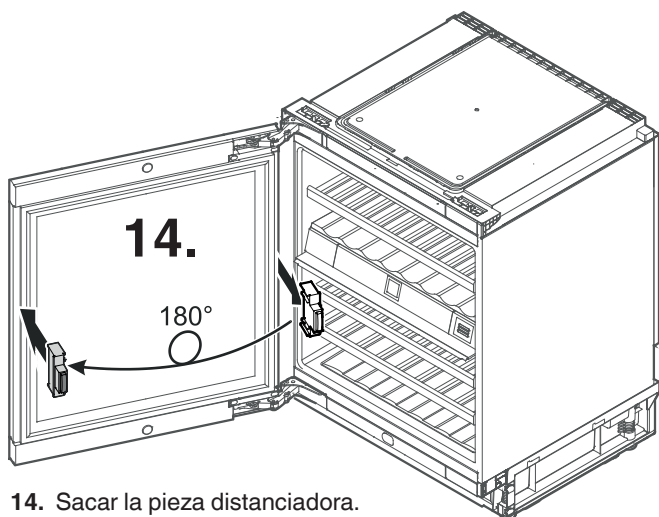
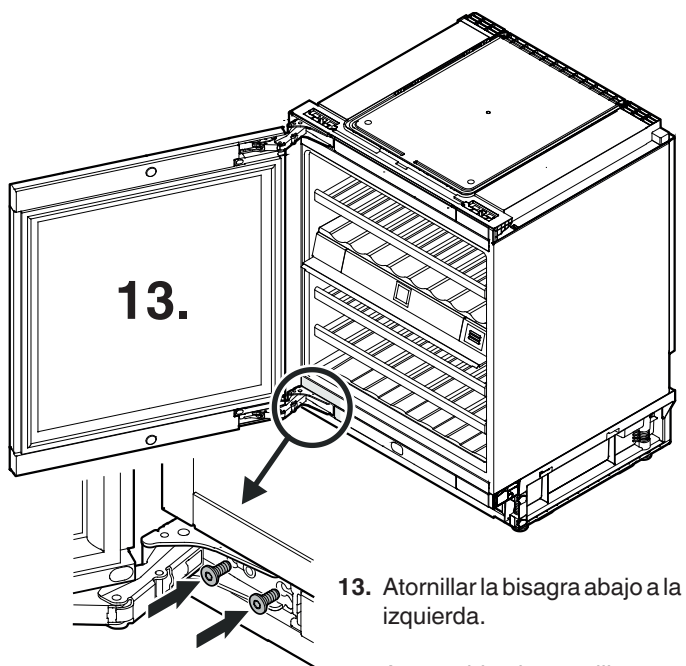
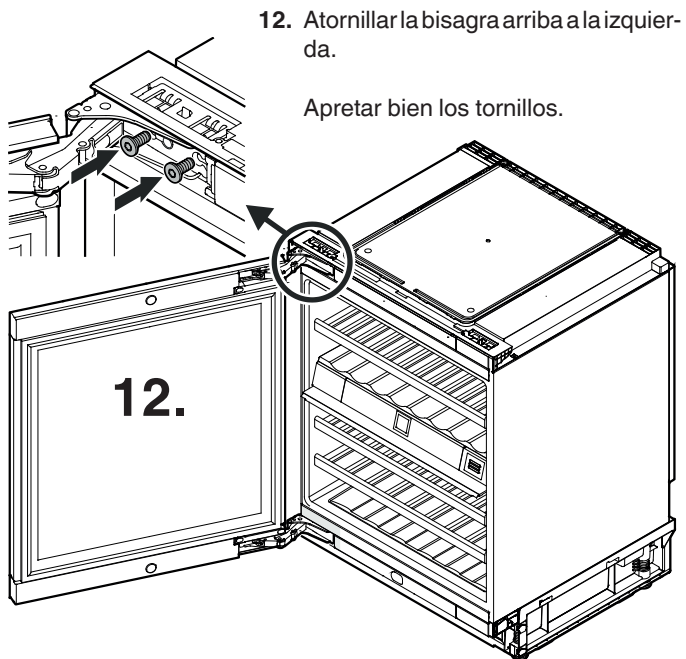

14. Sacar la pieza distanciadora.
Girar la pieza distanciadora 180° y colocarla nuevamente en el lado opuesto.

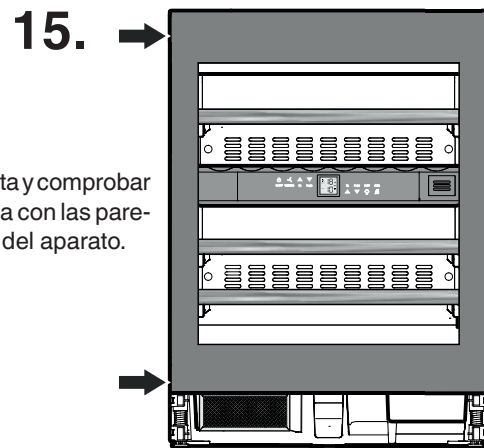

15. Cerrar la puerta y comprobar si está en línea con las paredes laterales del aparato.

Ajustar la inclinación lateral de la puerta
Si la puerta está torcida, ajustar la inclinación.

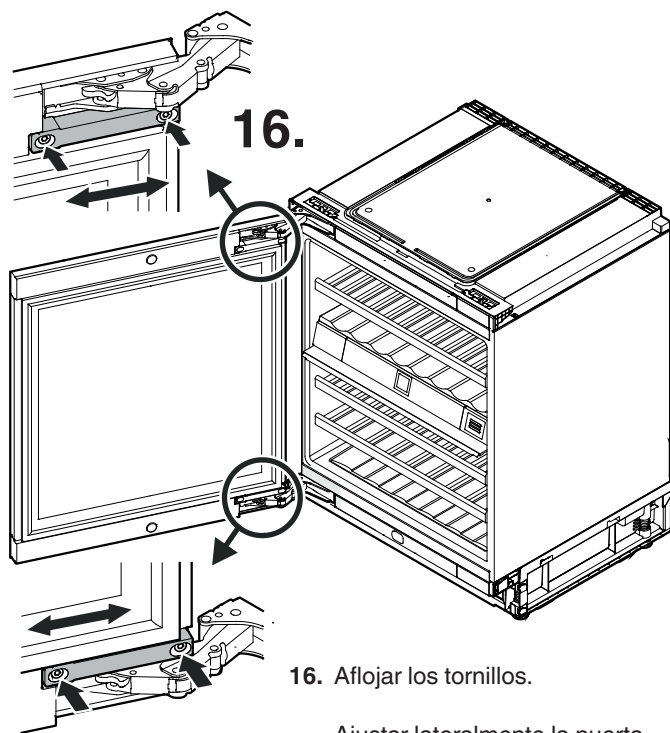

16. Aflojar los tornillos.
Ajustar lateralmente la puerta.
Apretar bien los tornillos.

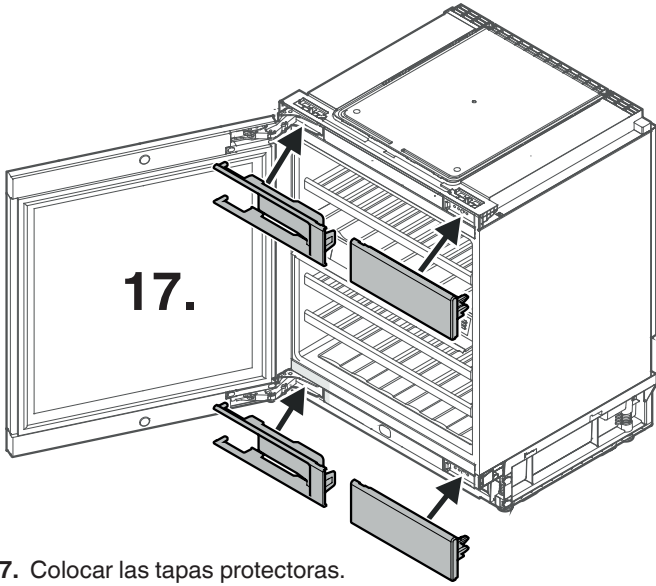

17. Colocar las tapas protectoras.



Liebherr Hausgeräte Lienz GmbH
Dr.-Hans-Liebherr-Strasse 1
A-9900 Lienz
Österreich
www.liebherr.com

