



Monteringsanvisning

Quality, Design and Innovation



[home.liebherr.com/fridge-manuals](http://home.liebherr.com/fridge-manuals)



# LIEBHERR



## Innehåll

1	Allmänna säkerhetsanvisningar.....	2
2	Uppställningsvillkor.....	3
2.1	Uppställningsplats.....	3
2.2	Elektrisk anslutning.....	3
3	Skåpmått.....	3
4	Transportera skåpet.....	3
5	Packa upp skåpet.....	4
6	Ta bort transportskydd.....	4
7	Montera dörrhandtaget*.....	4
8	Montera dörrhandtaget*.....	4
9	Sätta skåpet på plats.....	4
10	Justera skåpet.....	4
11	Installera flera skåp.....	5
12	Efter uppställningen.....	5
13	Avfallshantera förpackningarna.....	5
14	Omhängning av dörren.....	5
15	Rikta in dörren.....	13
16	Ansluta apparaten.....	14

Tillverkaren arbetar kontinuerligt med att vidareutveckla alla typer och modeller. Därför ber vi om förståelse för att vi måste förbehålla oss för ändringar av utformning, utrustning och teknik.

Symbol	Förklaring
	<b>Läs bruksanvisningen</b> Läs noga igenom denna bruksanvisning för att få information om alla fördelar med det nya skåpet.
	<b>Fullständig bruksanvisning på webben</b> Du hittar den utförliga bruksanvisningen på webben med hjälp av QR-koden på bruksanvisningens framsida eller genom att ange modellbeteckningen på <a href="http://home.liebherr.com/fridge-manuals">home.liebherr.com/fridge-manuals</a> . Servicenumret står på typskylten: 
	<b>Kontrollera skåpet</b> Kontrollera alla delar med avseende på transportskador. Kontakta återförsäljaren eller kundtjänsten om du har några klagomål.
	<b>Avvikelser</b> Bruksanvisningen gäller för flera modeller, avvikelser är möjliga. Avsnitt som bara gäller för speciella modeller är markerade med(*).

Fig. Illustrationen är ett exempel

Symbol	Förklaring
	<b>Åtgärder som behöver vidtas och resultat av åtgärderna</b> Åtgärder som behöver vidtas är markerade med en ▶. Resultat av åtgärder är markerade med en ▷.
	<b>Videor</b> Videor om apparaterna finns på YouTube-kanalen Liebherr-Hausgeräte.

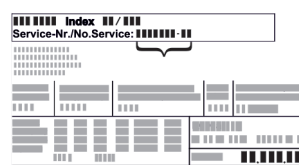

## 1 Allmänna säkerhetsanvisningar

- Förvara denna monteringsanvisning noga så att du alltid har tillgång till den.
- Om du överlåter apparaten, lämna då även över monteringsanvisningen till nästa ägare.
- Läs denna monteringsanvisning noga före installation och användning för att använda apparaten korrekt och säkert. Följ alltid instruktionerna, säkerhetsinstruktionerna och varningarna. De är viktiga för säker och korrekt installation av apparaten.
- Läs först de allmänna säkerhetsanvisningarna i **bruksanvisningen** som hör till denna monteringsanvisning i kapitlet "Allmänna säkerhetsanvisningar" och följ dem. Om du har tappat bort **bruksanvisningen** kan **bruksanvisningen** hämtas på webben eller genom att du anger modellbeteckningen på [home.liebherr.com/fridge-manuals](http://home.liebherr.com/fridge-manuals). Modellbeteckningen står på typs-



kylten:

- **Observera varningarna och annan specifik information i de andra kapitlen vid installation av apparaten:**

	FARA	Påvisar en omedelbar farlig situation vilken kan leda till döden eller svåra kroppsskador om den inte undviks.
	VARNING	Påvisar en farlig situation vilken kan leda till döden eller svåra kroppsskador om den inte undviks.
	OBSERVER	Påvisar en farlig situation vilken kan leda till lätta eller medelsvåra kroppsskador om den inte undviks.
	OBSERVERA	Påvisar en farlig situation vilken kan leda till materielskador om den inte undviks.
	Märk	Markerar användbar information eller tips.

## 2 Uppställningsvillkor



### VARNING

Brandrisk på grund av fuktighet!  
Om strömförande delar eller nätanslutningskabeln blir fuktiga kan detta leda till kortslutning.

- Skåpet är konstruerat för användning i slutna utrymmen. Använd inte skåpet utomhus, i fuktiga miljöer eller där det finns risk för vattenstänk.

### 2.1 Uppställningsplats



### VARNING

Utsipprande köldmedel och olja!

Brand. Köldmedlet är miljövänligt, men brännbart. Oljan är också brännbar. Läckande köldmedel och olja kan antändas vid hög koncentration och i kontakt med en extern värme-källa.

- Skada inte köldmedelssystemets rörledningar eller kompressor.

- Placera inte skåpet så att det utsätts för direkt solljus, intill en spis, ett värmeelement eller liknande.
- Det optimala är att apparaten ställs i ett torrt och väl ventilerat utrymme.
- Om skåpet placeras i en mycket fuktig miljö, kan det bildas kondensvatten på skåpets utsida. Sörj alltid för god ventilation på uppställningsplatsen.
- Ju mer köldmedium som finns i apparaten, desto större måste utrymmet vara där apparaten står. I för små utrymmen kan en antändlig gas-/luftblandning uppstå vid ett ev. läckage. Per 8 g köldmedium behöver uppställningsrummet vara minst 1 m<sup>3</sup> stort. Uppgifter om mängden köldmedium står på typskylten inne i skåpet.
- Golvet där apparaten ska placeras ska vara vågrätt och jämnt.
- Uppställningsplatsen måste vara tillräckligt bärkraftig för att klara apparatens vikt inklusive max. mängd lagrade varor.

### 2.2 Elektrisk anslutning



### VARNING

Brandrisk på grund av felaktig uppställning!

- Se till att inga sladdar kläms under apparaten när du ställer upp den.
- Placera skåpet så att det inte rör vid någon kontakt eller nätkabel.
- Anslut inte några apparater till uttag i närheten av apparatens baksida.
- Grenuttag och liknande samt andra elektroniska apparater (som t.ex. halogentransformatörer) får **inte** placeras och användas på baksidan av apparater.

## 3 Skåpmått

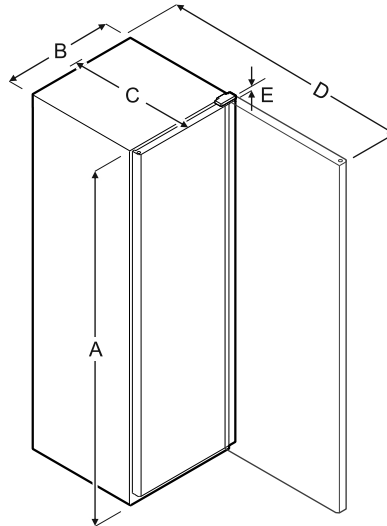

	A	B	C	D	E
WPbl 4201 WSbl 4201	1284 mm	600 mm	763 mm	1323 mm	23 mm
WPbl 4601 WSbl 4601	1484 mm	600 mm	763 mm	1323 mm	23 mm
WPbl 5001 WPbli 5031 WSbl 5001 WSbli 5031	1684 mm	600 mm	763 mm	1323 mm	23 mm
WPbl 5231 WPbli 5231 WSbli 5231	1884 mm	600 mm	763 mm	1323 mm	23 mm
WSbl 7731 WSbli 7731	2044 mm	750 mm	763 mm	1473 mm	23 mm

A = skåpets höjd inklusive fötter/hjul/gångjärn

B = skåpsbredd utan handtag

C = skåpsdjup utan handtag

D = skåpsdjup vid öppen dörr

E = gångjärnshöjd

## 4 Transportera skåpet



### VARNING

Skaderisk av glasskärvor!\*

Vid flyttning uppåt mer än 1 500 m kan dörrrens glasskivor spricka. Glasbitarna har vassa kanter vilka kan orsaka svåra skador.

- Vidtag lämpliga skyddsåtgärder.

- Vid driftstart: Transportera skåpet förpackat.
- Vid transport efter driftstart (t.ex. flytt): Transportera skåpet olastat.
- Transportera skåpet stående.
- Transportera skåpet med hjälp av två personer.

# Packa upp skåpet

## 5 Packa upp skåpet

Vid skador på apparaten, kontakta genast – före anslutningen – leverantören.

- ▶ Kontrollera att det inte finns några transportskador på skåpet och förpackningen. Kontakta genast leverantören om du misstänker någon skada.
- ▶ Ta bort samtliga material, som kan hindra en korrekt installation resp. ventilation, från skåpets baksida eller sidor.
- ▶ Ta bort skyddsfolien från hela skåpet. Använd inga spetsiga eller vassa föremål!

## 6 Ta bort transportskydd

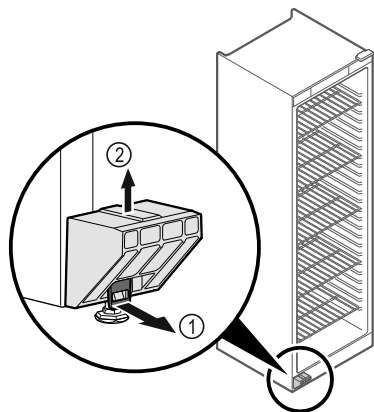

Fig. 1

- ▶ Dra fliken Fig. 1 (1) framåt.
- ▶ Ta bort transportskyddet Fig. 1 (2) genom att dra det uppåt.
- ▷ Själva fästet är kvar på apparaten.

## 7 Montera dörrhandtaget\*

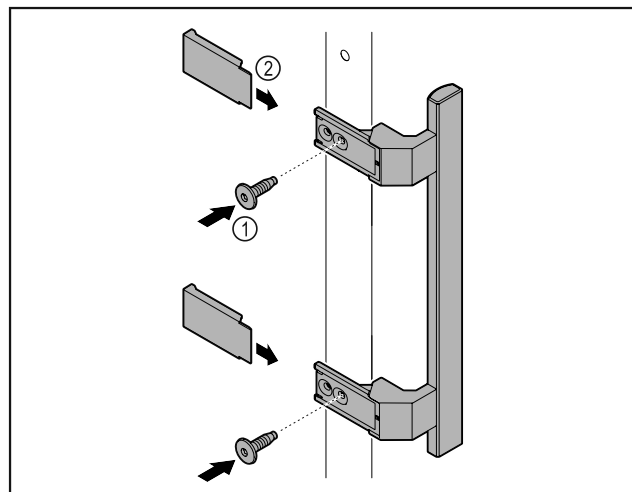

Fig. 2

- ▶ Montera handtaget från tillbehörspaketet på dörren med de skruvar Fig. 2 (1) som medföljer.
- ▶ Sätt på skyddet Fig. 2 (2).

## 8 Montera dörrhandtaget\*

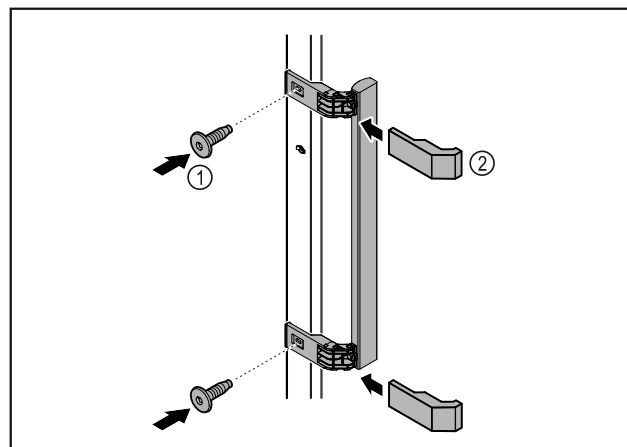

Fig. 3

- ▶ Montera handtaget från tillbehörspaketet på dörren med de skruvar Fig. 3 (1) som medföljer.
- ▶ Sätt på skyddet Fig. 3 (2).

## 9 Sätta skåpet på plats



### AKTA

Risk för person- och saksador!

- ▶ Var två personer när skåpet ställs upp.



### AKTA

Risk för person- och saksador!

Dörren kan slå emot väggen och skadas. På glassdörren kan det skadade glaset leda till personsador!

- ▶ Skydda glassdörren så att den inte kan slå emot väggen. Placera ett dörrstopp, t.ex. ett filtstopp på väggen.

- ▶ Anslut alla delar (t.ex. strömkabeln) på apparatens baksida och dra dem åt sidan.

### Märk

Kablarna kan skadas!

- ▶ Se till att kablarna inte hamnar i kläm när apparaten skjuts in.

## 10 Justera skåpet

### OBSERVERA

Deformering av skåpstommen och dörr som inte går att stänga.

- ▶ Justera skåpet i horisontell och vertikal riktning.
- ▶ Kompensera för ojämnheter i golvet med de justerbara fötterna.



### VARNING

Felaktig inställning av den justerbara fotens höjd!

Allvarliga till livshotande personsador. Felaktig inställningen av fötternas höjd kan göra att den justerbara fotens nederdel lossnar och skåpet välter.

- ▶ Skruva inte ut foten för långt.

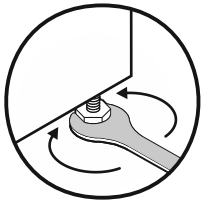

Fig. 4

## Höja skåpet:

- ▶ Vrid den justerbara foten medurs.

## Sänka skåpet:

- ▶ Vrid den justerbara foten moturs.

## 11 Installera flera skåp

### OBSERVERA

Skaderisk på grund av kondensvatten mellan sidoväggarna!

- ▶ Ställ inte apparaten direkt bredvid ett annat kylskåp.
- ▶ Ställ apparaterna med 3 cm avstånd mellan apparaterna.
- ▶ Flera apparater kan ställas bredvid varandra endast upp till en temperatur på 35 °C och 65 % luftfuktighet.
- ▶ Vid högre luftfuktighet ska avståndet mellan apparaterna vara större.

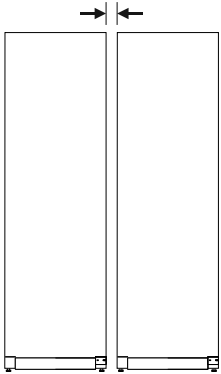

Fig. 5 Side-by-side-placering

### Märk

En side-by-side-sats kan beställas som tillbehör från Liebherr kundtjänst.

## 12 Efter uppställningen

- ▶ Ta bort skyddsfolien från apparatens utsida.
- ▶ Rengör skåpet.
- ▶ Vid behov: Desinficera apparaten.
- ▶ Spara fakturan för att ha tillgång till uppgifter om apparaten och återförsäljaren om service skulle behövas.

## 13 Avfallshantera förpackningarna



### VARNING

Risk för kvävning av förpackningsmaterial och folier!

- ▶ Låt inte barn leka med förpackningsmaterial.

Förpackningen är tillverkad av återanvändbart material:

- Wellpapper/papper
- Delar av skummad polystyren
- Folier och påsar av Polyeten
- Spännband av Polypropylen
- spikad träram med polyetylenskiva\*



- ▶ Lämna förpackningsmaterialet till en återvinningsstation.

## 14 Omhängning av dörren

### Verktyg



Fig. 6



### VARNING

Risk för personskador genom felaktig omhängning av dörren!

- ▶ Låt endast fackpersonal hänga om dörren.



### VARNING

Risk för person- och saksador på grund av dörrens höga vikt!

- ▶ Häng bara om dörren om du orkar lyfta en vikt på 25 kg.
- ▶ Var alltid två personer för att hänga om dörren.

### OBSERVERA

Strömförande delar!

Skador på elektriska komponenter.

- ▶ Dra ur stickkontakten innan dörren hängs om.

- ▶ Öppna dörren.

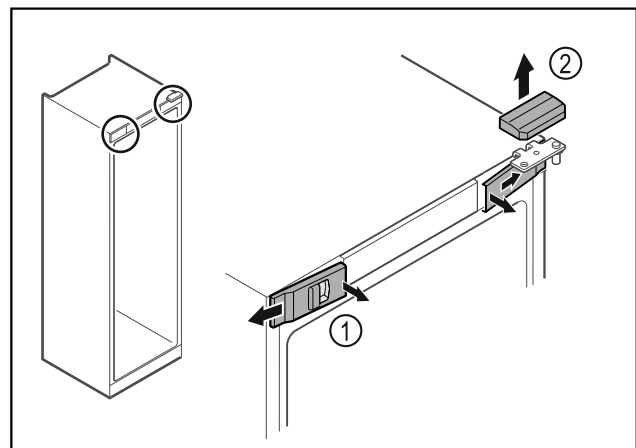

Fig. 7\*

- ▶ Lossa skydden fram Fig. 7 (1) på insidan och ta av dem åt sidan.\*
- ▶ Ta av det övre skyddet Fig. 7 (2) uppåt.\*

# Omhängning av dörren

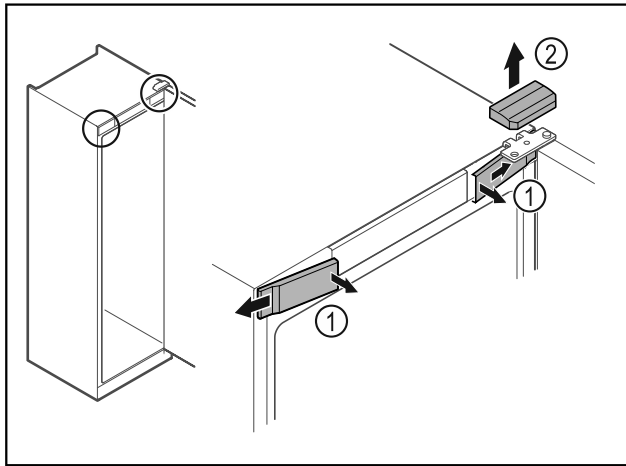

Fig. 8 \*

- ▶ Lossa skydden fram Fig. 8 (1) på insidan och ta av dem åt sidan.\*
- ▶ Ta av det övre skyddet Fig. 8 (2) uppåt.\*

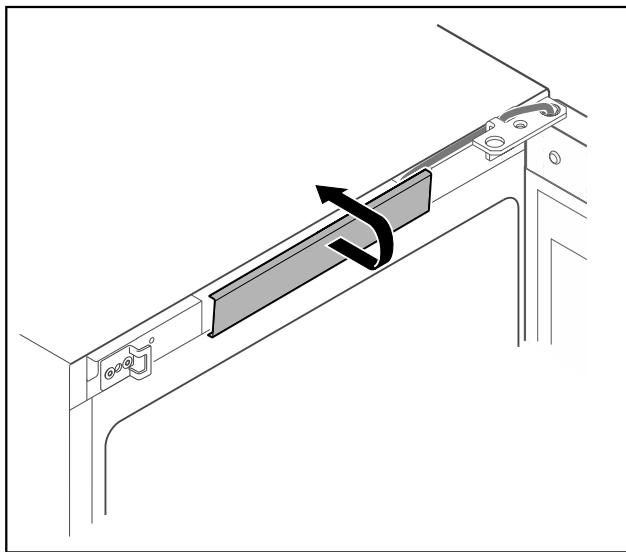

Fig. 9

- ▶ Lossa skyddet i mitten och ta av det.

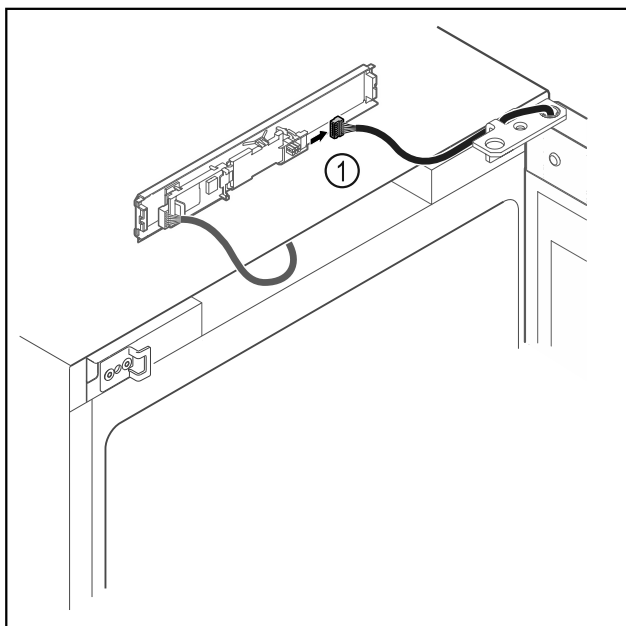

Fig. 10

- ▶ Lossa kontakten Fig. 10 (1) från kretskortet.

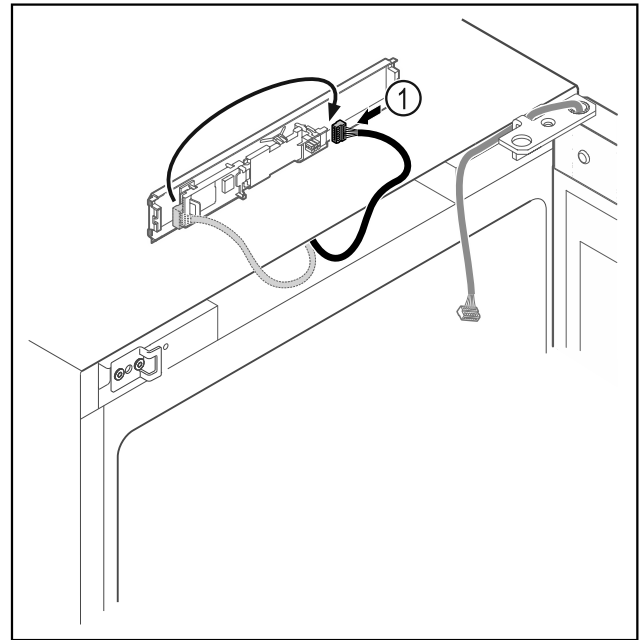

Fig. 11

- ▶ Flytta kontakten Fig. 11 (1) till kretskortet.

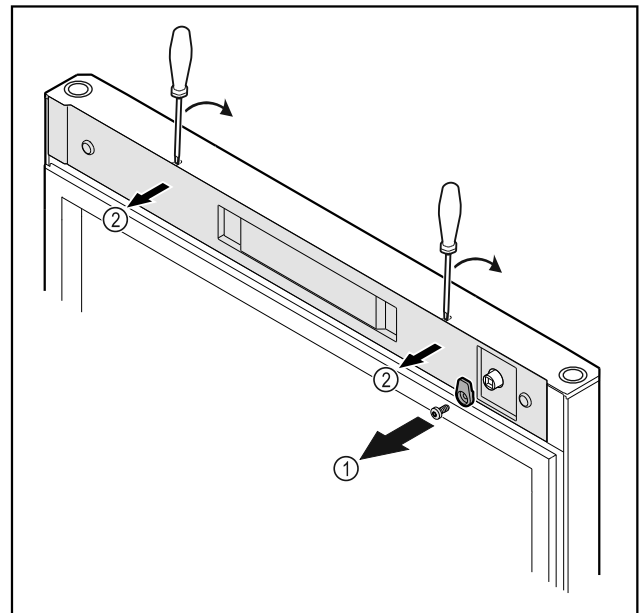

Fig. 12 \*

- ▶ Skruva av låskroken Fig. 12 (1)\*
- ▶ Lossa skyddet Fig. 12 (2) med en liten skruvmejsel och ta av det.\*

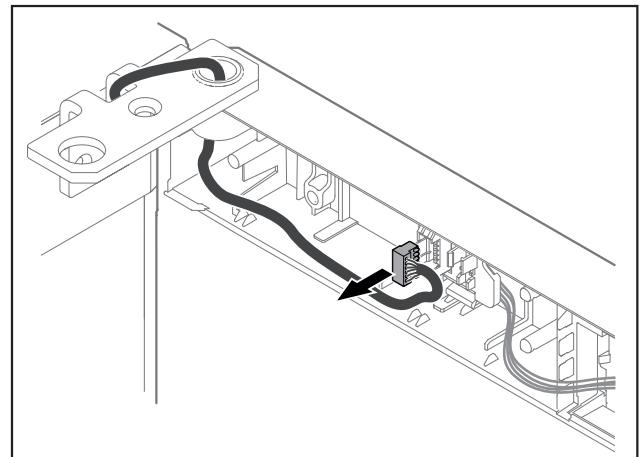



Fig. 13

- Ta ut kontakten ur kontakthållaren.

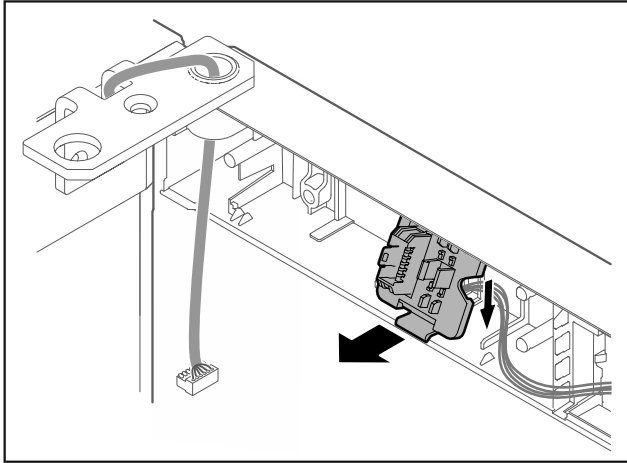

Fig. 14 Kontakthållarens monteringsläge kan vridas 180°.

- Haka av kontakthållaren.

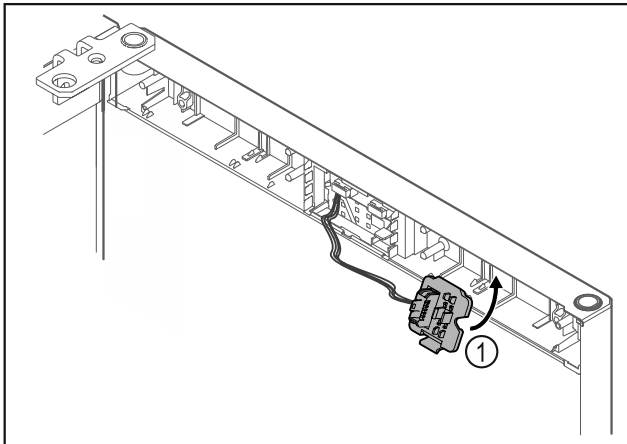

Fig. 15

- Tryck fast kontakthållaren Fig. 15 (1) på den motsatta sidan.

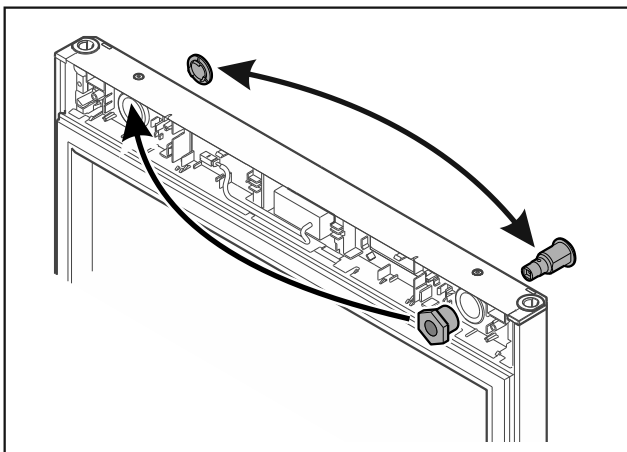

Fig. 16 \*

- Flytta lås och skydd på den motsatta sidan.\*

## OBSERVERA

Risk för personskador om dörren faller ut!

- Håll i dörren.

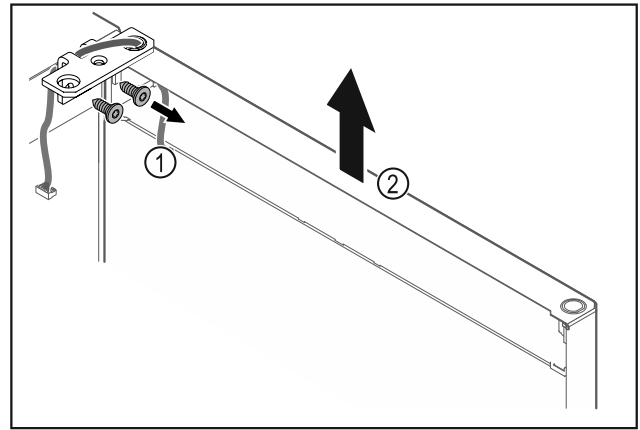

Fig. 17

- Skruva av gångjärnsfästet Fig. 17 (1).
- Lyft dörren rakt uppåt med gångjärnsfästet Fig. 17 (2) ca 200 mm och ta av den.
- Lägg försiktigt ner dörren på ett mjukt underlag.

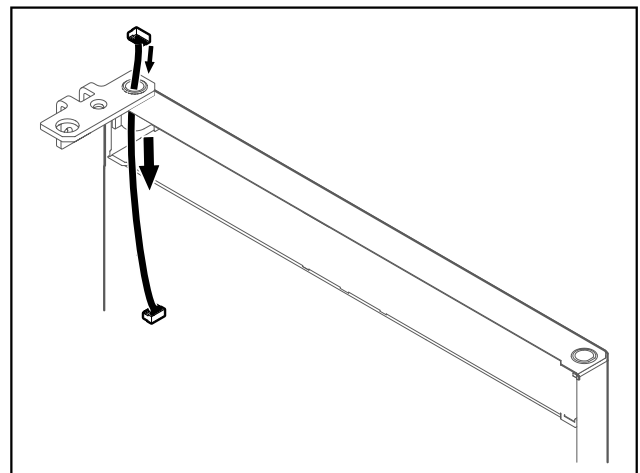

Fig. 18

- Dra ut kabeln försiktigt.

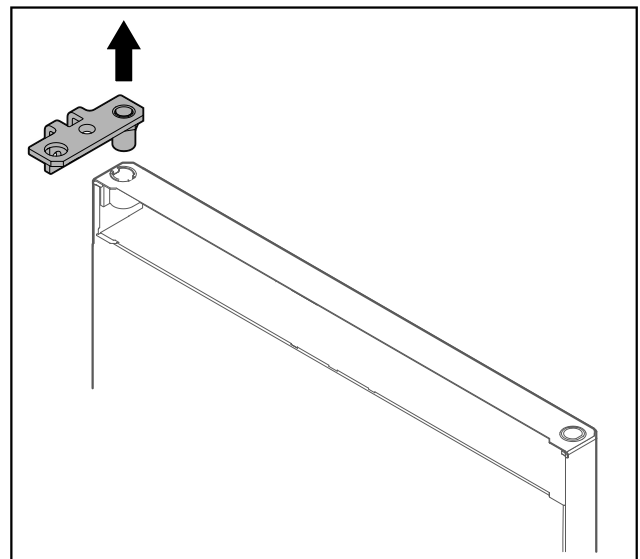

Fig. 19

- Dra ut gångjärnsfästet.

# Omhängning av dörren

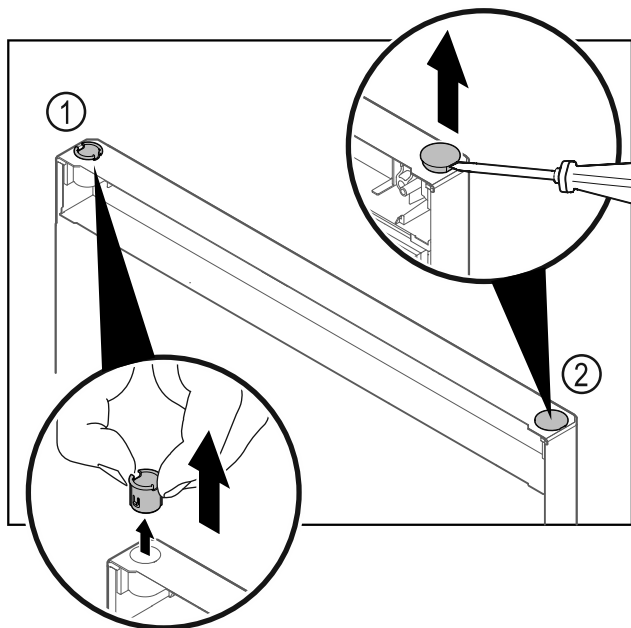

Fig. 20

- ▶ Dra ut gångjärnsbussningen Fig. 20 (1) med fingrarna.
- ▶ Lyft försiktigt upp täckpluggen Fig. 20 (2) med en spårskruvmejsel och dra ut den.

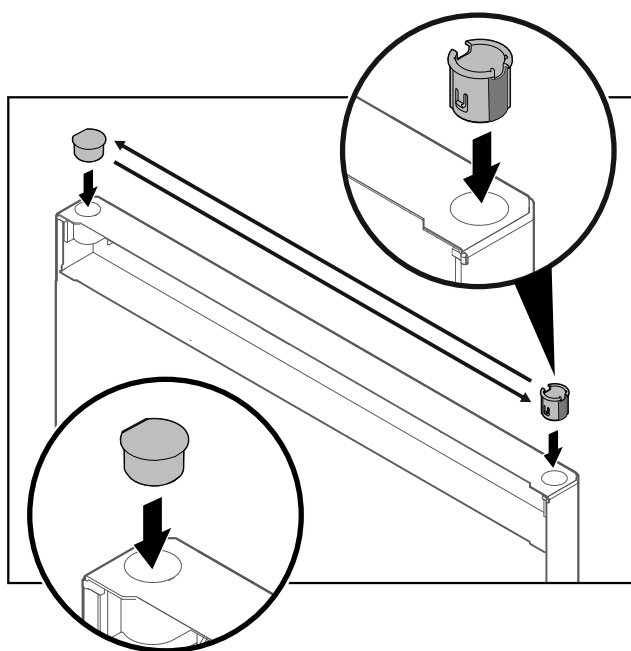

Fig. 21

- ▶ Sätt in gångjärnsbussningen och täckpluggarna på den motsatta sidan (de platta sidorna är vända utåt).

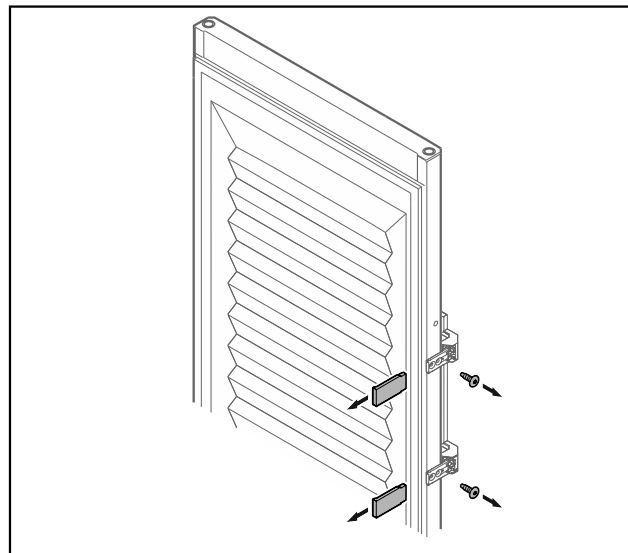

Fig. 22 Skumfodrad dörr\*

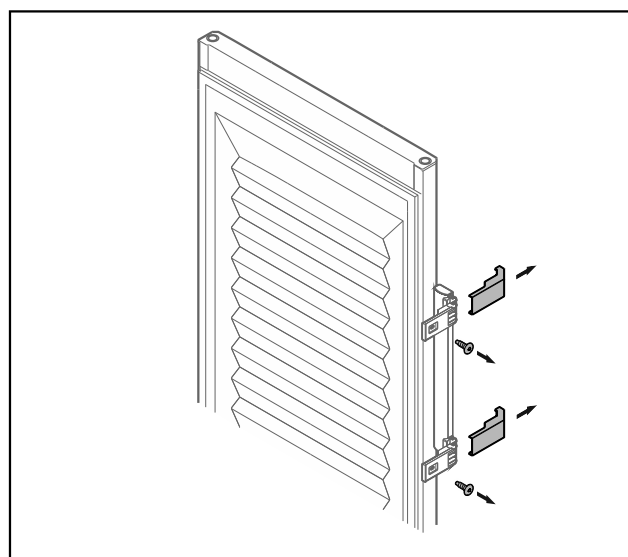

Fig. 22 Skumfodrad dörr\*

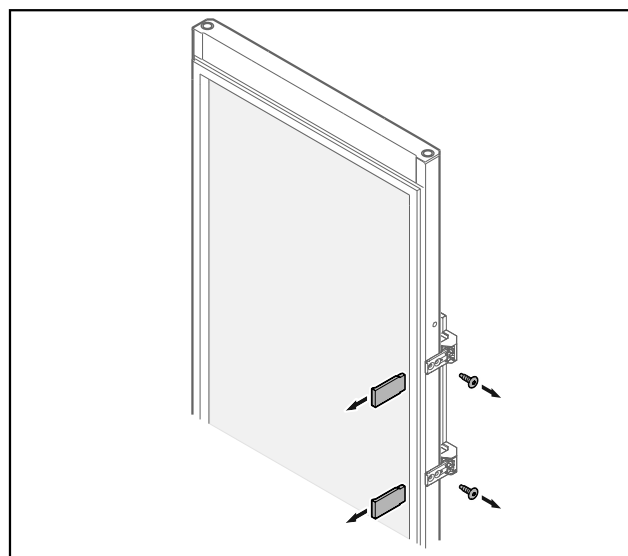

Fig. 23 Glasdörr\*



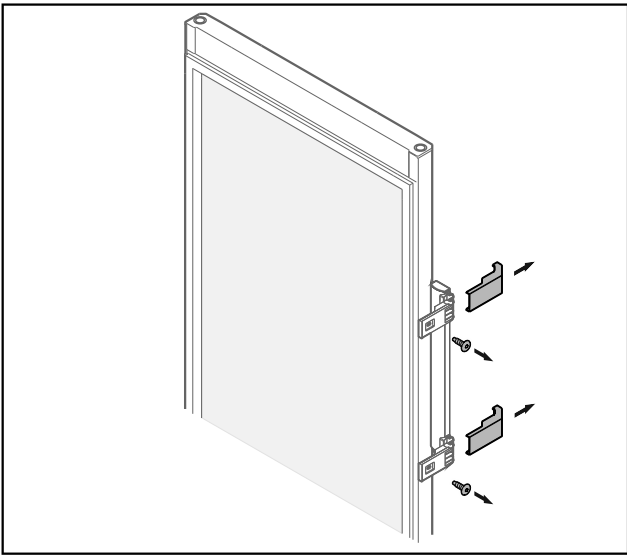

Fig. 23 Glasdörr\*

- ▶ Ta av panelen.
- ▶ Skruva av handtaget.

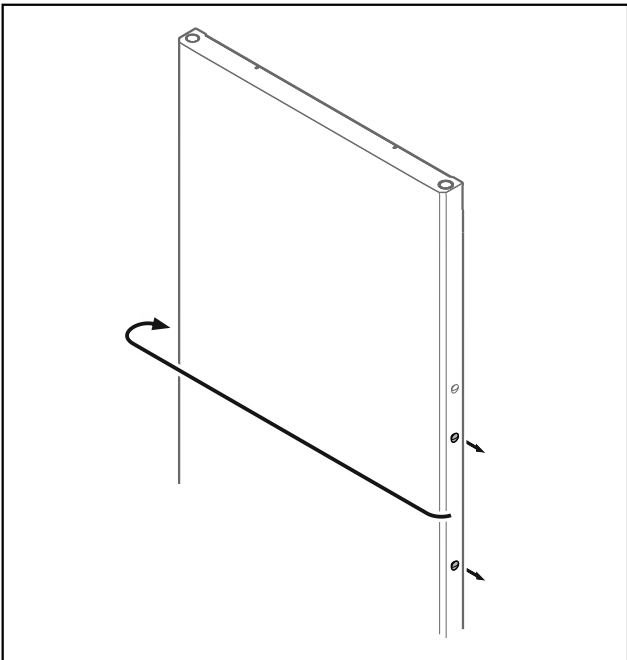

Fig. 24

- ▶ Flytta pluggen till den motsatta sidan.

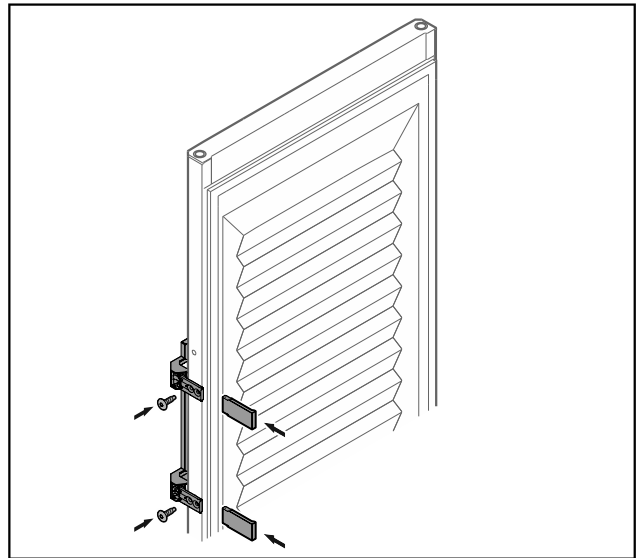

Fig. 25 Skumfodrad dörr\*

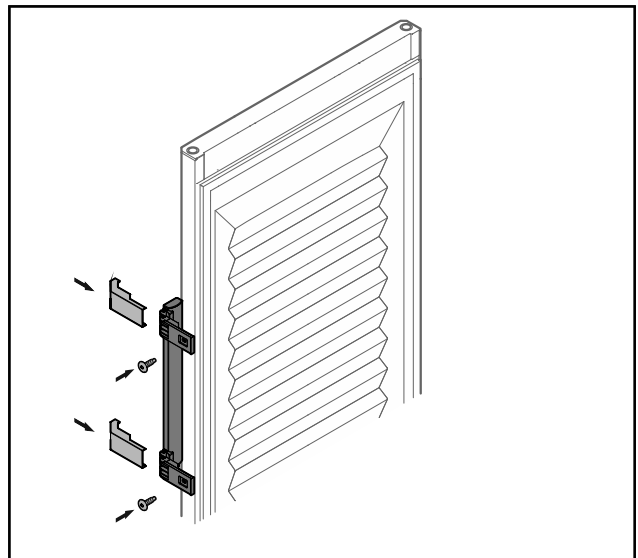

Fig. 25 Skumfodrad dörr\*

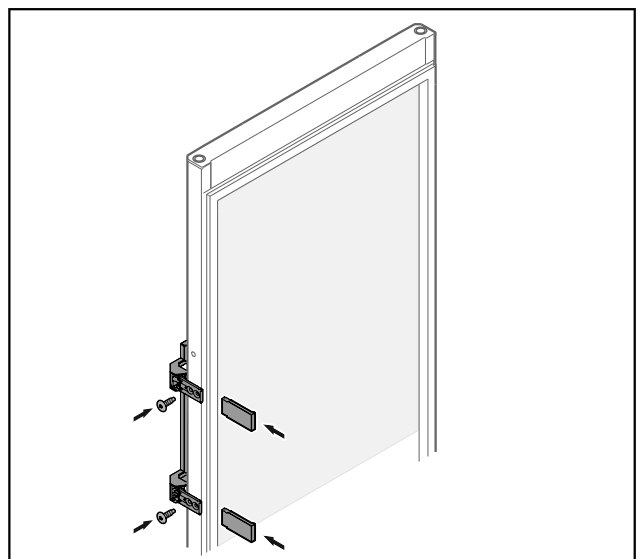

Fig. 26 Glasdörr\*

# Omhängning av dörren

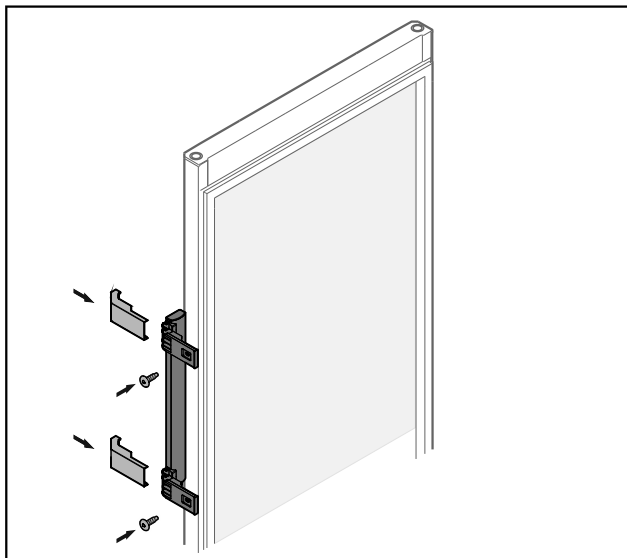

Fig. 26 Glasdörr\*

- ▶ Skruva fast handtaget på den motsatta sidan.
- ▶ Sätt på panelen.

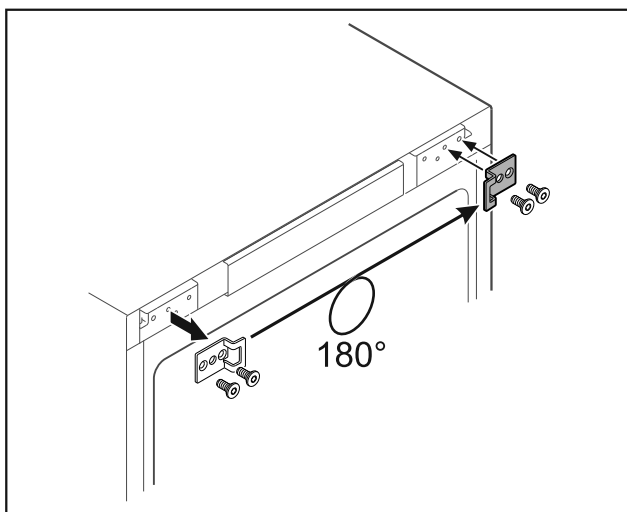

Fig. 27\*

- ▶ Flytta låsvinkeln till den motsatta sidan.\*

## Märk

Hålen är förmarkerade och ska genomborras med självgående skruvar.\*

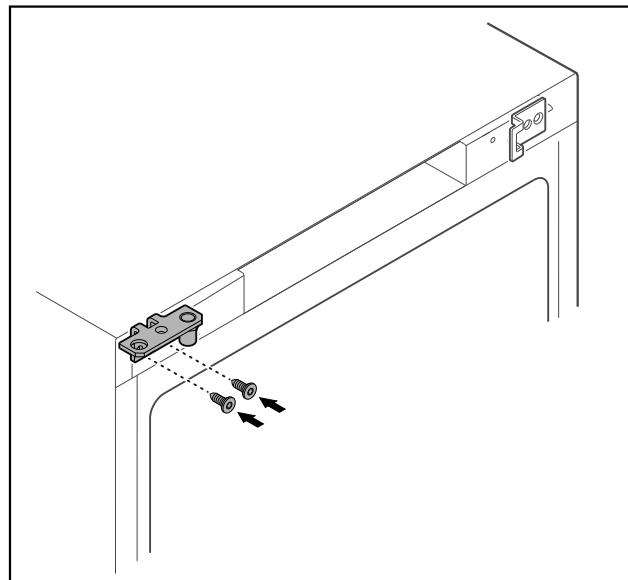

Fig. 28 \*

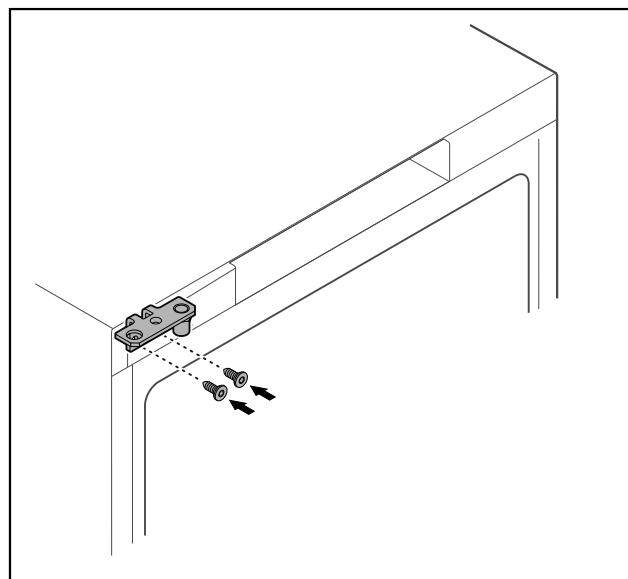

Fig. 29 \*

- ▶ Flytta gångjärnsfästet till den motsatta sidan.



## VARNING

Risk för person- och saksador om dörren faller ut!

- ▶ Dra åt lagerbultarna med angivet vridmoment.

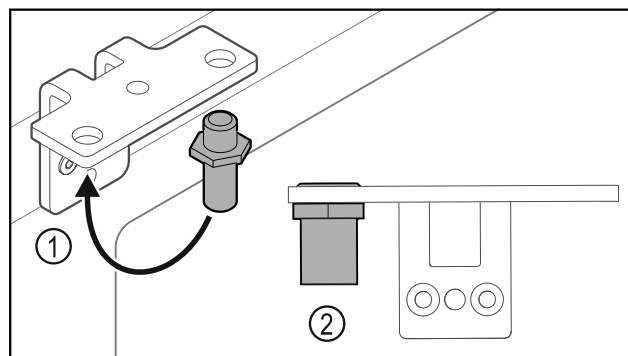

Fig. 30

- ▶ Flytta bulten Fig. 30 (1) i gångjärnsfästet.
- ▶ Dra åt bulten Fig. 30 (2) med ett vridmoment på 12 Nm.
- ▶ Skruva av gångjärnsfästet igen.

## OBSERVERA

Risk för personskador på grund av spända fjädrar!

- Ta inte isär dörrlåssystemet *Fig. 31 (1)*.

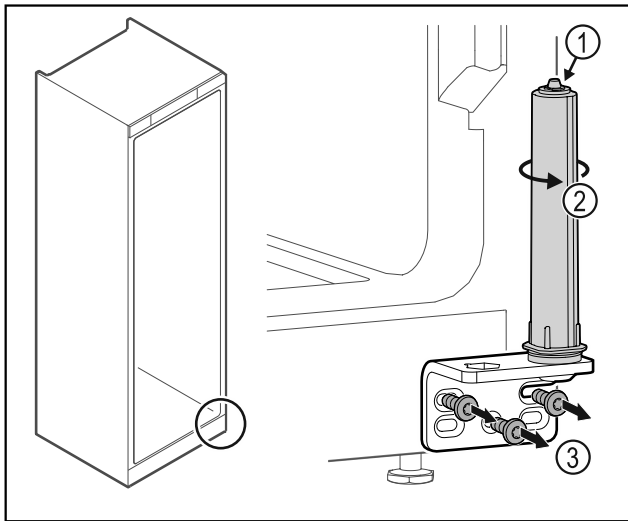

*Fig. 31*

- Vrid låssystemet *Fig. 31 (2)* tills det klickar.
- ▷ Förspänningen från låssystemet har släppts.
- Skruva av gångjärnsfästet *Fig. 31 (3)*.

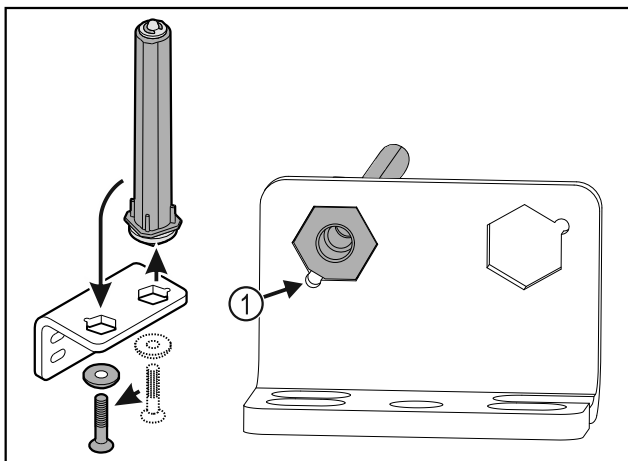

*Fig. 32*

- Flytta dörrlåssystemet i gångjärnsfästet.
- Se till att bultens fasning *Fig. 32 (1)* är vänd mot det runda hålet vid isättningen.

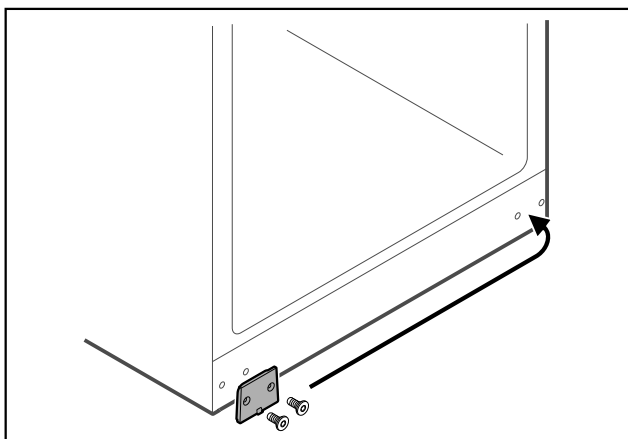

*Fig. 33*

- Flytta täckplattan till den motsatta sidan.

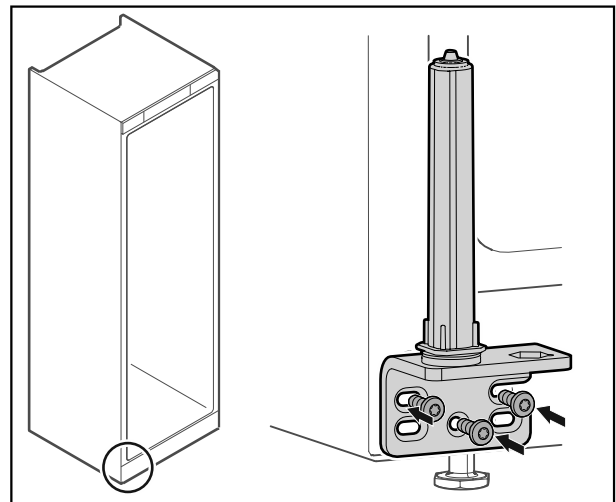
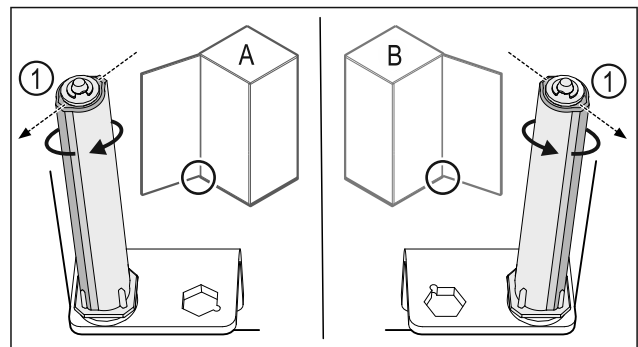

*Fig. 34*

- Skruva fast gångjärnsfästet på den motsatta sidan.

## Märk

Korrekt inriktning och förspänning är viktig för låssystemets funktion.



*Fig. 35 Vänsterhängd (A)/högerhängd (B)*

- Vrid låssystemet mot motståndet, tills låssystemets klack *Fig. 35 (1)* är vänd utåt.
- ▷ Låssystemet stannar automatiskt kvar i denna position.
- ▷ Låssystemet är inriktat och förspänt.

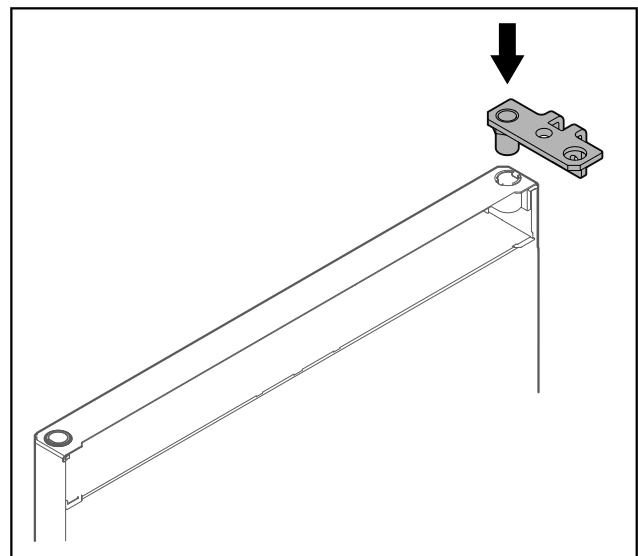

*Fig. 36*

- Sätt in gångjärnsfästet i dörren.

# Omhängning av dörren

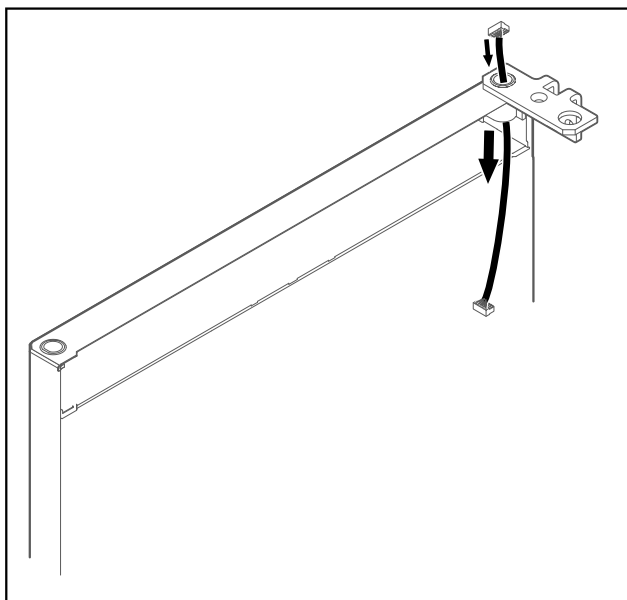

Fig. 37

- ▶ Tryck försiktigt igenom kabeln.

## OBSERVERA

Risk för personskador om dörren faller ut!

- ▶ Håll i dörren.

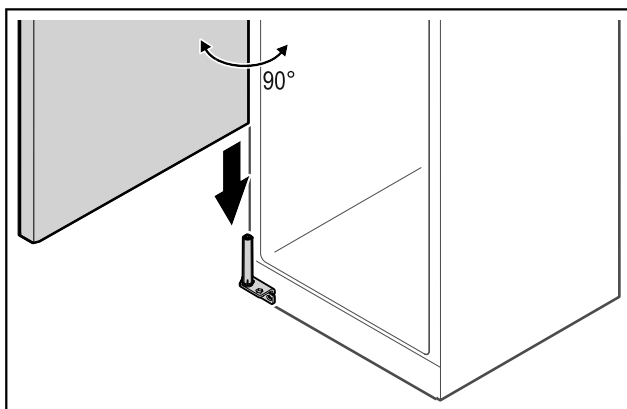

Fig. 38

- ▶ Lyft upp dörren från golvet med en andra person.
- ▶ Sätt försiktigt på dörren på låssystemet när den är öppen i 90 graders vinkel.

## OBSERVERA

Materialsador på grund av felaktig montering!

- ▶ Kläm inte fast kabeln när gångjärnsfästet monteras.

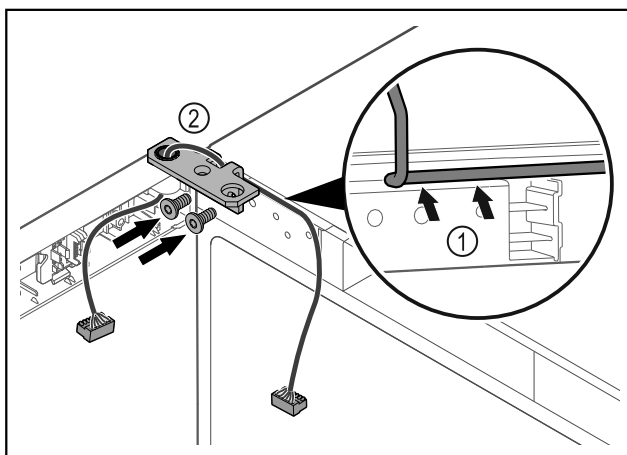

Fig. 39

- ▶ Läg kabeln genom gångjärnsfästets urtag och dra den försiktigt Fig. 39 (1).
- ▶ Skruva fast gångjärnsfästet Fig. 39 (2).

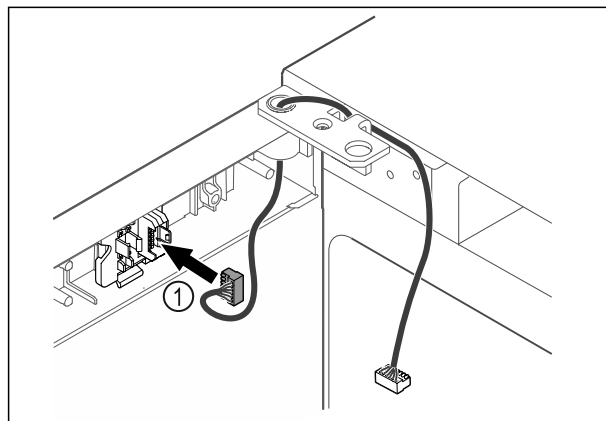

Fig. 40

- ▶ Sätt in kontakten Fig. 40 (1) i kontakthållaren.

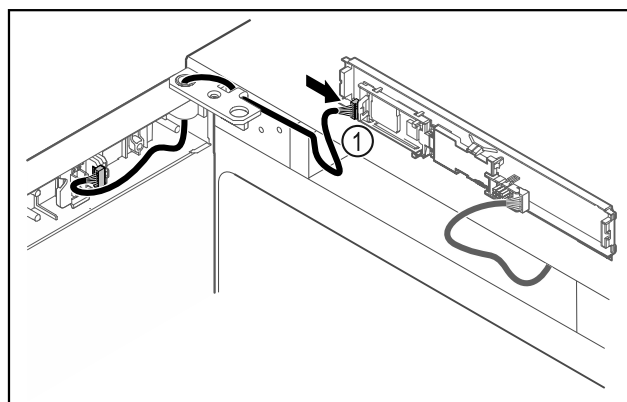

Fig. 41

- ▶ Sätt in kontakten Fig. 41 (1) på kretskortet.

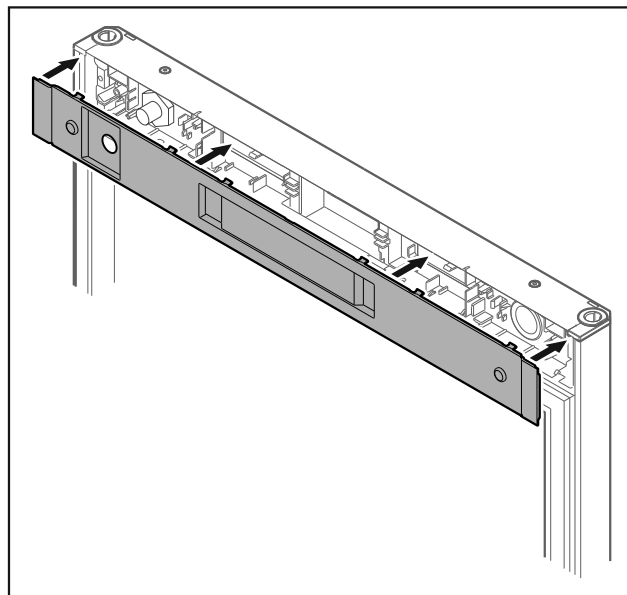

Fig. 42\*

- ▶ Sätt på skyddet.\*

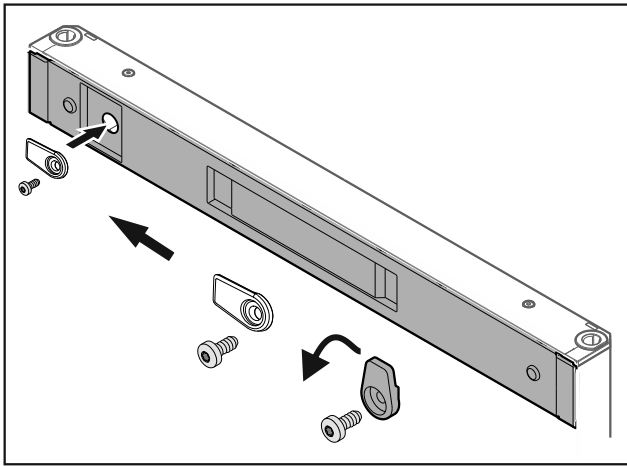

Fig. 43 \*

- Skruva fast låskroken.\*

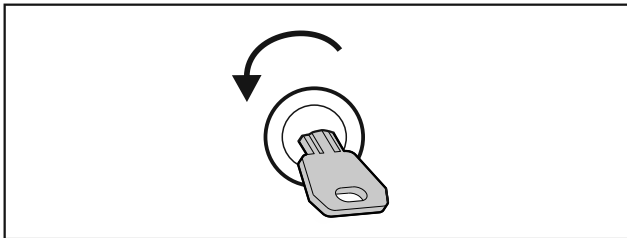

Fig. 44 \*

- Lås upp dörren.\*

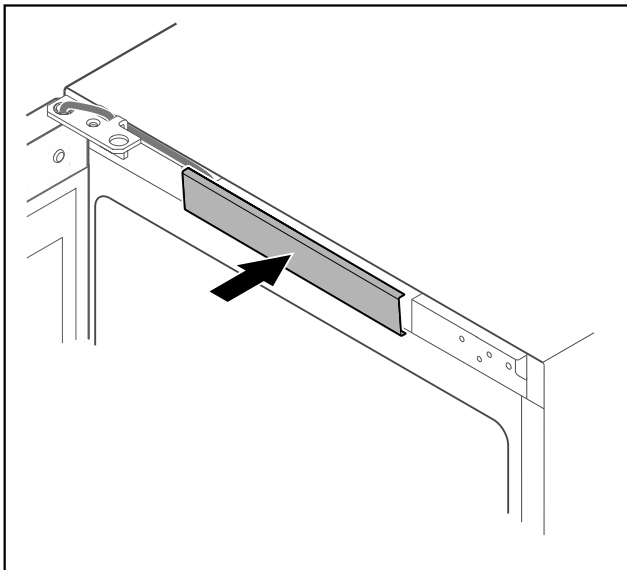

Fig. 45

- Tryck fast skyddet i mitten.

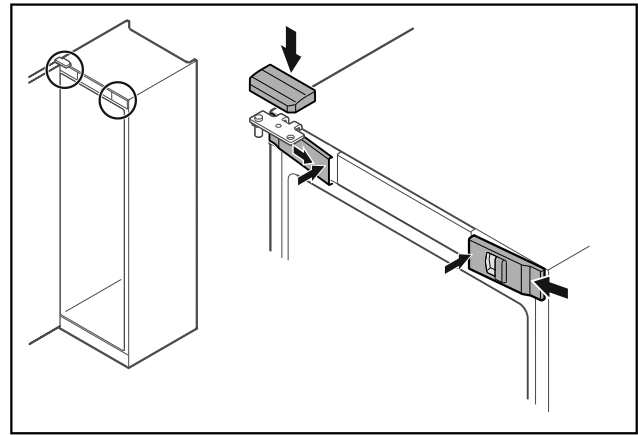

Fig. 46 \*

- Haka fast skydden fram Fig. 46 (1) på sidan och sätt på dem på insidan.\*
- Sätt på det övre skyddet Fig. 46 (2) uppifrån.\*

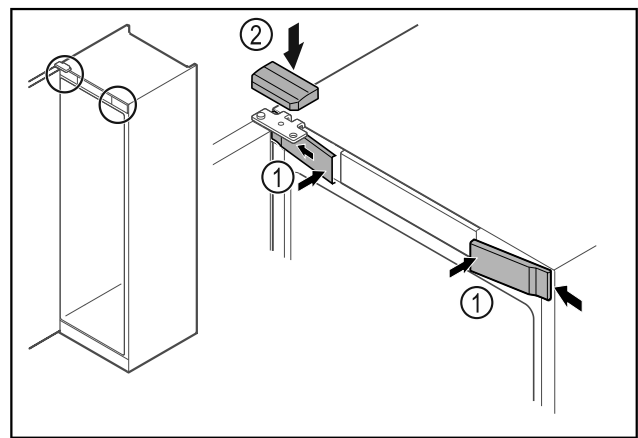

Fig. 47 \*

- Haka fast skydden fram Fig. 47 (1) på sidan och sätt på dem.\*
- Sätt på det övre skyddet Fig. 47 (2) uppifrån.\*
- Stäng dörren.
- ▷ Dörren har hängts om.

## 15 Rikta in dörren

Om dörren inte är rak, kan den justeras med det nedre gångjärnsfästet.

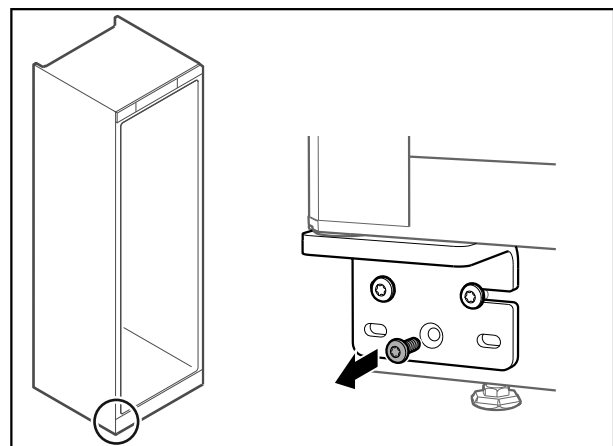

Fig. 48

- Ta bort skruven i mitten på det nedre gångjärnsfästet.

## Ansluta apparaten

---

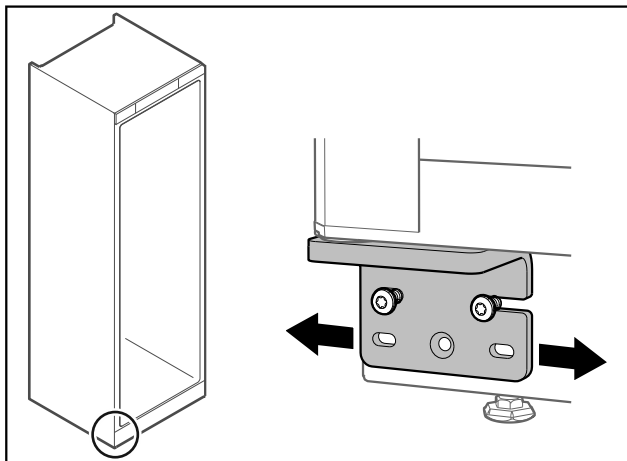

Fig. 49

- ▶ Lossa båda skruvarna något och flytta dörren åt höger eller vänster med gångjärnsfästet.
- ▶ Dra åt skruvarna till anslag (mittskruven behövs inte längre).
- ▷ Dörren är rak.

## 16 Ansluta apparaten

---



### VARNING

Felaktig anslutning!  
Brandrisk.

- ▶ Använd inte förlängningskabel.
  - ▶ Använd inte förgreningsanslutning.
- 

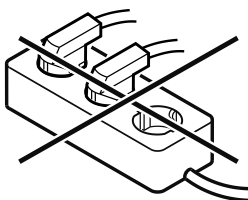

### OBSERVERA

Felaktig anslutning!  
Skador på elektroniken.

- ▶ Anslut inte apparaten till omformare som t.ex. solcellssystem eller bensingeneratorer.
- 

### Märk

Använd endast den medföljande strömkabeln.

---

Säkerställ att följande villkor är uppfyllda:

- Skåpet får endast drivas med **växelström**.
- Tillåten spänning och frekvens anges på typskylten. Typskyltens placering står i kapitlet Översikt.
- Eluttaget är jordat och försett med säkring enligt föreskrifterna.
- Säkringens utlösningström är mellan 10 A och 16 A.
- Eluttaget är lättåtkomligt.
- ▶ Kontrollera elektrisk anslutning.
- ▶ Anslut kontakten på apparatens baksida. Se till att den fastnar med ett klick.
- ▶ Anslut nätkontakten till spänningsförsörjningen.
- ▷ Indikeringen växlar till standby-symbolen.







[home.liebherr.com/fridge-manuals](https://home.liebherr.com/fridge-manuals)

**sv** Klimatskåp för vin

Utgivningsdatum: 20230209

**Artikelnummerindex: 7083362-  
00**

Liebherr-Hausgeräte GmbH  
Memminger Straße 77-79  
88416 Ochsenhausen  
Deutschland