

Navodila za uporabo

podpultna vgradnja: zamrzovalnik

SL

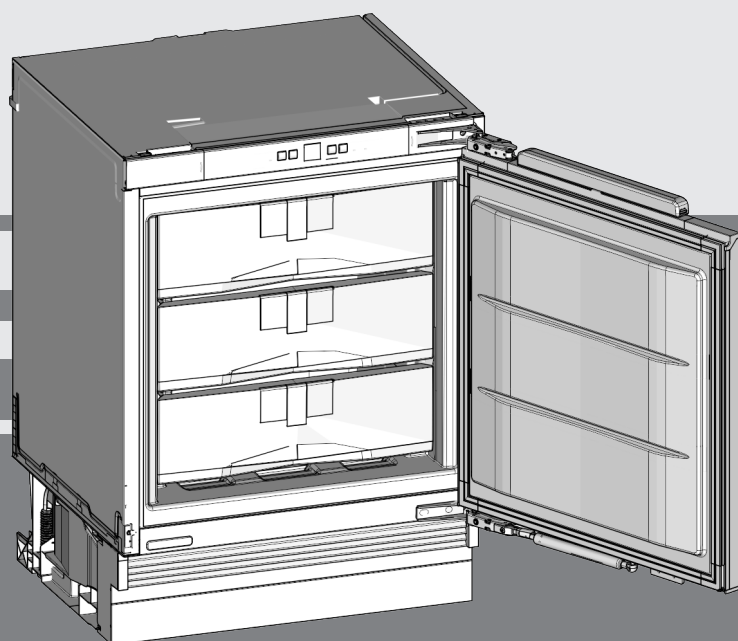

20240228 **7088011 - 01**

SUIGN 1554

LIEBHERR

Vsebina

1	Kratek opis aparata	2
1.1	Pregled aparata in opreme.....	2
1.2	Področja uporabe aparata.....	2
1.3	Skladnost.....	3
1.4	Snovi SVHC v skladu z Uredbo REACH.....	3
1.5	Zbirka podatkov EPREL.....	3
1.6	Varčevanje z energijo.....	3
2	Splošni varnostni napotki	3
3	Elementi za upravljanje in prikaz	4
3.1	Elementi za upravljanje in nadzor.....	4
3.2	Prikazovalnik temperature.....	5
4	Zagon	5
4.1	Transportiranje aparata.....	5
4.2	Odstranjevanje embalaže v odpadke.....	5
4.3	Vklop aparata.....	5
5	Uporaba	5
5.1	Otroško varovalo.....	5
5.2	Alarm na vratih.....	5
5.3	Opozorilni signal za temperaturo.....	5
5.4	Zamrzovanje živil.....	6
5.5	Odtajevanje živil.....	6
5.6	Nastavite temperaturo.....	6
5.7	SuperFrost.....	6
5.8	Predali.....	6
5.9	Odlagalne police.....	7
5.10	VarioSpace.....	7
5.11	Info-sistem.....	7
5.12	Posoda za ledene kocke.....	7
5.13	Hladilni element.....	7
6	Vzdrževanje	8
6.1	Odtajevanje z NoFrost.....	8
6.2	Čiščenje aparata.....	8
6.3	Servisna služba.....	8
7	Napake	8
8	Izklop aparata	10
8.1	Izklop aparata.....	10
8.2	Ustavitev obratovanja aparata.....	10
9	Odstranjevanje	10
9.1	Aparat pripravite za odstranitev.....	10
9.2	Okolju prijazno odstranjevanje aparata.....	10

Proizvajalec ves čas deluje v smeri nadaljnega razvoja vseh tipov in modelov. Prosimo za razumevanje, ker si pridržujemo pravico do sprememb oblike, opreme in tehnike.

Prosimo, pozorno preberite navodila v tem navodilu, da boste spoznali vse prednosti vašega novega aparata.

Navodila so veljavna za več modelov, odstopanja so mogoča. Poglavlja, ki veljajo samo za določene modele, so označena z zvezdico (*).

Navodila za ravnanje so označena z ►, rezultat pa z ▷.

1 Kratek opis aparata

1.1 Pregled aparata in opreme

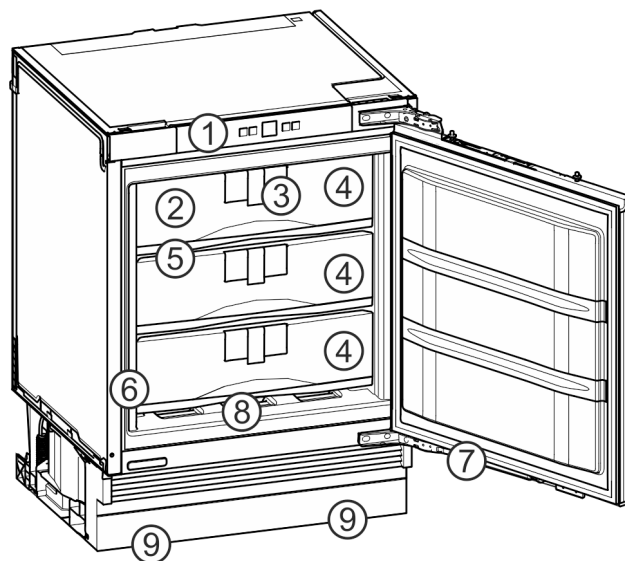

Fig. 1

- | | |
|---------------------------------------|------------------------------|
| (1) Elementi za upravljanje in nadzor | (6) Nazivna ploščica |
| (2) Hladilni element | (7) Blažilnik za zapiranje |
| (3) Informacijski sistem | (8) Skodela v talni vdolbini |
| (4) Predali | (9) Nastavljive noge |
| (5) VarioSpace | |

Nasvet

► Odlagalni prostori, predali ali košare so v dobavnem stanju razvrščeni za najbolj učinkovito porabo energije. Spremembe razporeditve znotraj razpoložljivih možnosti vstavitve, npr. odlagalnih prostorov v hladilnem delu, ne vplivajo na porabo energije.

1.2 Področja uporabe aparata

Uporaba v skladu s pravili

Naprava je primerna le za hlajenje živil v gospodinjstvem okolju. Sem spada npr. uporaba

- v osebnih kuhinjah, penzionih z zajtrkom,
- s strani gostov v podeželskih hišicah, hotelih, motelih in drugih prenočitvenih objektih,
- pri cateringu in podobnih storitvah v veletrgovinah.

Aparat je primeren za integrirano postavitve pod pult.

Katera koli druga uporaba ni dovoljena.

Predvidljiva napačna raba

Naslednji načini uporabe so izrecno prepovedani:

- Shranjevanje in hlajenje zdravil, krvne plazme, laboratorijskih preparatov in podobnih snovi in izdelkov v skladu z direktivo o medicinskih pripomočkih, 2007/47/ES
- Uporaba v eksplozijsko ogroženih območjih

Neprimerna uporaba aparata lahko povzroči poškodbe in kvarjenje shranjenih dobrin.

Klimatski razredi

Aparat je narejen v skladu s klimatskim razredom za delovanje pri omejenih temperaturah okolice. Klimatski razred, v katerega spada vaš aparat, je natisnjen na nazivni ploščici.

Nasvet

► Da zagotovite brezhibno delovanje, upoštevajte navedene temperature okolja.

Klimatski razred	za temperaturo okolice od
SN	10 °C do 32 °C
N	16 °C do 32 °C
ST	16 °C do 38 °C
T	16 °C do 43 °C
SN-ST	10 °C do 38 °C
SN-T	10 °C do 43 °C

Brezhibno delovanje aparata je zagotovljeno do spodnje temperature okolice 5 °C.

1.3 Skladnost

Tesnost krogotoka hladilnega sredstva je preizkušena. Aparat v vgrajenem stanju ustreza zadevnim varnostnim predpisom in direktivam.

Za trg EU: Aparat ustreza Direktivi 2014/53/EU.

Za trg GB: Aparat ustreza dokumentu Radio Equipment Regulations 2017 SI 2017 No. 1206.

Celotno besedilo izjave EU o skladnosti je na voljo na spletnem mestu: www.Liebherr.com

1.4 Snovi SVHC v skladu z Uredbo REACH

Kliknite to povezavo, če želite preveriti, ali vaš aparat vključuje snovi SVHC v skladu z Uredbo REACH home.liebherr.com/de/deu/de/liebherr-erleben/nachhaltigkeit/umwelt/scip/scip.html

1.5 Zbirka podatkov EPREL

Od 1. marca 2021 bodo podatki o oznaki porabe energije in okoljevarstvenih zahtevah na voljo v evropski zbirki podatkov o izdelkih (EPREL). Zbirka podatkov o izdelkih je na voljo na naslovu <https://eprel.ec.europa.eu/>. Pozvani boste, da vnesete oznako modela. Oznaka modela je navedena na tipski ploščici.

1.6 Varčevanje z energijo

- Vedno pazite na dobro prezračevanje in odzračevanje. Zračnih odprtin oz. mrež ne pokrivajte.
- Zračne reže ventilatorja morajo biti vedno proste.
- Aparata ne postavljajte na mesta, ki so neposredno izpostavljena sončnim žarkom, poleg štedilnika, poleg ogrevalnih in podobnih naprav.

- Poraba energije je odvisna od pogojev namestitve npr. od temperature okolice (glejte 1.2 Področja uporabe aparata). Če je temperatura okolice višja, se lahko poraba energije poveča.
- Aparat čim prej spet zaprite.
- Kolikor nižjo temperaturo nastavite, toliko večja bo poraba energije.
- Vsa živila hranite dobro zapakirana in pokrita. Tvorjenje sreža se prepreči.
- Vstavljanje toplih jedi: počakajte, da se najprej ohladijo na sobno temperaturo.

2 Splošni varnostni napotki

Ta navodila za uporabo skrbno hranite, tako da jih lahko kadar koli znova preberete.

Če aparat izročite naslednjemu imetniku, mu izročite tudi navodila za uporabo.

Za pravilno in varno uporabo aparata pred uporabo skrbno preberite ta navodila za uporabo. Vedno upoštevajte navodila, varnostne napotke in opozorila, navedena v njih. Ti razdelki so pomembni za varno in brezhibno inštalacijo in uporabo aparata.

Nevarnosti za uporabnika:

- Ta aparat lahko uporabljajo otroci in osebe z zmanjšanimi telesnimi, zaznavnimi ali duševnimi sposobnostmi ali pomanjkanjem izkušenj in znanja, če so pri tem pod nadzorom ali pa so bili seznanjeni z varno uporabo polnilnika in se zavedajo morebitnih nevarnosti. Otroci se z aparatom ne smejo igrati. Čiščenja in vzdrževanja s strani uporabnika otroci ne smejo izvajati brez nadzorstva. Otroci, stari 3–8 let, lahko polnijo in praznijo aparat. Otroci, mlajši od 3 let, se ne smejo približevati aparatu, če niso pod neprestanim nadzorom.
- Vtičnica mora biti lahko dostopna, da lahko aparat v skrajnem primeru hitro odklopite z električnega omrežja. Biti mora izven območja zadnjega dela naprave.
- Ko želite aparat izklopiti iz električnega omrežja, vedno primite za vtič. Ne vlecite za kabel.
- V primeru napake izvlecite vtič ali izključite varovalko.
- Ne poškodujte napeljave priključka na omrežje. Aparata ne uporabljajte s poškodovano napeljavo.
- Popravila, posege na aparatu in zamenjavo omrežnega priključnega voda lahko opravlja samo servisna služba ali drugi za to usposobljeni strokovnjaki.
- Aparat montirajte, priključite in odvrzite le v skladu z navodili.
- Aparat uporabljajte samo v vgrajenem stanju.

Elementi za upravljanje in prikaz

Nevarnost požara:

- Vsebovano hladilno sredstvo (podatki na nazivni ploščici) je okolju prijazno, a vnetljivo. Izhajajoče hladilno sredstvo se lahko vname.
 - Ne poškodujte cevi obtoka hlajenja.
 - V notranjosti aparata ne uporabljajte virov vžiga.
 - V notranjosti aparata ne uporabljajte električnih naprav (npr. parnih čistilcev, grelnih teles, aparatov za pripravo sladoleda itd.).
 - Če uhaja hladilno sredstvo: Odstranite odprt ogenj ali druge vire vžiga v bližini postavitve aparata. Prostor dobro prezračite. Obvestite servisno službo.
- V aparatu ne hranite eksplozivnih snovi ali razpršil z vnetljivimi potisnimi plini, kot so npr. butan, propan, pentan itd. Takšna razpršila boste razpoznali po natisnjeni navedbi vsebine ali po simbolu za vnetljive snovi. Morebitno uhajajoči plini se lahko zaradi električnih podsopov vnamejo.
- Prižgane sveče, svetilke in druge predmete z odprtim ognjem držite proč od aparata, da ne pride do vžiga.
- Alkoholne pijače in druge posode, ki vsebujejo alkohol, hranite le trdno zaprte. Morebitno uhajajoč alkohol se lahko zaradi električnih podsopov vname.

Nevarnost padca ali prevrnitve:

- Podstavkov, predalov, vrat itn. ne uporabljajte kot stopnico in se nanje ne naslanjajte. To velja posebno za otroke.

Nevarnost zaradi zastrupitve z živili:

- Ne uživajte živil, ki ste jih predolgo hranili v aparatu.

Nevarnost omrzlin, občutka odrevenelosti in bolečin:

- Preprečujte daljši stik kože z mrzlimi površinami ali ohlajeno/zamrznjeno hrano ali poskrbite za ustrezne zaščitne ukrepe, npr. nosite rokavice.

Nevarnost osebnih in materialnih poškodb:

- Vroča para lahko povzroči telesne poškodbe. Za odtajevanje ne uporabljajte električnih grelnih ali parnih čistilnih aparatov, odprtega ognja ali razpršil za odtajevanje.
- Ledu ne odstranjujte z ostrimi predmeti.

Nevarnost stiska:

- Pri odpiranju in zapiranju vrat se ne dotikajte tečajev. Lahko ukleščite prste.

Simboli na napravi:



Simbol se lahko nahaja na kompresorju. Nanaša se na olje v kompresorju in opozarja na naslednjo nevarnost: Lahko je smrtno, če ga pogoltnete ali če vdre v dihalne poti. Ta napotek je pomemben samo za recikliranje. V normalnem načinu ne obstaja nobena nevarnost.



Simbol se nahaja na kompresorju in označuje nevarnost vnetljivih snovi. Nalepke ne odstranite.



Takšno ali podobno nalepko boste lahko našli na zadnji strani naprave. Opozarja na to, da so v vratih in/ali v ohišju vakuumski izolacijski paneli (VIP) ali perlitovi paneli. Ta napotek je pomemben samo za recikliranje. Nalepke ne odstranite.

Upoštevajte opozorila in nadaljnje specifične napotke v drugih poglavjih:

	NEVARNOST	označuje neposredno nevarno situacijo, katere posledica je lahko smrt ali težke telesne poškodbe, če je ne preprečite.
	OPOZORILO	označuje nevarno situacijo, katere posledica je lahko smrt ali težke telesne poškodbe, če je ne preprečite.
	POZOR	označuje nevarno situacijo, katere posledica so lahko lažje ali srednje telesne poškodbe, če je ne preprečite.
	OBVESTILO	označuje nevarno situacijo, katere posledica je lahko materialna škoda, če je ne preprečite.
	Nasvet	označuje uporabne napotke in namige.

3 Elementi za upravljanje in prikaz

3.1 Elementi za upravljanje in nadzor

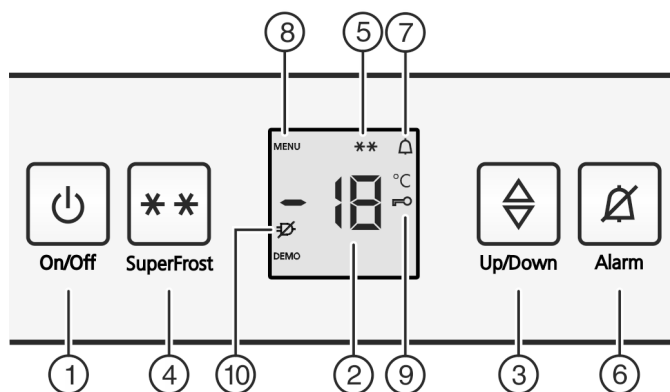

Fig. 2

- | | |
|------------------------|-----------------------------|
| (1) Tipka On/Off | (6) Tipka Alarm |
| (2) Prikaz temperature | (7) Simbol Alarm |
| (3) Tipka Up/Down | (8) Simbol Meni |
| (4) Tipka SuperFrost | (9) Simbol Otroško varovalo |
| (5) Simbol SuperFrost | (10) Simbol Izpad toka |

3.2 Prikazovalnik temperature

Med normalnim delovanjem se prikazujejo:

- najvišja temperatura v zamrzovalniku

Prikazovalnik temperature utripa:

- spremenili ste nastavitve temperature
- po vklopu temperatura še ni dovolj nizka
- temperatura je narasla za več stopinj

Na indikaciji utripajo črtice:

- temperatura v zamrzovalniku je nad 0 °C.

Naslednje indikacije opozarjajo na napako. Možni vzroki in odpravljanje: (glejte 7 Napake).

- Simbol SuperFrost Fig. 2 (5) utripa skupaj s prikazovalnikom temperature.*

- **F0** do **F9***

- Simbol za izpad toka  utripa.

4 Zagon

4.1 Transportiranje aparata

- ▶ Transportirajte zapakiran aparat.
- ▶ Aparat transportirajte stoje.
- ▶ Aparata ne transportirajte sami.

4.2 Odstranjevanje embalaže v odpadke



OPOZORILO

Nevarnost zadušitve z embalažnim materialom in folijami!

- ▶ Otroci naj se ne igrajo z embalažnim materialom

Embalaža je izdelana iz materialov, ki se lahko predelajo:

- valoviti karton/karton
- deli iz penastega polistirena
- folije in vrečke iz polietilena
- povezovalni trakovi iz polipropilena
- leseni okvir z žebli in s ploščo iz polietilena*
- ▶ Embalažni material odnesite na mesta za sortiranje odpadkov.

4.3 Vklon aparata

- ▶ Odprite vrata.
- ▶ Pritisnite tipko On/Off Fig. 2 (1).
- ▷ Prikaz temperature sveti. Aparat je vklopljen.
- ▷ Ko se na zaslonu prikaže napis „DEMO“, je aktiviran predstavitveni način. Obrnite se na službo za stranke.



5 Uporaba

5.1 Otroško varovalo

Z otroškim varovalom zagotovite, da otroci pri igranju aparata pomotoma ne izklopijo.



5.1.1 Nastavitev otroškega varovala

Za vklop funkcije:

- ▶ Aktiviranje nastavitvenega načina: za pribl. 5 sekund pritisnite tipko SuperFrost Fig. 2 (4).
- ▷ Na prikazovalniku se prikaže Simbol Meni Fig. 2 (8).

- ▷ Na prikazovalniku utripa **c**.
- ▶ Za potrditev kratko pritisnite tipko SuperFrost Fig. 2 (4).
- ▷ Na prikazovalniku se prikaže **cl**.
- ▶ Za potrditev kratko pritisnite tipko SuperFrost Fig. 2 (4).
- ▷ Simbol Otroško varovalo Fig. 2 (9) na prikazovalniku sveti.
- ▷ Na prikazovalniku utripa **c**.



- ▷ Otroško varovalo je vklopljeno. Za izklop nastavitvenega načina:
- ▶ Na kratko pritisnite tipko On/Off Fig. 2 (1).

-ali-

- ▶ Počakajte 5 minut.

- ▷ Na prikazovalniku temperature se ponovno izpiše temperatura.

Za izklop funkcije:

- ▶ Aktiviranje nastavitvenega načina: za pribl. 5 sekund pritisnite tipko SuperFrost Fig. 2 (4).

- ▷ Na prikazovalniku se prikaže Simbol Meni Fig. 2 (8).

- ▷ Na prikazovalniku utripa **c**.

- ▶ Za potrditev kratko pritisnite tipko SuperFrost Fig. 2 (4).

- ▷ Na prikazovalniku se prikaže **c0**.

- ▶ Za potrditev kratko pritisnite tipko SuperFrost Fig. 2 (4).

- ▷ Simbol Otroško varovalo Fig. 2 (9) ugasne.

- ▷ Na prikazovalniku utripa **c**.

- ▷ Otroško varovalo je izklopljeno. Za izklop nastavitvenega načina:

- ▶ Na kratko pritisnite tipko On/Off Fig. 2 (1).

-ali-

- ▶ Počakajte 5 minut.

- ▷ Na prikazovalniku temperature se ponovno izpiše temperatura.

5.2 Alarm na vratih

Če so vrata odprta dlje kot 60 sekund, se vključi opozorilni zvočni signal.

Zvok opozorilnega zvočnega signala se ugasne avtomatsko, ko zaprete vrata.



5.2.1 Izklop zvoka alarma na vratih

Zvok opozorilnega zvočnega signala pri odprtih vratih lahko izklopite. Izklop zvoka deluje toliko časa, dokler so vrata odprta.

- ▶ Pritisnite tipko Alarm Fig. 2 (6).

- ▷ Zvok alarma na vratih se izklopi.

5.3 Opozorilni signal za temperaturo

Če v zamrzovalniku ni dovolj hladno, se vključi opozorilni signal.

Istočasno utripata prikazovalnik temperature in simbol Alarm Fig. 2 (7).



Vzrok za povišano temperaturo je lahko:

- vstavili ste sveža živila,
- pri razvrščanju in jemanju zamrznjenih živil je v notranjost prišlo preveč toplega zraka iz prostora,
- dalj časa ni bilo toka,
- aparat je pokvarjen.

Opozorilni signal avtomatsko ugasne, simbol Alarm Fig. 2 (7) se ugasne in prikazovalnik temperature preneha utripati, ko je temperatura spet dovolj nizka.

Če se alarm ne izklopi: (glejte 7 Napake).

Uporaba

Nasvet

Če temperatura ni dovolj nizka, se lahko živila pokvarijo.

- ▶ Preverite kakovost živil. Pokvarjena živila zavržite.

5.3.1 Izklop zvoka alarma za temperaturo

Zvok opozorilnega zvočnega signala lahko izklopite. Ko je temperatura dovolj nizka, se funkcija alarma spet aktivira.

- ▶ Pritisnite tipko Alarm *Fig. 2 (6)*.
- ▷ Zvok opozorilnega zvočnega signala se izklopi.

5.4 Zamrzovanje živil

V 24 urah lahko naenkrat zamrznete največ toliko kg svežih živil, kot je navedeno na nazivni ploščici (glejte 1 Kratek opis aparata) pod „Kapaciteta zamrzovanja ... kg/24h“.

Predale lahko obremenite z največ 25 kg zamrznjenih živil.

Police lahko obremenite z največ 35 kg zamrznjenih živil.

Ko zaprete vrata, v aparatu nastane vakuum. Če po zapiranju vrat počakate pribl. 1 minuto, lahko vrata zopet z lahkoto odprete.



POZOR

Nevarnost poškodb zaradi črepinj!

Steklenice in pločevinke lahko pri zamrzovanju počijo. To velja predvsem za napitke z ogljikovo kislino.

- ▶ Steklenic in pločevink ne zmrzujte.

- ▶ Glede na količino svežih živil, ki jih želite zamrzniti, morate pred tem vklopiti funkcijo SuperFrost.
- ▶ Pri majhni količini živil pribl. 6 ur pred vstavljanjem živil.
- ▶ Pri veliki količini živil 24 ur pred vstavljanjem živil.

Da lahko živila hitro zamrznejo do jedra, paketi nikoli ne smejo presegati naslednjih količin:

- sadje, zelenjava do 1 kg
- meso do 2,5 kg
- ▶ Porcije živil zapakirajte v vrečke za živila ter v plastične, kovinske ali aluminijaste posode za večkratno uporabo.

5.5 Odtajevanje živil

- v hladilniku
- v mikrovalovni pečici
- v pečici/ventilatorski pečici
- na sobni temperaturi
- ▶ Iz zamrzovalnika vzemite samo toliko živil, kolikor jih potrebujete. Odtajan živila čim prej pripravite.
- ▶ Odtajan živila samo izjemoma ponovno zamrznite.

5.6 Nastavite temperaturo

Temperatura je odvisna od naslednjih faktorjev:

- od pogostosti odpiranja vrat,
- od trajanja odpiranja vrat
- od sobne temperature prostora, v katerem aparat stoji,
- od vrste, temperature in količine živil.

Priporočljiva nastavitvev temperature: -18 °C

Temperaturo lahko zaporedno spreminjate. Ko je nastavitvev -28 °C dosežena, se začne spet z -14 °C.

- ▶ Priklic funkcije za temperaturo: Enkrat pritisnite nastavitveno tipko *Fig. 2 (3)*.
- ▷ Na prikazovalniku temperature bo utripala doslej nastavljena vrednost.
- ▶ Spreminjanje temperature v korakih po 1 °C: nastavitveno tipko *Fig. 2 (3)* pritisnite tolikokrat, da na prikazovalniku temperature zasveti zelena temperatura.



- ▶ Zaporedno spreminjanje temperature: pritisnite in zadržite nastavitveno tipko.
- ▷ Med nastavljanjem vrednost utripa.
- ▷ Pribl. 5 sekund po zadnjem pritisku tipke stopi v veljavo nova nastavitvev in se ponovno prikaže dejanska temperatura. Temperatura v notranjem prostoru se počasi nastavi na novo vrednost.

5.7 SuperFrost

S to funkcijo lahko hitro do jedra zamrznete sveža živila. Aparat dela z največjo močjo hlajenja, zato so lahko šumi hladilnega agregata nekaj časa glasnejši. **

V 24 urah lahko naenkrat zamrznete največ toliko kg svežih živil, kot je navedeno na nazivni ploščici pod „Kapaciteta zamrzovanja ... kg/24h“. Največja količina zamrzovanja je različna od modela in klimatskega razreda.

Ovisno od količine svežih živil, ki jih želite zamrzniti, je treba SuperFrost predčasno vklopiti: pri majhni količini živil za zamorovanje ca. 6 ur prej, pri maksimalni količini živil za zamrzovanje pa 24 ur pred vlaganjem živil.

Živila zapakirajte in jih položite čim bolj plosko. Živila naj se ne dotikajo že shranjenih globoko zamrznjenih živil, da se ta ne bodo začela tajati.

SuperFrost vam v naslednjih primerih ni treba vklopiti:

- kadar shranjujete že zmrznjena živila,
- kadar zamrzujete do 2 kg svežih živil dnevno

5.7.1 Zamrzovanje s funkcijo SuperFrost

- ▶ Enkrat kratko pritisnite tipko SuperFrost *Fig. 2 (4)*.
- ▷ Simbol SuperFrost *Fig. 2 (5)* sveti.
- ▷ Temperatura v zamrzovalniku pade, aparat dela z največjo močjo hlajenja. Pri manjši količini živil za zamrzovanje:
 - ▶ Počakajte pribl. 6 ur.
 - ▶ Zapakirana živila vstavite v globoke spodnje predale. Pri največji količini živil za zamrzovanje:
 - ▶ Počakajte pribl. 24 ur.
 - ▶ Izvlecite spodnje globoke predale in živila postavite neposredno na spodnje odlagalne police.
- ▷ SuperFrost se po pribl. 65 urah samodejno izklopi.
- ▷ Simbol SuperFrost *Fig. 2 (5)* neha svetiti, ko je zamrzovanje zaključeno.
- ▶ Živila postavite v predale in jih znova zaprite.
- ▷ Aparat deluje naprej v varčnem načinu.

5.8 Predali

Nasvet

Poraba energije narašča in moč hlajenja se niža, če ni dovolj prezračevanja.

- ▶ Nikoli ne zamašite notranjosti ventilatorskih odprtín na zadnji steni aparata!

- ▶ Za shranjevanje zamrznjenih živil direktno na odlagalnih policah: Predal potegnite naprej, ga dvignite in vzemite iz aparata.

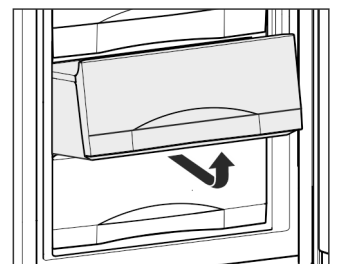

- ▶ Če želite predale vzeti ven pri kotu odpiranja vrat 90°:
- ▶ Ko vlečete predale ven, jih potisnite nekoliko na stran in jih nato vzemite ven v smeri navzgor.

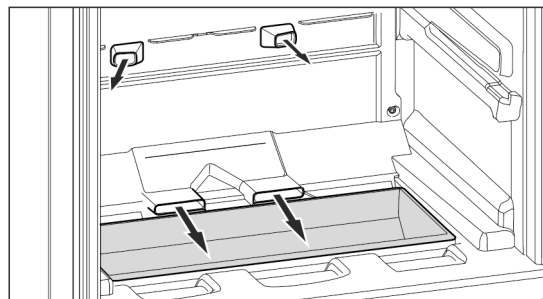
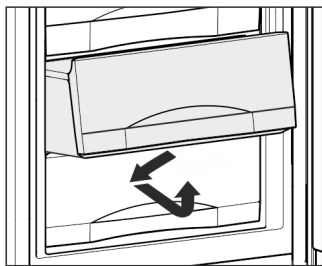

Fig. 3

- ▶ Posoda v vdolbini na dnu je primerna za shranjevanje majhnih kosov, ki jih ne potrebujete pogosto.

5.9 Odlagalne police

5.9.1 Premikanje odlagalnih polic

- ▶ Jemanje odlagalnih polic iz aparata: spredaj privzdignite in izvlecite.
- ▶ Ponovno vstavljanje odlagalnih polic v aparat: enostavno potisnite do prislona.

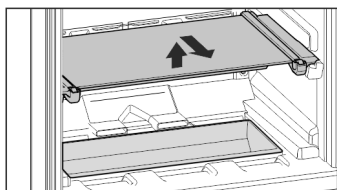

5.9.2 Razstavljanje odlagalnih polic

- ▶ Odlagalne police lahko zaradi čiščenja tudi razstavite.

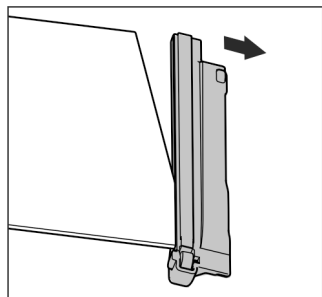

5.10 VarioSpace

Poleg predalov lahko iz aparata vzamete tudi odlagalne police. Pridobili boste prostor za velike kose živil, kot so perutnina, meso, večji kosi divjačine in visoko pecivo lahko zamrznete v celem kosu in jih take obdelujete naprej.

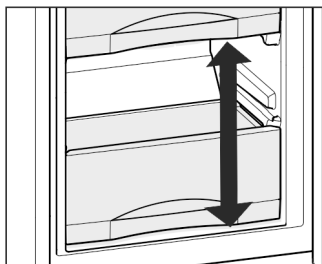

- ▶ Predale lahko obremenite z največ 25 kg zamrznjenih živil.
- ▶ Police lahko obremenite z največ 35 kg zamrznjenih živil.

5.11 Info-sistem

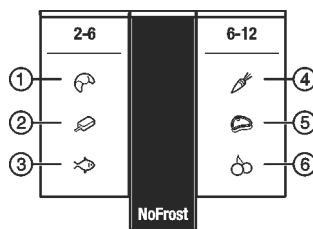

Fig. 4

- | | |
|--------------|---------------|
| (1) Kruh | (4) Zelenjava |
| (2) Sladoled | (5) Meso |
| (3) Ribe | (6) Sadje |

Številke navajajo čas hranjenja v mesecih za več vrst zamrznjenih živil. Navedeni časi hranjenja so orientacijske vrednosti.

5.12 Posoda za ledene kocke

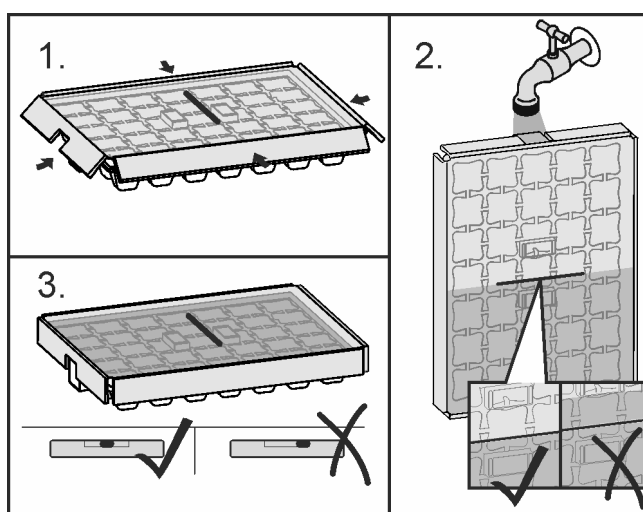

Fig. 5

- ▶ Ko voda zmrzne:
- ▶ Posodo za ledene kocke dajte za kratek čas pod toplo vodo.
- ▶ Snemite pokrov.
- ▶ Konca posode za ledene kocke narahlo obračajte v nasprotno smer in izločite ledene kocke.

Razstavljanje posode za ledene kocke

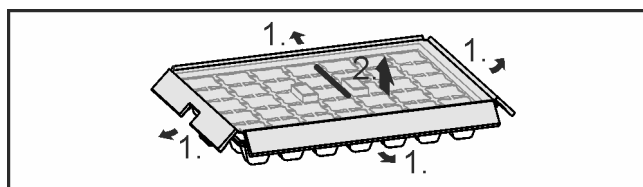

Fig. 6

- ▶ Posodo za ledene kocke lahko za čiščenje razstavite.

5.13 Hladilni element

Hladilni elementi ob izpadu toka preprečijo, da bi temperatura prehitro narasla.

5.13.1 Uporaba hladilnih elementov

- ▶ Zamrznjene hladilne elemente položite v zgornji sprednji del zamrzovalnega prostora na zamrznjena živila.

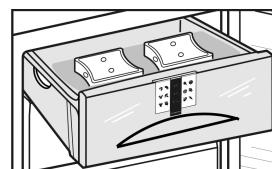

Vzdrževanje

6 Vzdrževanje

6.1 Odtajevanje z NoFrost

Sistem NoFrost aparat odtaja avtomatično . Vroča para lahko poškoduje površino in povzroči opekline.

- ▶ Aparata vam ni treba odtajevati ročno.

6.2 Čiščenje aparata

Aparat redno čistite.



OPOZORILO

Nevarnost poškodb zaradi vroče pare!
Vroča para lahko poškoduje površino in povzroči opekline.

- ▶ Ne uporabljajte parnih čistilnih aparatov!

OBVESTILO

Z napačnim čiščenjem poškodujete aparat!

- ▶ Ne uporabljajte koncentriranih čistil.
- ▶ Ne uporabljajte gobic ali jeklene volne, da ne opraskate površine.
- ▶ Ne uporabljajte močnih, abrazivnih, peščenih čistilnih sredstev in čistil, ki vsebujejo klorid ali kisline.
- ▶ Ne uporabljajte kemičnih topil.
- ▶ Ne poškodujte in ne odstranjajte nazivne ploščice iz notranjosti aparata. Pomembna je za servisno službo.
- ▶ Ne trgajte, prepogibajte ali poškodujte kablov ali drugih podsklopov.
- ▶ Voda, s katero čistite, ne sme priti v odtočni žleb, v prezračevalne reže in v električne dele.
- ▶ Uporabljajte mehke krpe in univerzalno čistilo z nevtralno pH vrednostjo.
- ▶ V notranjosti aparata lahko uporabljate samo za živila neoporečna čistila in negovalna sredstva.

- ▶ Izpraznite aparat.
- ▶ Izvlecite vtič.



- ▶ **Plastične zunanje površine in notranjost** ročno očistite z mlačno vodo in z nekaj sredstva za pomivanje posode.
- ▶ Večina **delov opreme** se da za lažje čiščenje razstaviti: pogledajte v posamičnih poglavjih.
- ▶ **Predal** čistite ročno z mlačno vodo in z nekaj sredstva za pomivanje.
- ▶ **Ostali deli opreme** so primerni za pranje v pomivalnem stroju.
- ▶ **Teleskopska vodila** čistite le z vlažno krpo. Mast v drsnih progah služi za mazanje in je ne smete odstraniti.

Po čiščenju:

- ▶ Aparat in dele opreme obrišite do suhega.

- ▶ Aparat ponovno priključite in vklopite.
- ▶ Vključite SuperFrost (glejte 5.7 SuperFrost) . Ko je temperatura dovolj nizka:
- ▶ Ponovno vstavite živila.

6.3 Servisna služba

Najprej preverite, če lahko sami odpravite napako (glejte 7 Napake) . Če tega ne morete, se obrnite na servisno službo. Naslov je naveden na priloženem seznamu servisnih služb.



OPOZORILO

Nestrokovno popravilo!
Poškodbe.

- ▶ Popravila in posege na aparatu in na omrežnem priključku, ki niso izrecno navedena (glejte 6 Vzdrževanje) , lahko opravlja samo servisna služba.
- ▶ V primeru poškodb omrežne napeljave naj to zamenja samo proizvajalec ali njegova servisna služba oziroma podobno kvalificirana oseba.
- ▶ Pri aparatih z vtičem za hladilne naprave lahko zamenjavo izvede stranka.

- ▶ Z nazivne ploščice odčitajte oznako aparata *Fig. 7 (1)*, servisno št. *Fig. 7 (2)* in serijsko št. *Fig. 7 (3)* . Nazivna ploščica se nahaja na levi strani notranjosti aparata.

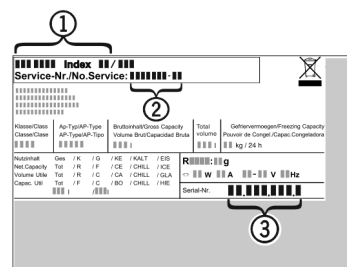



Fig. 7

- ▶ Obvestite servisno službo in jim povejte, za kakšno napako gre, povejte pa tudi oznako aparata *Fig. 7 (1)*, servisno št. *Fig. 7 (2)* in serijsko št. *Fig. 7 (3)*.
- ▶ To bo omogočilo hiter in na napako usmerjen servis.
- ▶ Aparat pustite priključen, dokler vas ne obišče serviser.
- ▶ Tako bodo živila ostala dalj časa hladna.
- ▶ izvlecite vtič priključnega kabla (pri tem ne vlecite za priključni kabel) ali izklopite/odvijte varovalko.

7 Napake

Vaš aparat je konstruiran in izdelan tako, da sta varnost delovanja in dolga življenjska doba zagotovljena. Če kljub temu pride do napak v delovanju, preverite, če napaka ni morda posledica napačne uporabe. V tem primeru morate tudi v garancijskem času plačati vse nastale stroške. Naslednje napake lahko odpravite sami:

Napaka	Vzrok	Odpravljanje
Aparat ne deluje.	→ Aparat ni vklopljen.	▶ Vključite aparat.
	→ Vtič ni pravilno vtaknjen v vtičnico.	▶ Preverite električni vtič.
	→ Varovalka za vtičnico ni v redu.	▶ Preverite varovalko.
Kompresor deluje dolgo časa.	→ Kompresor pri najmanjši potrebi po nižji temperaturi preklopi na nižje število obratov. Čeprav je zaradi tega čas delovanja daljši, varčujete z energijo.	▶ Pri varčnih modelih je to normalno.

Napaka	Vzrok	Odpravljanje
	→ SuperFrost je vklopljen.	▶ Zaradi hitrega ohlajevanja živil kompresor deluje dalj časa. To je normalno.
LED spodaj na aparatu (pri kompresorju) večkrat utripa vsakih 5 sekund*.	→ Prišlo je do napake.	▶ Obrnite se na servisno službo (glejte 6 Vzdrževanje).
Aparat je preglasen.	→ Kompresorji, ki se regulirajo po številu vrtljajev*, lahko zaradi različnih stopenj števila vrtljajev povzročajo različen hrup.	▶ Ta šum je normalen.
Klokotanje ali žuborenje	→ Šumi prihajajo zaradi hladilnega sredstva, ki teče po obtoku hlajenja.	▶ Ta šum je normalen.
Tihi klik	→ Nastane vedno, ko se hladilni agregat (motor) avtomatično vklopi ali izklopi.	▶ Ta šum je normalen.
Brenčanje. Ta je kratek čas glasnejši, ko se vklopi hladilni agregat (motor).	→ Pri vklopljenem SuperFrost-u, pri vstavljanju svežih živil ali pri dolgo odprtih vratih se moč hlajenja avtomatično poveča.	▶ Ta šum je normalen.
	→ Temperatura okolice je previsoka.	▶ Rešitev problema: (glejte 1.2 Področja uporabe aparata)
Tiho brenčanje	→ Šum nastane zaradi pretoka zraka v ventilatorju.	▶ Ta šum je normalen.
Ropotanje ventilatorja	→ Aparat ne stoji na ravnih tleh. Zaradi tega so predmeti in pohištvo, ki stojijo poleg aparata, izpostavljeni vibracijam delujočega hladilnega agregata.	▶ Preverite montažo in aparat po potrebi na novo poravnajte.
Pretakanje pri blažicah.	→ Šum nastane pri odpiranju in zapiranju vrat.	▶ Ta šum je normalen.
Na prikazovalniku temperature se izpiše: F0 do F9*	→ Prišlo je do napake.	▶ Obrnite se na servisno službo (glejte 6 Vzdrževanje).
Simbol SuperFrost Fig. 2 (5) utripa skupaj s prikazovalnikom temperature.*	→ Prišlo je do napake.	▶ Obrnite se na servisno službo (glejte 6 Vzdrževanje).
Na prikazovalniku temperature utripa Izpad toka . Na prikazovalniku temperature se izpiše najvišja temperatura, dosežena med izpadom toka.	→ Temperatura v zamrzovalniku je zaradi izpada omrežja ali zaradi prekinitve toka zadnjih nekaj ur ali dni preveč narasla. Po končani prekinitvi toka aparat deluje naprej z zadnjo nastavljeno temperaturo.	▶ Brisanje indikacije najvišje temperature: Pritisnite tipko Alarm Fig. 2 (6). ▶ Preverite kakovost živil. Pokvarjena živila zavrzite. Odtajanih živil ne zamrzujte ponovno.
Na prikazovalniku temperature sveti DEMO.	→ Aktiviran je predstavitveni način.	▶ Obrnite se na servisno službo (glejte 6 Vzdrževanje).
Zunanje površine aparata so tople*.	→ Toplota tokokroga hladilnega sredstva se izkorišča za preprečevanje kondenzirane vode.	▶ To je normalno.
Temperatura ni dovolj nizka.	→ Vrata aparata niso dobro zaprta.	▶ Zaprite vrata aparata.

Izklop aparata

Napaka	Vzrok	Odpravljanje
	→ Ni dovolj prezračevanja in odzračevanja.	▶ Prezračevalno mrežico sprostite in očistite.
	→ Temperatura okolice je previsoka.	▶ Rešitev problema: (glejte 1.2 Področja uporabe aparata) .
	→ Aparat ste pogosto odpirali in imeli predolgo odprtega.	▶ Počakajte, da se potrebna temperatura samodejno nastavi. Če se to ne zgodi, se obrnite na servisno službo (glejte 6 Vzdrževanje) .
	→ Shranjena je bila prevelika količina svežih živil, SuperFrost pa ni bil vključen.	▶ Rešitev problema: (glejte 5.7 SuperFrost)
	→ Nastavljena je napačna temperatura.	▶ Nastavite nižjo temperaturo in jo preverite po 24 urah.
	→ Aparat stoji preblizu vira toplote (pečica, ogrevanje itd.).	▶ Spremenite mesto aparata ali vira toplote.
	→ Aparat ni bil pravilno vgrajen v nišo.	▶ Preverite, ali je bil aparat pravilno vgrajen in se vrata pravilno zapirajo.
Na zaslonu se prikaže črtica („-“).	→ Temperatura zamrzovanja je zaradi izpada toka ali omrežja narasla nad nič stopinj.	▶ Preberite tudi razdelka “Izpad toka” in 
Tesnilo na vratih je poškodovano ali pa ga morate zamenjati iz drugih razlogov.	→ Tesnilo na vratih je zamenljivo. Za zamenjavo tesnila ne potrebujete dodatnih orodij.	▶ Obrnite se na servisno službo (glejte 6 Vzdrževanje) :
Aparat je zamrznil ali pa se nabira kondenzat.	→ Tesnilo na vratih je morda zdrsnilo iz utora.	▶ Preverite, ali je tesnilo na vratih pravilno nameščeno v utor.

8 Izklop aparata

8.1 Izklop aparata

- ▶ Pribl. 2 sekundi pritisnite tipko On/Off *Fig. 2 (1)*.
- ▷ Oglasi se daljši pisk. Prikaz temperature je temen. Aparat je izklopljen.
- ▷ Kadar aparata ne morete izklopiti, je aktivna zaščita za otroke (glejte 5.1 Otroško varovalo) .



8.2 Ustavitev obratovanja aparata

- ▶ Izpraznite aparat.
 - ▶ Izklopite aparat (glejte 8 Izklop aparata) .
 - ▶ Izvlecite električni vtič.
 - ▶ Očistite aparat (glejte 6.2 Čiščenje aparata) .
- ▶ Vrata pustite odprta, da preprečite nastajanje slabega vonja.



9 Odstranjevanje

9.1 Aparat pripravite za odstranitev



Li-Ion

Podjetje Liebherr v posamezne aparate vstavi baterije. V EU mora zakonodajalec iz razlogov varstva okolja končnega uporabnika obvezati, da te baterije odstrani iz rabljenih aparatov pred njihovo odstranitvijo. Če vaš aparat vsebuje baterije, je aparat ustrezno označen.

Svetilke Če lahko svetilke samostojno in brez povzročanja škode lahko odstranite, jih morate v vsakem primeru pred odstranjevanjem razstaviti.

- ▶ Prenehanje delovanja aparata. (glejte 8.2 Ustavitev obratovanja aparata)
- ▶ Aparat z baterijami: Odstranite baterije. Za opis glejte poglavje **Vzdrževanje**.
- ▶ Če je mogoče: Svetilke razstavite brez povzročanja škode.

9.2 Okolju prijazno odstranjevanje aparata



Aparat vsebuje še dragocene materiale, zato jih odstranjujte v ločene komunalne odpadke.



Baterije zavrzite ločeno od rabljenega aparata. Baterije lahko brezplačno vrnete v trgovini ali na lokalnih mestih za recikliranje/odlaganje gospodinjskih aparatov.

Svetilke

Razstavljene svetilke lahko zavrzete na ustreznih zbirnih mestih.

Za Nemčijo:

Na lokalnih mestih za recikliranje/odlaganje gospodinjskih aparatov lahko aparat brezplačno zavrzete v zabojnike razreda 1. Pri nakupu novega hladilnika/zamrzovalnika in prodajni površini, večji od 400 m², bodo izrabljen aparat brezplačno vzeli nazaj tudi v prodajalni.



OPOZORILO

Uhajanje hladilnega sredstva in olja!

Požar. Vsebovano hladilno sredstvo je okolju prijazno, a vnetljivo. Vsebovano olje je vnetljivo. Uhajavo hladilno sredstvo in olje se lahko v primeru večje koncentracije in v stiku z zunanjim virom toplote vnameta.

- ▶ Ne poškodujte cevi obtoka hlajenja in kompresorja.
- ▶ Aparat odpeljite tako, da ne povzročate škode.
- ▶ Baterije, svetilke in aparat zavrzite skladno z zgoraj navedenimi podatki.



Liebherr-Hausgeräte Marica EOOD

4202 Radinovo

Bezirk Plovdiv

Bulgarien

home.liebherr.com