



Прирачник за
монтажа

Quality, Design and Innovation



home.liebherr.com/fridge-manuals









LIEBHERR

Содржина

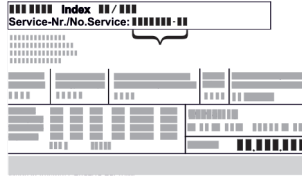
1	Општи безбедносни инструкции.....	2
2	Услови за инсталација.....	3
2.1	Место на инсталација.....	3
2.2	Електричен приклучок.....	3
3	Услови за вентилација.....	3
4	Пренесување на уредот.....	3
5	Отпакување на уредот.....	3
6	Монтирање ѕидни одбојници.....	4
7	Инсталирање на уредот.....	4
8	Порамнување на уредот.....	4
9	После монтирањето.....	4
10	Фрлање на пакувањето.....	4
11	Менување на страната на шарките на вратата.....	5
11.1	Вадење на амортизерот за затворање.....	5
11.2	Олабавување на кабелските спојки.....	6
11.3	Преместување на далечинската брава.....	7
11.4	Вадење на вратата.....	7
11.5	Преместување на горните лежишта.....	8
11.6	Преместување на долните лежишта.....	10
11.7	Преместување на рачките*.....	11
11.8	Монтажа на вратата долу.....	12
11.9	Монтажа на вратата горе.....	12
11.10	Монтирање на кабелската спојка.....	13
11.11	Порамнување на вратата.....	13
11.12	Поставување на капаците.....	13
11.13	Монтирање на амортизерот за затворање.....	14
12	Приклучување на уредот.....	14

Произведувачот постојано работи на понатамошно развивање на сите типови и модели. Затоа ве молиме за разбирање дека мораме да го задржиме правото на измена на формата, опремата и технологијата.

Симбол	Објаснување
	Прочитајте го прирачникот За да ги запознаете сите предности на новиот уред, внимателно прочитајте ги инструкциите во овој прирачник.
	Дополнителни информации на интернет Дигиталниот прирачник со целосни информации и дополнителни јазици можете да го најдете на интернет преку QR-кодот на предната страна од прирачникот или со внесување на сервисниот број на home.liebherr.com/fridge-manuals . Сервисниот број се наоѓа на табличката со податоци:  Фиг. Пример за приказ
	Проверка на уредот Проверете дали има оштетување при транспортот на сите делови. Ако имате рекламација, обратете се до дистрибутерот или корисничката служба.

Симбол	Објаснување
	Разлики Прирачникот важи за повеќе модели, па затоа може да постојат некои разлики. Деловите, што се однесуваат на определени уреди, се означени со ѕвездичка (*).
	Инструкции и резултати од ракувањето Инструкциите за ракување се означени со ▶. Резултатите од ракувањето се означени со ▷.
	Видеа На YouTube-каналот на Liebherr-Hausgeräte се поставени видеа за уредите.

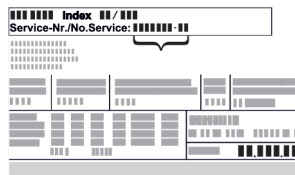

1 Општи безбедносни инструкции

- Внимателно чувајте го прирачникот за монтажа за да може да ви биде достапен во секое време.
- Кога ќе го дадете уредот на следниот корисник, со него дадете го и прирачникот за монтажа.
- Внимателно прочитајте го прирачникот за монтажа пред инсталирање и употреба за да можете правилно да го користите уредот. Следете ги упатствата, безбедносните инструкции и предупредувањата во него. Тие се важни за безбедно и беспрекорно инсталирање и употреба.
- Прво прочитајте ги безбедносните инструкции во **прирачникот за употреба**, на којшто припаѓа овој прирачник за монтажа, во поглавјето „Општи безбедносни инструкции“. Ако го изгубите **прирачникот за употреба**, можете да го преземете **истиот** преку интернет, со внесување на сервисниот број на home.liebherr.com/fridge-manuals. Сервисниот број се наоѓа на табличката со податоци:



- **Внимавајте на предупредувањата и останатите специфични инструкции во другите поглавја кога го инсталирате уредот:**

	ОПАСНОСТ	означува непосредно опасна ситуација, којашто ако не се спречи, доведува до смрт или тешки телесни повреди.
---	-----------------	---

	ПРЕДУПРЕДУВАЊЕ	означува опасна ситуација, којашто ако не се спречи, може да доведе до смрт или тешки телесни повреди.
	ВНИМАТЕЛНО	означува опасна ситуација, којашто ако не се спречи, доведува до лесни или тешки телесни повреди.
	ВНИМАНИЕ	означува опасна ситуација, којашто ако не се спречи, може да предизвика материјална штета.
	Забелешка	означува корисни забелешки и совети.

2 Услови за инсталација



ПРЕДУПРЕДУВАЊЕ

Опасност од пожар поради влага!

Ако се навлажнат деловите што спроведуваат струја или приклучокот за струја, може да дојде до краток спој.

- Уредот е дизајниран за употреба во затворени простории. Не користете го уредот на отворено или на влажни места и места каде што се прска со вода.

2.1 Место на инсталација



ПРЕДУПРЕДУВАЊЕ

Разладно средство и масло што истекуваат!

Оган. Разладното средство е еколошко, но запаливо. Маслото е запаливо. При поголема концентрација и во допир со надворешен извор на топлина, разладното средство и маслото што истекуваат може да се запалат.

- Не оштетувајте ги цревата за разладно средство и компресорот.

- Не поставувајте го уредот на директна сончева светлина, до шпорет, грејач или сл.
- Оптимално место за инсталирање е сува и добро проветрена просторија.
- Ако го поставите уредот во многу влажна просторија, на надворешната страна од уредот може да се појави кондензирана вода. Просторијата постојано треба да има добра вентилација.
- Што повеќе разладно средство има во уредот, толку поголема треба да биде просторијата во која се наоѓа уредот. Во премали простории, при истекување може да се создаде запалива смеса од гас и воздух. На 8 g разладно средство мора да има простор од најмалку 1 m³. Податоците за разладното средство се наоѓаат на табличката со податоци внатре во уредот.
- Подот мора да биде рамен.
- Местото на инсталација мора да ја поддржува тежината на уредот заедно со складираните производи.
- Забрането е да се применува на места со опасност од експлозија.

2.2 Електричен приклучок



ПРЕДУПРЕДУВАЊЕ

Опасност поради несоодветно монтирање!

- Внимавајте да не приклучите електричен кабел под уредот кога го монтирате.
- Поставете го уредот на тој начин што нема да допира приклучок или кабел за струја.
- Не приклучувајте уреди на приклучоците на задната страна на уредот.
- Не поставувајте и не користете штекери со повеќе приклучоци или терминали и други електронски уреди (како на пр., халогенски трансформатори) на задната страна од уредот.

3 Услови за вентилација

ВНИМАНИЕ

Опасност од оштетување поради прегревање при недоволна вентилација!

При недоволна вентилација може да се оштети компресорот.

- Постојано треба да има доволна вентилација.
- Внимавајте на условите за вентилација.

Ако уредот е вграден во кујнскиот елемент, треба да се запазат следните услови за вентилација:

- Разделните ребра на задната страна од уредот овозможуваат доволна вентилација. Не смеат да се наоѓаат во вдлабнатини и дупки во ѕидот.
- Поточно: што поголем напречен пресек на вентилацијата, толку повеќе уредот заштедува енергија при работа.

4 Пренесување на уредот



ПРЕДУПРЕДУВАЊЕ

Опасност од повреда поради скршено стакло!*

При транспорт на висина поголема од 1500 m може да се скршат стаклата на вратата. Скршените делови имаат остри рабови и може да предизвикаат тешки повреди.

- Преземете соодветни заштитни мерки.

При пренесувањето на уредот внимавајте:

- Пренесувајте го уредот во исправена позиција.
- Уредот треба да го пренесуваат две лица.

При првата употреба:

- Пренесувајте го уредот спакуван.

При пренесување на уредот после прва употреба (на пр. при преселување или чистење):

- Испразнете го уредот.
- Фиксирајте ја вратата за да не се отвори ненамерно.

5 Отпакување на уредот

Ако уредот е оштетен, веднаш - пред приклучување - обратете се до доставувачот.

- Проверете дали има оштетување при транспортот на уредот и пакувањето. Веднаш обратете се до доставувачот ако се сомневате на некакви оштетувања.
- Отстранете ги сите материјали од задната страна или од страничните ѕидови на уредот, коишто може да пречат при поставување или на вентилацијата на уредот.

Монтирање сидни одбојници

- ▶ Отстранете ги сите заштитни фолии од уредот. Притоа не користете шилести или остри предмети!

6 Монтирање сидни одбојници

Со одбојниците се постигнува декларираната потрошувачка на енергија на уредот и не се создава кондензација при поголема влага во околината. Уредот може да се употребува и без одбојниците, но користи малку повеќе енергија.

Ако ги поставите сидните одбојници, длабочината на уредот се зголемува за околу 15 mm.

- ▶ Уред со приложени одбојници: Монтирајте ги одбојниците долу лево и десно на задната страна од уредот.

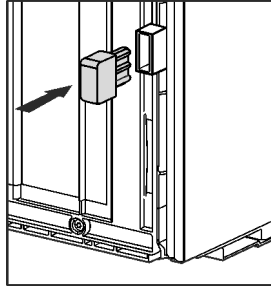

7 Инсталирање на уредот



ВНИМАТЕЛНО

Опасност од повреда поради тежок уред!

- ▶ Уредот треба да го пренесат две лица до местото за поставување.



ВНИМАТЕЛНО

Опасност од повреди и оштетување!*

Вратата може да удри на сидот и да се оштети. Кај стаклени врати, оштетеното стакло може да предизвика повреди!

- ▶ Заштитете ја вратата од удирање во сидот. Поставете заштита на сидот, на пр., од платно.
- ▶ Може да се нарача ограничувач на вратата на 90° од корисничката служба.



ПРЕДУПРЕДУВАЊЕ

Опасност од повреди и оштетување поради нестабилен уред!

Уредот може да се навали.

- ▶ Прицврстете го уредот како што е опишано во прирачникот.



ПРЕДУПРЕДУВАЊЕ

Опасност од пожар и оштетување!

- ▶ Не поставувајте апарати што создаваат топлина, на пр., микробранова печка, тостер итн. на уредот!

Проверете дали се запазени следните услови:

- Поместувајте го уредот само кога е празен.
- Инсталирајте го уредот само со помош од друго лице.

8 Порамнување на уредот



ВНИМАТЕЛНО

Опасност од повреди и оштетување поради навалување и паѓање на уредот!

Ако дополнителната ногарка на долното лежите не е поставена правилно на подот, може да испадне вратата или да се навали уредот. Ова може да предизвика материјална штета и повреди.

- ▶ Одвртете ја дополнителната ногарка на лежиштето додека легне на подот.
- ▶ Потоа завртете уште 90°.

- ▶ Приспособете ја позицијата на уредот со ногарките (A) со помош на приложениот рачвешт клуч и со васервага.

- ▶ Потоа потпрете ја вратата: Одвртете ја ногарката на лежиштето (B), додека легне на подот, а потоа завртете уште 90°.

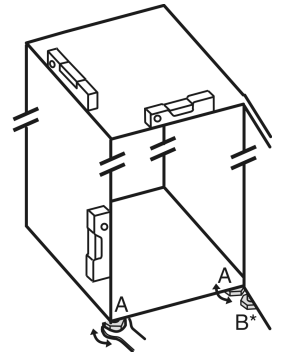

9 После монтирањето

- ▶ Извадете ги заштитните фолии од надворешната страна на куќиштето.
- ▶ Извадете ги заштитните фолии од лајсните.
- ▶ Извадете ги заштитните фолии од лајсните и од предните делови на фиоките.
- ▶ Извадете ги заштитните фолии од задниот сид од не'рѓосувачки челик.
- ▶ Отстранете ги сите делови за безбедност при транспорт.
- ▶ Чистење на уредот. (погледнете го прирачникот за употреба)
- ▶ Забележете ги типот (модел, број), ознаката на уредот, бројот на уредот/серискиот број, датумот на купување и адресата на дистрибутерот.

10 Фрлање на пакувањето



ПРЕДУПРЕДУВАЊЕ

Опасност од задушување поради материјал за пакување и фолии!

- ▶ Децата не смеат да си играат со материјалот за пакување.

Пакувањето е произведено од материјали за повторна употреба:

- брановит картон/картон
- делови од пенест полистирол
- фолии и вреќи од полиетилен
- ленти од полипропилен
- заковани дрвени рамки со подлошка од полиетилен*
- ▶ Одведете го материјалот за пакување во официјален собирен центар.

11 Менување на страната на шарките на вратата

Алатка

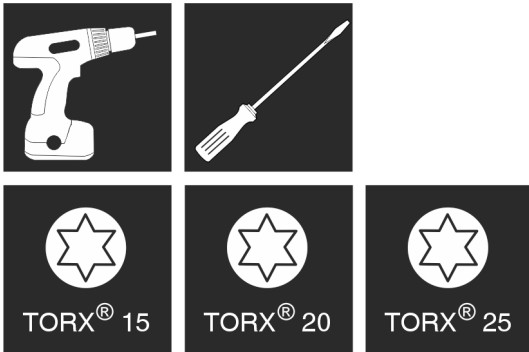

Фиг. 1



ПРЕДУПРЕДУВАЊЕ

Опасност од повреда ако падне вратата!
Ако лежиштата не се доволно зашрафени, вратата може да падне. Ова може да предизвика тешки повреди. Покрај тоа, вратата може да не се затвора целосно и уредот да не лади правилно.

- ▶ Цврсто зашрафете ги лежиштата/завртките со 4 Nm.
- ▶ Проверете ги сите завртки и по потреба зацврстете ги.

ВНИМАНИЕ

Делови што спроведуваат струја!
Оштетување на електричните делови.
▶ Извлечете го кабелот од струја, пред да се менува страната на шарките на вратата.

За уреди со амортизер за затворање важат деловите:

- За уреди со амортизер за затворање
- За сите уреди

ВНИМАНИЕ

Опасност од оштетување од кондензирана вода за уредите Side-by-Side!*
Одредени уреди може да се вградат како комбинација Side-by-Side (два уреда едно до друго).
Ако вашиот уред е **Side-by-Side (SBS)**:

- ▶ Поставете ја комбинацијата SBS според приложениот документ.

Ако е зададен редоследот на уредите:

- ▶ Не менувајте страна за отворање на вратата.

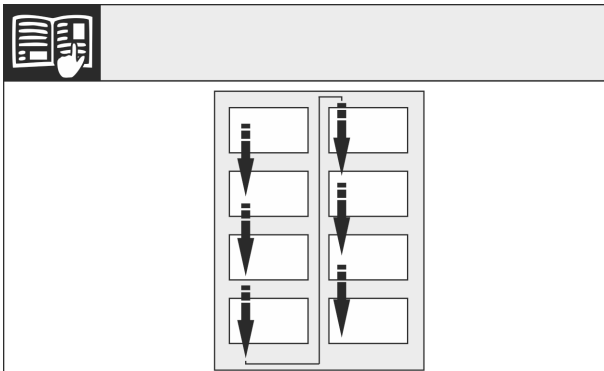

Фиг. 2

Внимавајте на правецот на читање.

11.1 Вадење на амортизерот за затворање

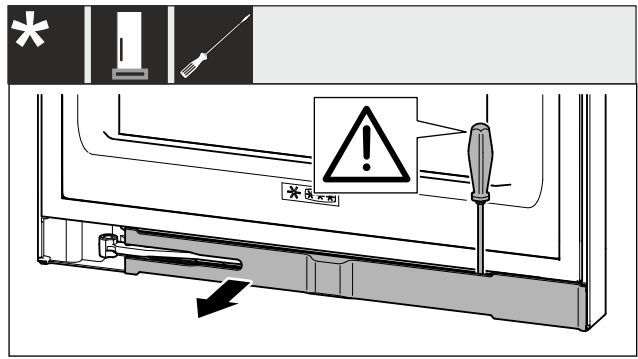

Фиг. 3

- ▶ Отворете ја вратата.

ВНИМАНИЕ

Опасност од оштетување!
Ако кедерот на вратата е оштетен, вратата не се затвора правилно и не се постигнува посакуваното ладење.
▶ Не оштетувајте ја вратата со шрафцигер!

- ▶ Откачете го панелот со шрафцигер и навалете го настрана Фиг. 3 0.

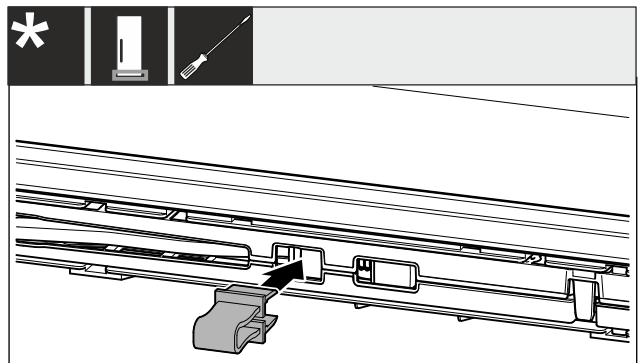

Фиг. 4



ВНИМАТЕЛНО

Опасност од нагмечување поради затворање на зглобот!
▶ Вметнете го осигурувачот.

- ▶ Вметнете го осигурувачот во отворот Фиг. 4 0.

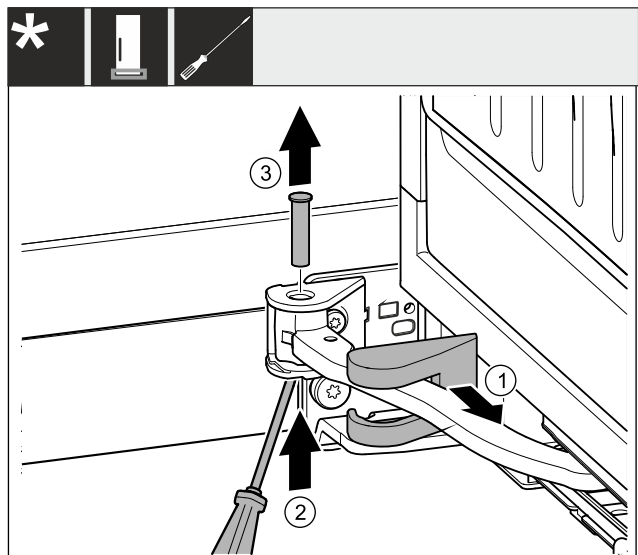

Менување на страната на шарките на вратата

Фиг. 5

- ▶ Извлекете го капакот на лежиштето и турнете по должина на зглобот. Фиг. 5 (1)
- ▶ Кренете ги завртките со прсти или со шрафцигер од долната страна. Фиг. 5 (2)
- ▶ Вртете со шрафцигер под главата на завртката и извлекете. Фиг. 5 (3)

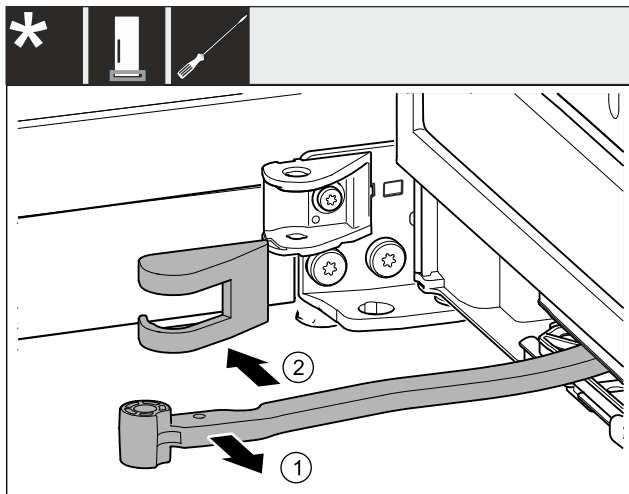

Фиг. 6

- ▶ Завртете го зглобот во правец на вратата. Фиг. 6 (1)
- ▶ Отстранете го капакот на лежиштето. Фиг. 6 (2)

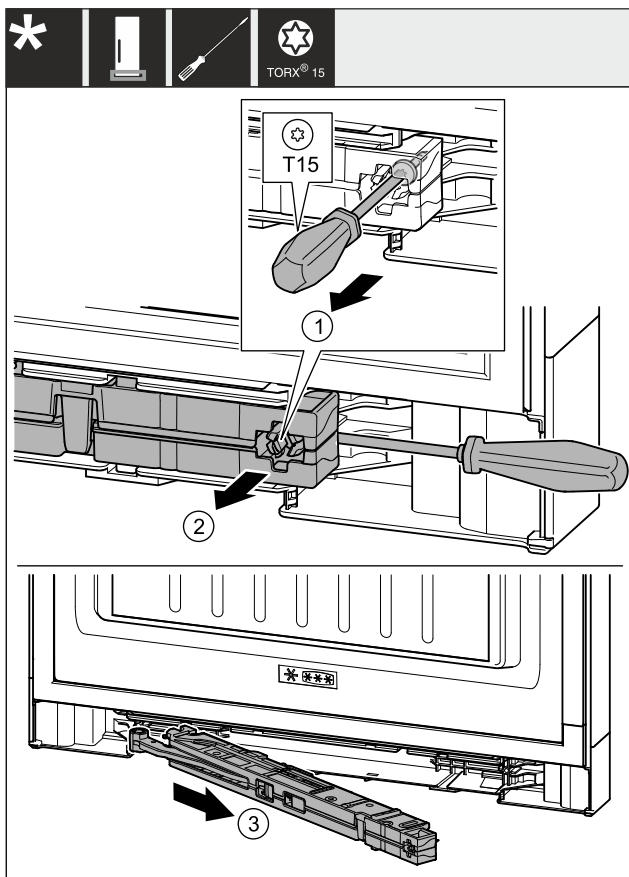

Фиг. 7

- ▶ Олабавете ги завртките на амортизерот за затворање со шрафцигер T15, околу 14 mm. Фиг. 7 (1)
- ▶ Вртете со шрафцигер на страната на рацката зад амортизерот за затворање. Вртете ја единицата напред. Фиг. 7 (2)
- ▶ Извлекете ја единицата. Фиг. 7 (3)
- ▶ Тргнете го амортизерот за затворање настрана.

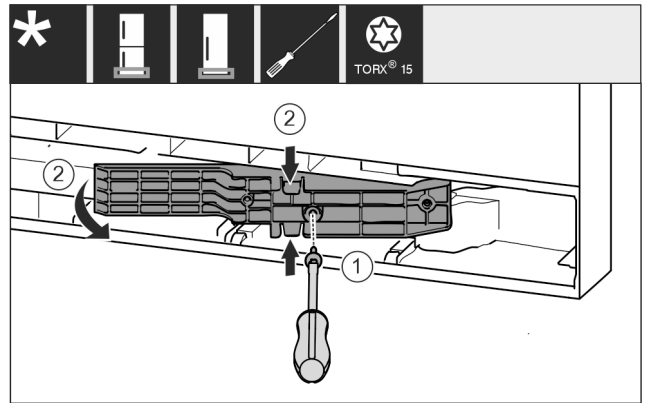

Фиг. 8 *

- ▶ Олабавете ги завртките со шрафцигер T15. Фиг. 8 (1)*
- ▶ Извлекете го адаптерот. Фиг. 8 (2)*

11.2 Олабавување на кабелските спојки

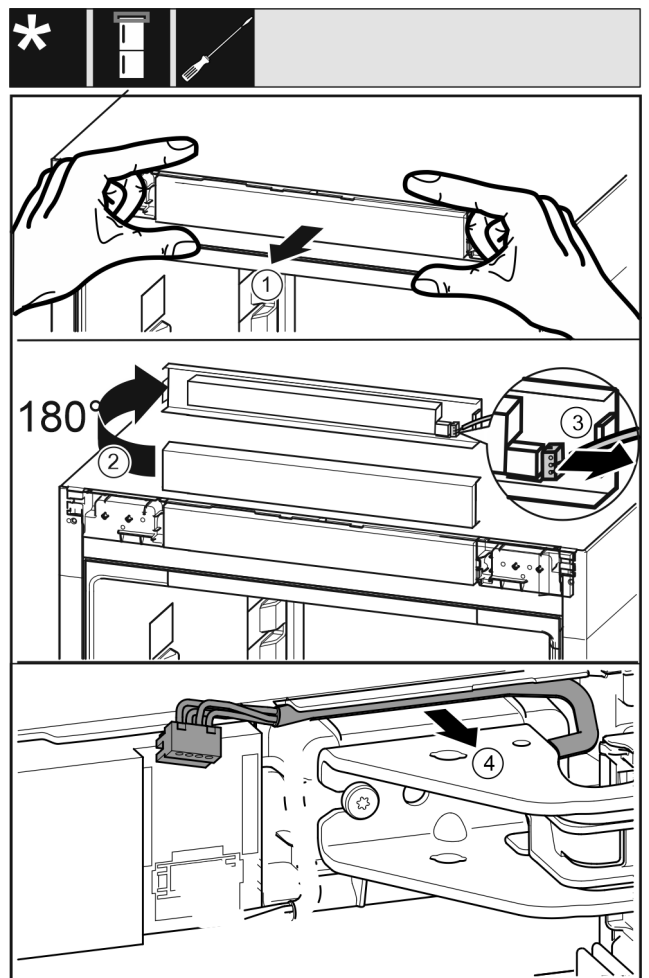

Фиг. 9

- ▶ Внимателно олабавете го контролниот панел на уредот напред. Фиг. 9 (1)
- ▶ Завртете го контролниот панел за 180° нагоре. Фиг. 9 (2)
- ▶ Притиснете го издатокот назад и внимателно извлекете го приклучокот. Фиг. 9 (3)
- ▶ Внимателно олабавете го кабелот од водилката преку лежиштето. Фиг. 9 (4)

Менување на страната на шарките на вратата

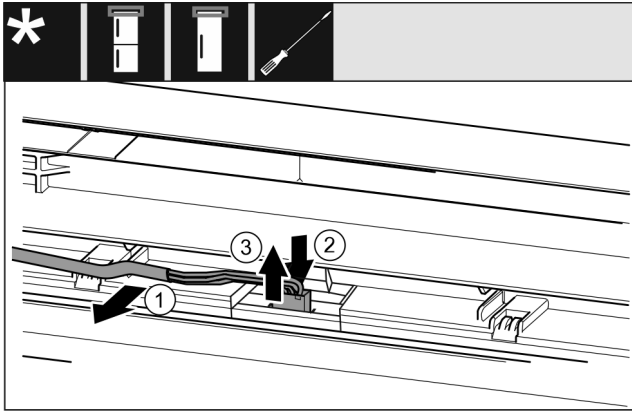

Фиг. 10

- ▶ Внимателно олабавете го сивиот кабел од водилката во вратата. Фиг. 10 (1)
- ▶ Притиснете го јазичето зад приклучокот наназад. Фиг. 10 (2)
- ▶ Внимателно извлекете го приклучокот нагоре. Фиг. 10 (3)

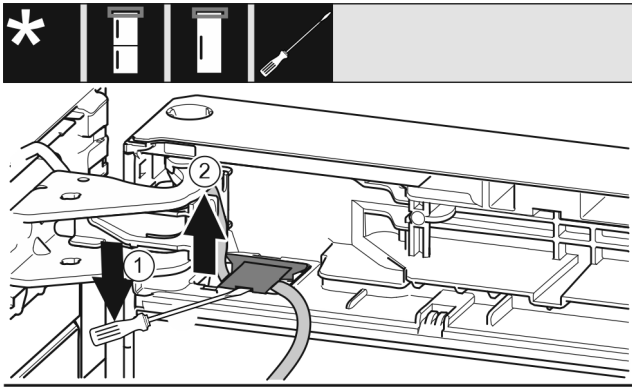

Фиг. 11

- ▶ Кренете го и извлекете го капакот со шрафцигерот. Фиг. 11 (1)
- ▶ Извлекете го кабелот. Фиг. 11 (2)

11.3 Преместување на далечинската брва

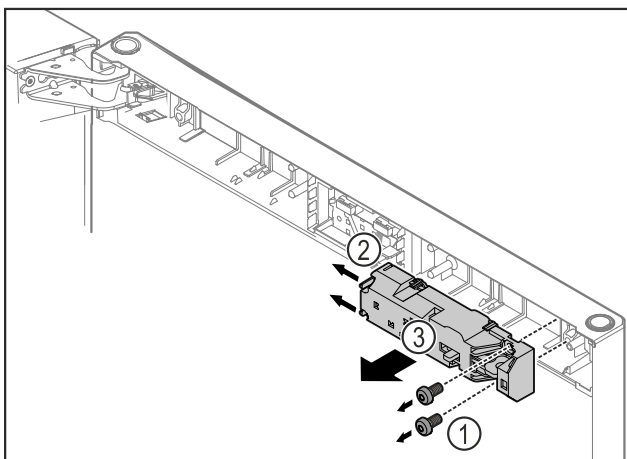

Фиг. 12

- ▶ Отстранете ги Фиг. 12 (1) завртките.
- ▶ Притиснете ги издатоците Фиг. 12 (2) настрана и извадете ја далечинската брва Фиг. 12 (3).

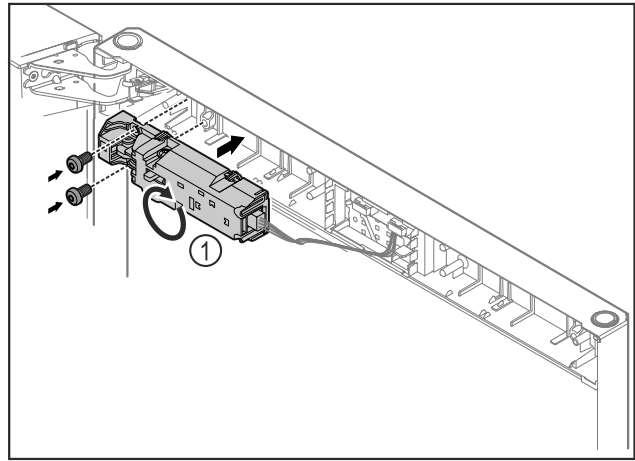

Фиг. 13

- ▶ Завртете ја далечинската брва Фиг. 13 (1) за 180° и зацврстете ја на спротивната страна.

11.4 Вадење на вратата

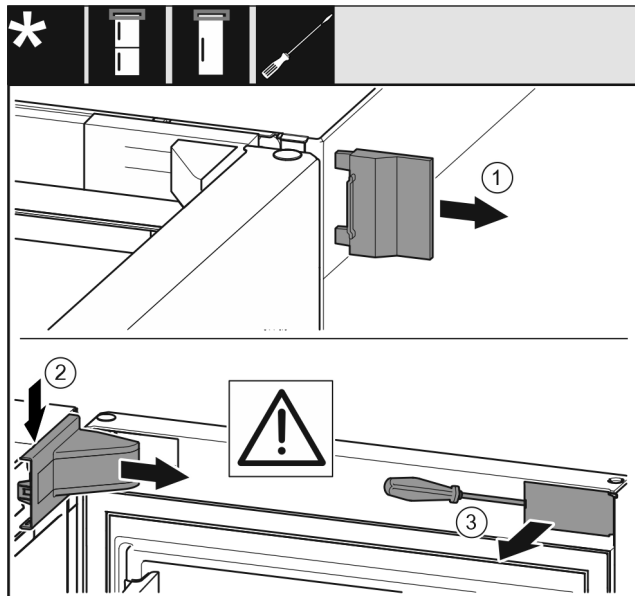

Фиг. 14

- ▶ Отворете ја вратата.

ВНИМАНИЕ

Опасност од оштетување!

Ако кедерот на вратата е оштетен, вратата не се затвора правилно и не се постигнува посакуваното ладење.

- ▶ Не оштетувајте ја вратата со шрафцигер!

- ▶ Извадете го надворешниот капак. Фиг. 14 (1)
- ▶ Откачете го и олабавете го капакот на лежиштето. Извадете го капакот на лежиштето. Фиг. 14 (2)
- ▶ Откачете го панелот со шрафцигер и навалете го настрана. Фиг. 14 (3)

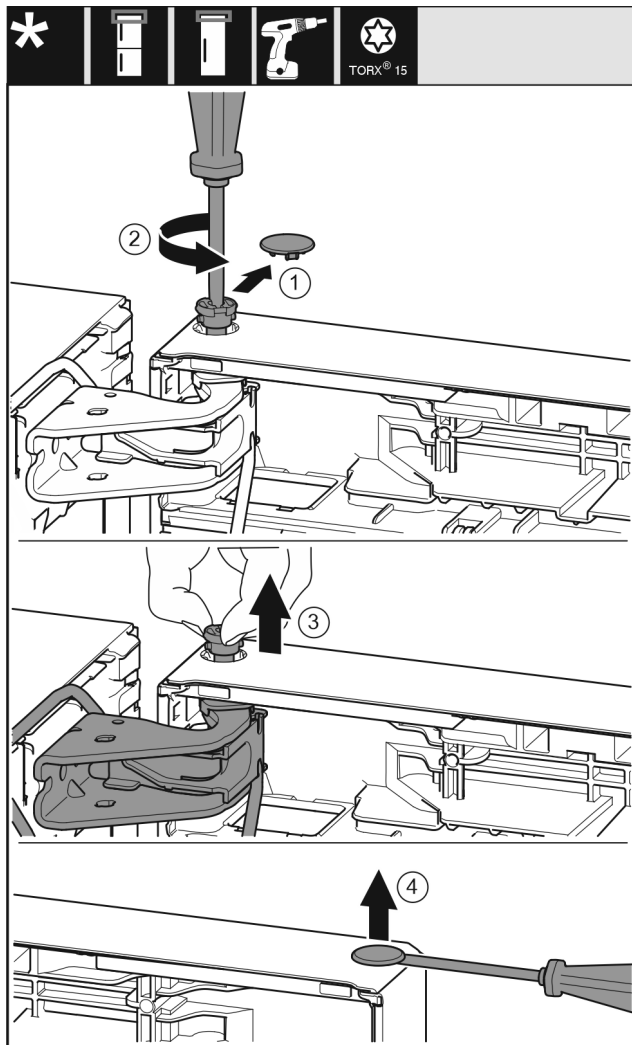

Фиг. 15



ВНИМАТЕЛНО

Опасност од повреда ако се навали вратата!

- ▶ Цврсто држете ја вратата.
- ▶ Внимателно откачете ја вратата.
- ▶ Кренете ја вратата и тргнете ја настрана.

11.5 Преместување на горните лежишта

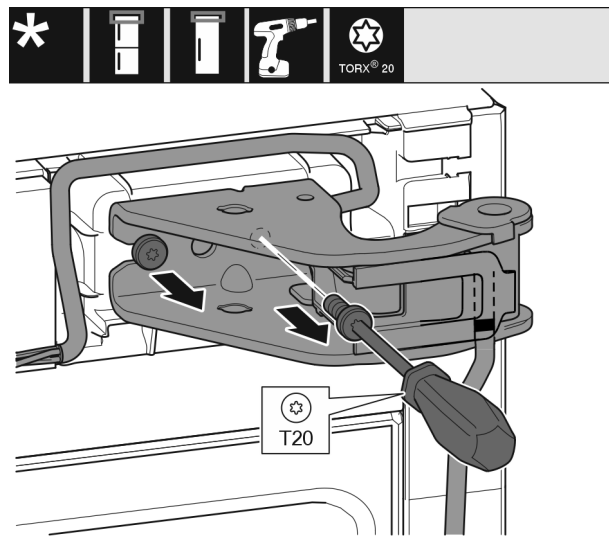

Фиг. 16

- ▶ Одвртете ги двете завртки со шрафцигер T20.
- ▶ Кренете ги и отстранете ги лежиштето и кабелот.

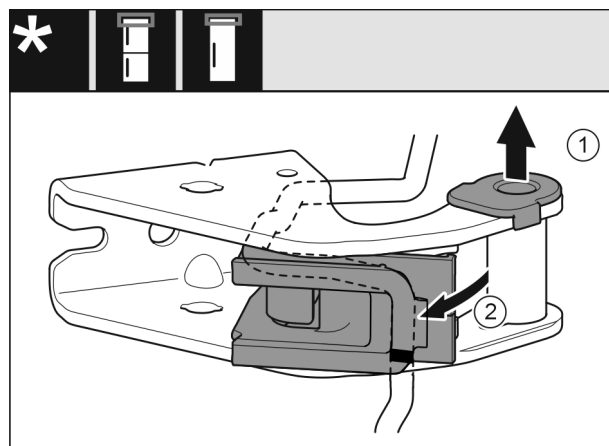

Фиг. 17

- ▶ Извлекете ја пиксната од водилката. Фиг. 17 (1)
- ▶ Навалете го држачот за кабли. Фиг. 17 (2)

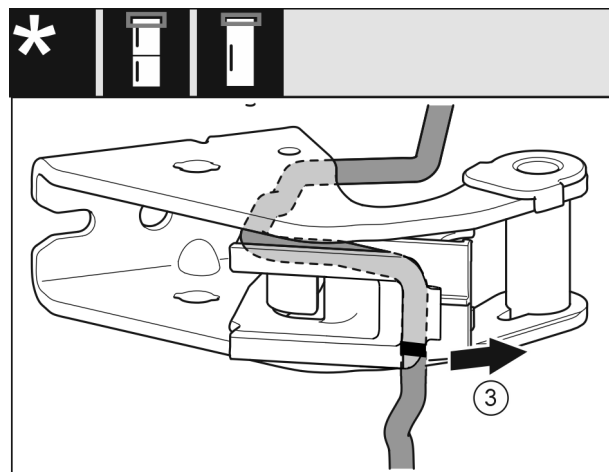

Фиг. 18

- ▶ Демонтирајте го кабелот со држачот од лежиштето. Фиг. 18 (3)

Менување на страната на шарките на вратата

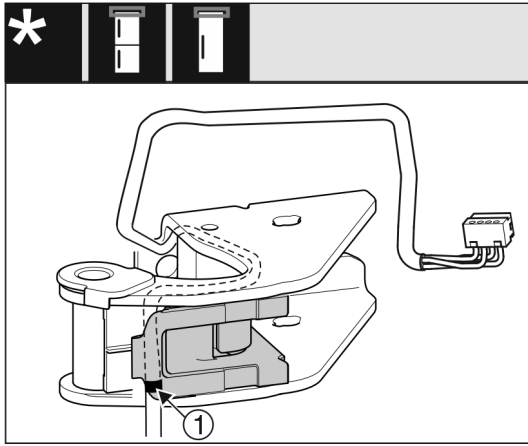

Фиг. 19

- ▶ Поставете го кабелот со спротивни краеве во горното лежиште на држачот за кабел.
- ▷ Притоа, средното обележано место треба да легне на работ од држачот за кабли Фиг. 19 (1).
- ▶ Навалете го држачот за кабли.

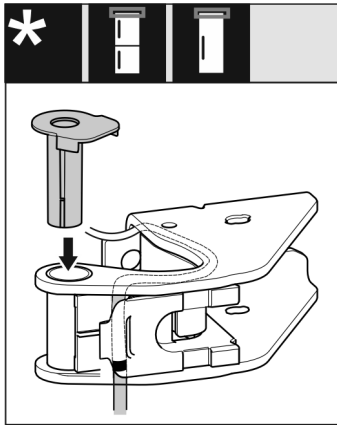

Фиг. 20

- ▶ Поставете го и вметнете го лежиштето од другата страна.

ВНИМАНИЕ

Опасност од нагмечување на кабелот

- ▶ Внимавајте на ознаките кога ги поставувате каблите. Крајот на кабелот со двојна ознака мора да се постави во крајниот дел на вратата.

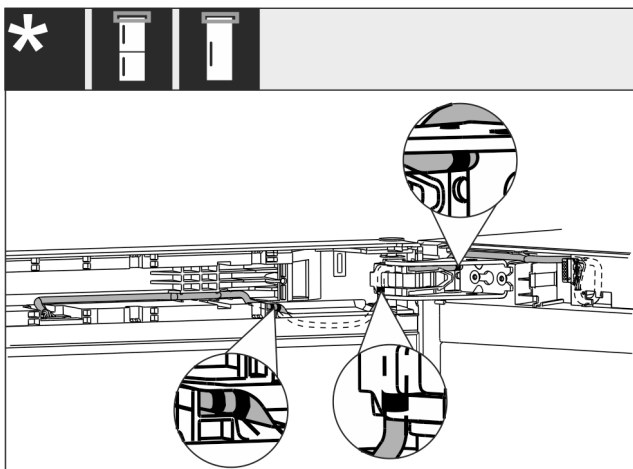

Фиг. 21

По поставувањето, кабелот треба да изгледа како што е прикажано на сликата.

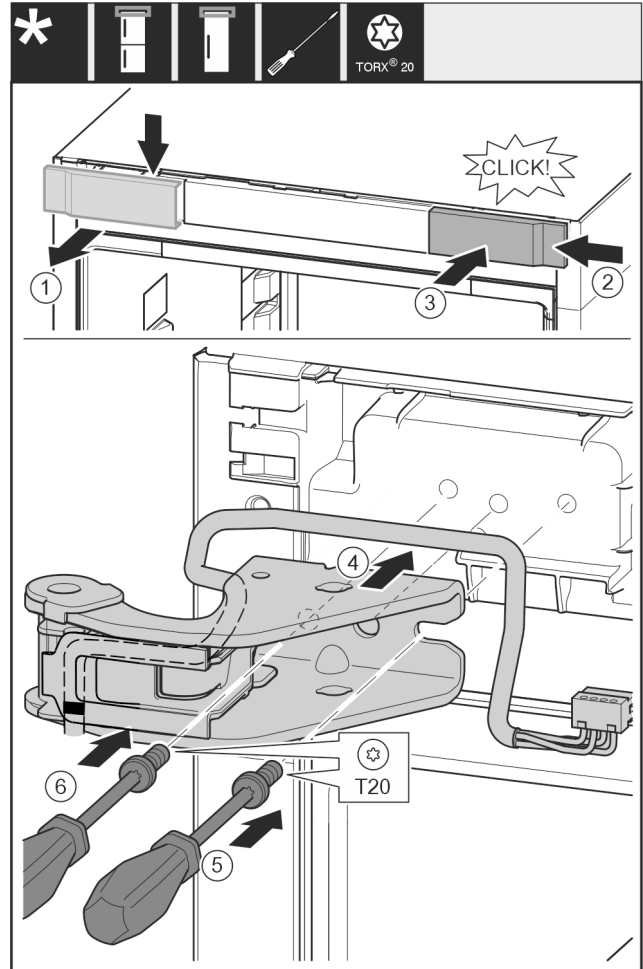

Фиг. 22

- ▶ Извадете го капакот од горе нанапред. Фиг. 22 (1)
- ▶ Закачете го капакот завртен за 180° кон другата страна од десно. Фиг. 22 (2)
- ▶ Вметнете го капакот. Фиг. 22 (3)
- ▶ Поставете го горното лежиште. Фиг. 22 (4)
- ▶ Нанесете ја и завртете ја завртката со шрафцигер T20. Фиг. 22 (5)
- ▶ Поставете ја и завртете ја завртката со шрафцигер T20. Фиг. 22 (6)

Менување на страната на шарките на вратата

11.6 Преместување на долните лежишта

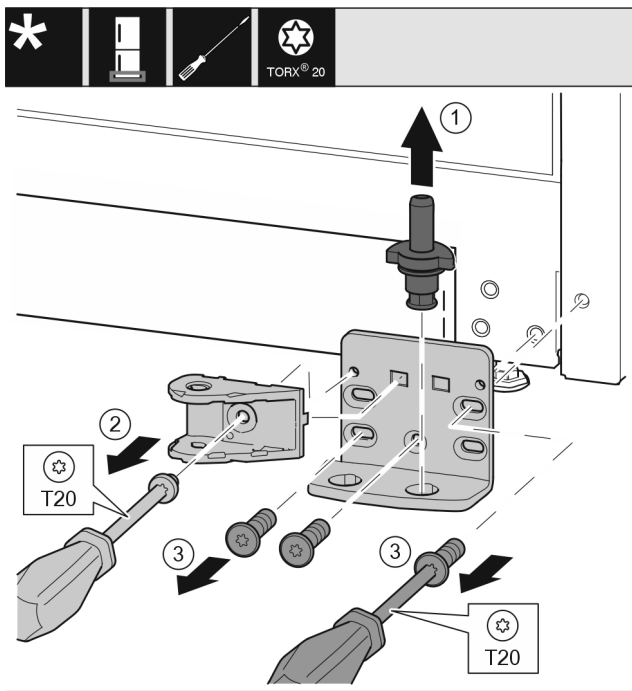

Фиг. 23

- ▶ Извлекете ги завртките нагоре. Фиг. 23 (1)
- ▶ Одвртете ја завртката со шрафцигер T20 и извадете ја спојката на амортизерот за затворање. Фиг. 23 (2)
- ▶ Одвртете ги и извадете ги завртките со шрафцигер T20. Фиг. 23 (3)

За сите уреди:

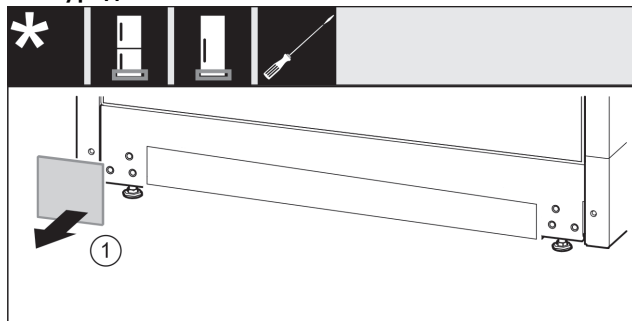

Фиг. 24

- ▶ Извадете го капакот. Фиг. 24 (1)

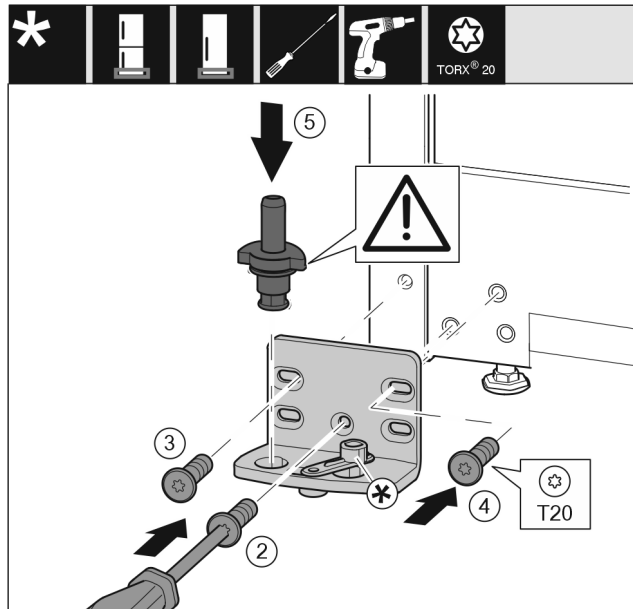

Фиг. 25

- ▶ Поставете го лежиштето на другата страна и зашрафете го со шрафцигер T20. Започнете со завртката 2 долу во средина. Фиг. 25 (2)
- ▶ Зашрафете ги завртките 3 и 4. Фиг. 25 (3,4)
- ▶ Целосно поставете го лежиштето. Притоа внимавајте механизмот да биде насочен кон задната страна. Фиг. 25 (5)

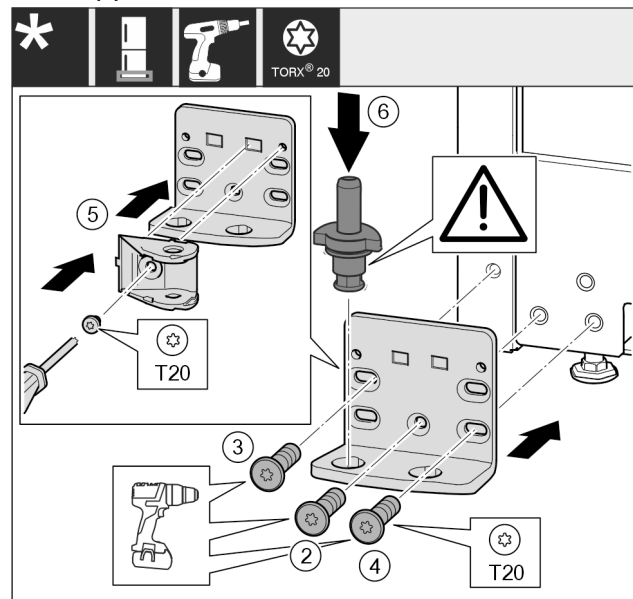

Фиг. 26

- ▶ Поставете го лежиштето на другата страна и зашрафете го со шрафцигер T20. Започнете со завртката 2 долу во средина. Фиг. 26 (2)
- ▶ Зашрафете ги завртките 3 и 4. Фиг. 26 (3,4)
- ▶ Завртете ја спојката на амортизерот за затворање за 180°. Зашрафете со шрафцигер T20 на другата страна од лежиштето. Фиг. 26 (5)
- ▶ Целосно поставете го лежиштето. Притоа внимавајте механизмот да биде насочен кон задната страна. Фиг. 26 (6)

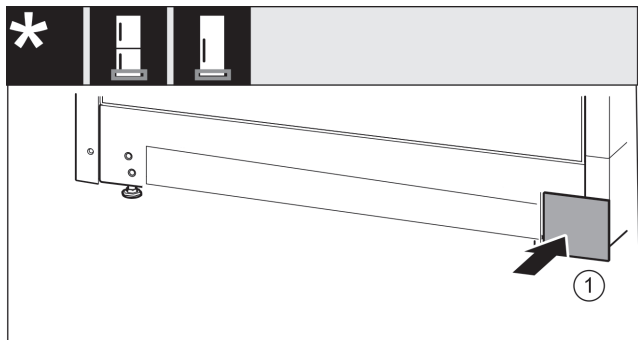

Фиг. 27

► Поставете го капакот на другата страна. Фиг. 27 (1)

11.7 Преместување на рачките*

За сите уреди:

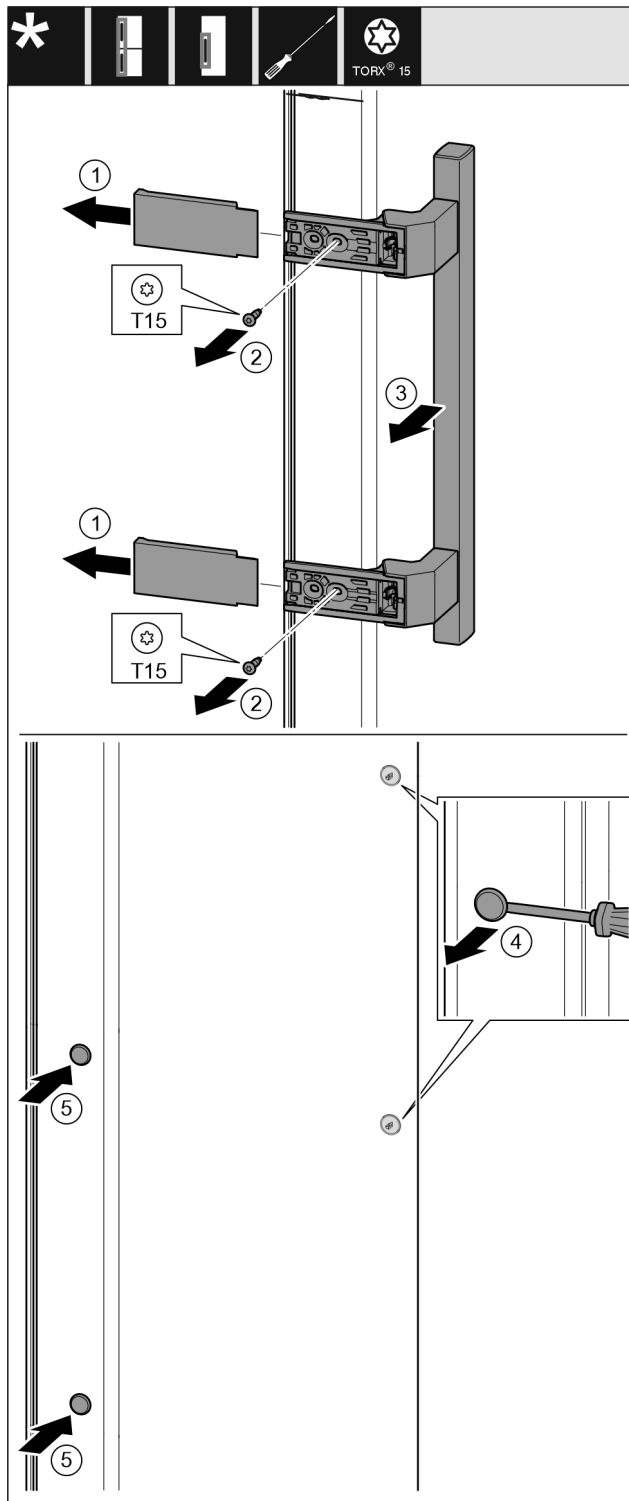

Фиг. 28

- Извлечете го капакот Фиг. 28 (1).
- Одвртете ги завртките со шрафцигер T15. Фиг. 28 (2)
- Извадете ја рачката. Фиг. 28 (3)
- Внимателно кренете ги и извлечете ги страничните штопни со шрафцигер. Фиг. 28 (4)
- Поставете ги штопните на другата страна. Фиг. 28 (5)

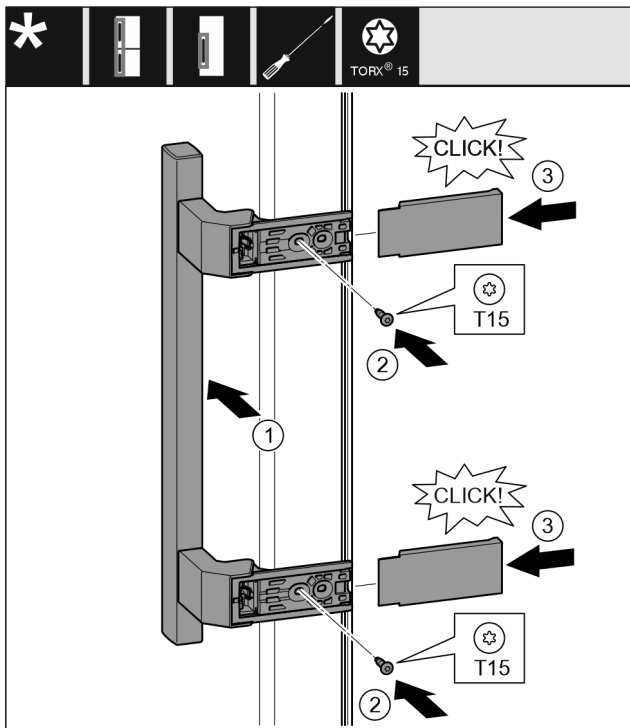

Фиг. 29

- ▶ Нанесете ја рачката на спротивната страна. Фиг. 29 (1)
- ▷ Дупките за завртки мора да лежат точно еднонадруго.
- ▶ Зашрафете ги завртките со шрафцигер T15. Фиг. 29 (2)
- ▶ Поставете ги и вметнете ги странично капациите. Фиг. 29 (3)
- ▷ Вметнете ги правилно.

11.8 Монтажа на вратата долу

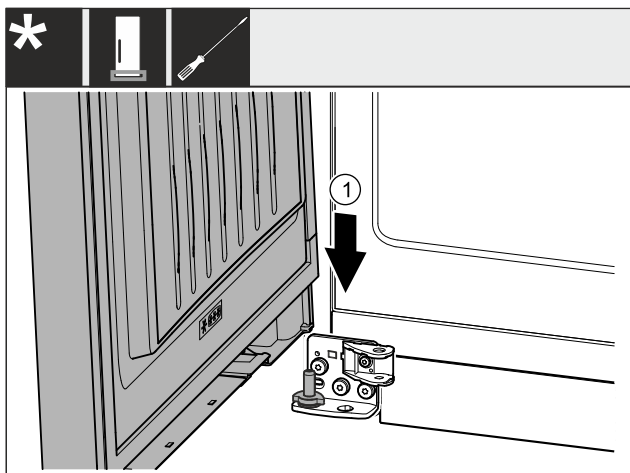

Фиг. 30

- ▶ Поставете ја вратата одозгора на долното лежиште. Фиг. 30 (1)

11.9 Монтажа на вратата горе

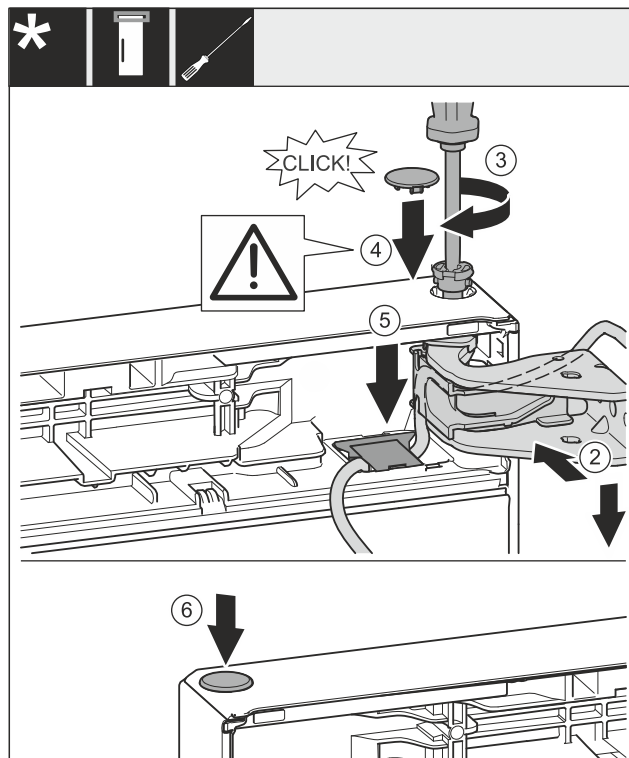

Фиг. 31

- ▶ Порамнете ја вратата кај горниот дел со отворот во основата на лежиштето. Фиг. 31 (2)
- ▶ Поставете ги завртките и зашрафете ги со шрафцигер T15. Фиг. 31 (3)
- ▶ Монтирање на капакот на осигурувачот од вратата: Поставете го капакот од осигурувачот и проверете дали легнува на вратата. Во спротивно поставете ги завртките целосно. Фиг. 31 (4)

ВНИМАНИЕ

Нагмечување на кабелот

- ▶ Обележано место на кабелот мора да се постави на средината на држачот. Јазичето со подолгиот отвор мора да биде насочено нагоре.
- ▶ Поставете го капакот и притиснете надолу докрај. Фиг. 31 (5)
- ▶ Поставете ги штопните. Фиг. 31 (6)

11.10 Монтирање на кабелската спојка

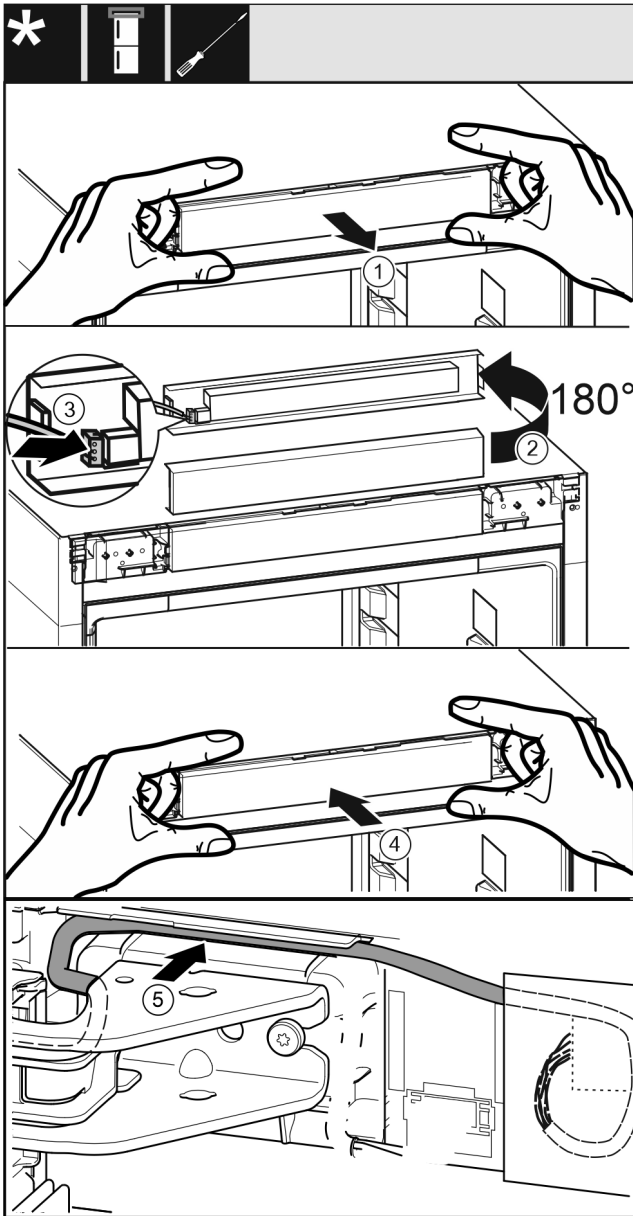

Фиг. 32

- ▶ Извадете го контролниот панел внимателно. Фиг. 32 (1)
- ▶ Завртете го панелот за 180° нагоре. Фиг. 32 (2)
- ▶ Вметнете го приклучокот на контролниот панел. Фиг. 32 (3)
- ▶ Вметнете го контролниот панел на уредот повторно. Фиг. 32 (4)
- ▶ Внимателно поставете го сивиот кабел во водилката врз горната основа на лежиштето. Фиг. 32 (5)

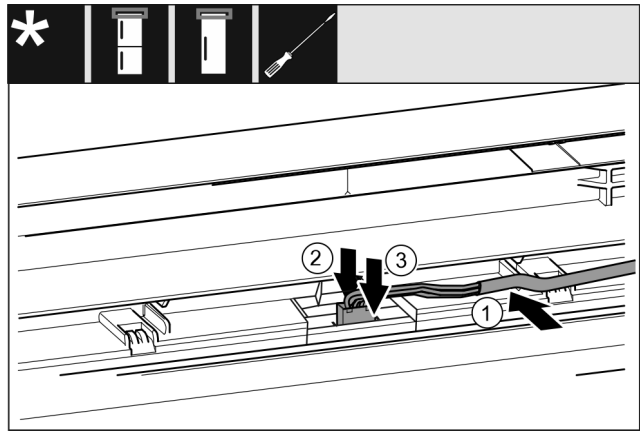

Фиг. 33

- ▶ Поставете го сивиот кабел од водилката во горната врата. Фиг. 33 (1)
- ▶ Притиснете го издатокот наназад. Фиг. 33 (2)
- ▶ Вметнете го приклучокот. Фиг. 33 (3)
- ▶ Останатата должина од кабелот замотајте ја и поставете ја во водилката.

11.11 Порамнување на вратата

За сите уреди:



ПРЕДУПРЕДУВАЊЕ

Опасност од повреда ако падне вратата!

Ако лежиштата не се доволно зашрафени, вратата може да падне. Ова може да предизвика тешки повреди. Покрај тоа, вратата може да не се затвора целосно и уредот да не лади правилно.

- ▶ Цврсто зашрафете ги лежиштата со 4 Nm.
- ▶ Проверете ги сите завртки и по потреба зацврстете ги.
- ▶ Порамнете ја вратата според кукиштето на уредот преку двата надолжни отвора во основата на лежиштето. Затоа отшрафете ја средната завртка во основата на лежиштето со приложената алатка T20. Олабавете ги останатите завртки со алатката T20 или со шрафцигер T20 и порамнете ги преку надолжните отвори.
- ▶ Потпирање на вратата: Одвртете ја ногарката на основата на долното лежиште со рачвест клуч SW10 додека легне на подот, а потоа завртете уште 90°.

11.12 Поставување на капаците

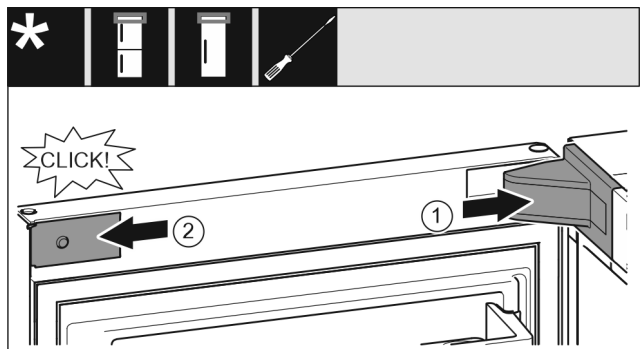

Фиг. 34

Вратата е отворена 90°.

- ▶ Поставете го и вметнете го капакот на основата на лежиштето и по потреба притиснете го внимателно. Фиг. 34 (1)
- ▶ Поставете го и вметнете го панелот странично. Фиг. 34 (2)

Приклучување на уредот

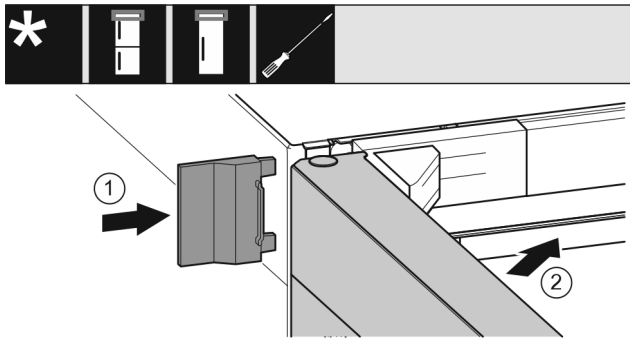

Фиг. 35

- ▶ Отворете го надворешниот капак. Фиг. 35 (1)

11.13 Монтирање на амортизерот за затворање

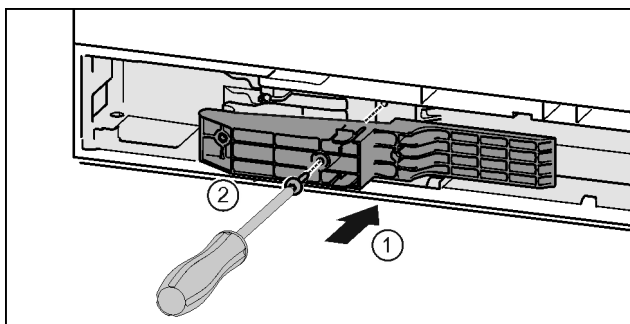

Фиг. 36 *

- ▶ Поставете го адаптерот на страната на рачката во вдлабнатината. Фиг. 36 (1)*
- ▶ Зашрафете ги завртките со шрафцигер T15. Фиг. 36 (2)*

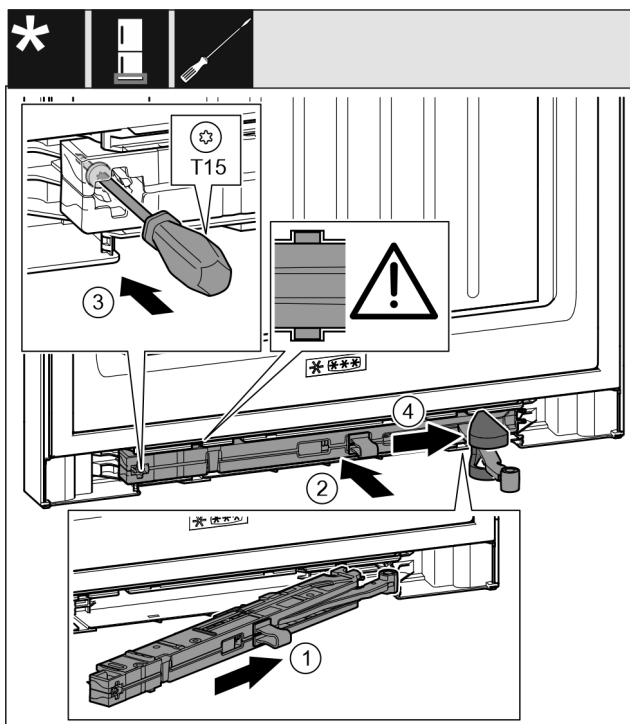

Фиг. 37

- ▶ Турнете го амортизерот за затворање на страната на основата на лежиштето во вдлабнатината докрај. Фиг. 37 (1)
- ▶ Целосно турнете го амортизерот за затворање во вдлабнатината. Фиг. 37 (2)
- ▷ Единицата е позиционирана правилно, ако реброто на амортизерот за затворање се наоѓа во водилката.

- ▶ Зашрафете ја завртката со шрафцигер T15. Фиг. 37 (3)
- ▶ Турнете го капакот преку зглобот. Фиг. 37 (4)

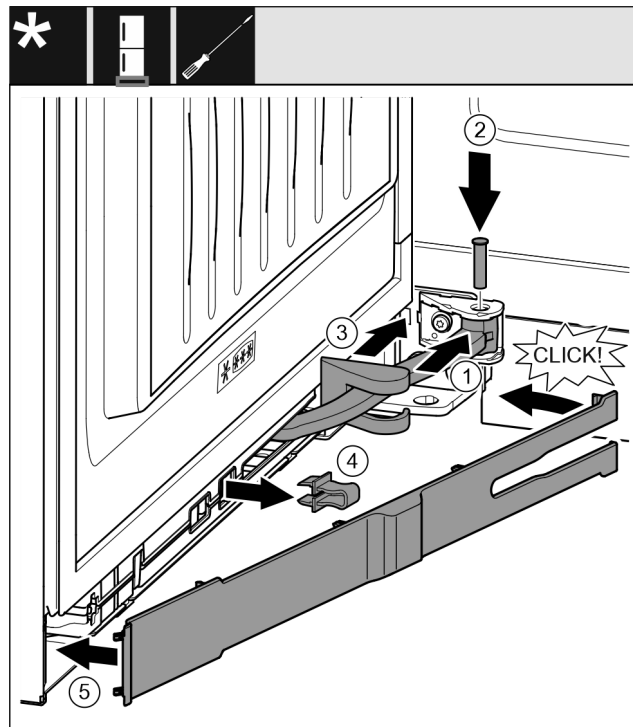

Фиг. 38

Вратата е отворена 90°

- ▶ Завртете го зглобот во држачот. Фиг. 38 (1)
- ▶ Поставете ги завртките во држачот и зглобот со шрафцигер T15. Притоа внимавајте дали механизмот се наоѓа правилно во лежиштето. Фиг. 38 (2)
- ▶ Турнете го капакот на основата на лежиште по должина на зглобот и монтирајте го преку држачот. Фиг. 38 (3)
- ▶ Извадете го осигурувачот. Фиг. 38 (4)
- ▶ Поставете го и навалете го панелот на страната на рачката. Фиг. 38 (5)
- ▷ Панелот е вметнат.
- ▶ Затворете ја вратата.

12 Приклучување на уредот



ПРЕДУПРЕДУВАЊЕ

Опасност од несоодветно поврзување!
Изгореници.

Оштетувања на уредот.

- ▶ Не користете продолжен кабел.
- ▶ Не користете редни клеми.

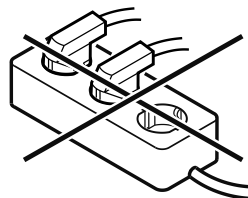

ВНИМАНИЕ

Опасност од оштетување поради несоодветно поврзување!

Оштетувања на уредот.

- ▶ Не поврзувајте го уредот на самостоен инвертор, како на пр., на соларни електрични системи или бензински генератори.

Забелешка

Користете го само кабелот за струја.

Проверете дали се исполнети следните услови:

- Користете го уредот само со **наизменична струја**.
- Дозволените напон и фреквенција се отпечатени на табличката со податоци. Позицијата на табличката со податоци е наведена во поглавјето „Преглед на уредот“.
- Штекерот е соодветно заземјен и електрично изолиран.
- Струјата на осигурувачот изнесува помеѓу 10 А и 16 А.
- Постои лесен пристап до штекерот.
- ▶ Проверете го електричниот напон.
- ▶ Вметнете го приклучокот на задната страна од уредот. Вметнете го правилно.
- ▶ Поврзете го приклучокот во струја.
- ▷ Приказот преминува на симболот Standby.



home.liebherr.com/fridge-manuals

МК Климатизирана полица за вино

Датум на издавање: 20240405

**Бр. на артикл-
индекс: 7083548-00**

Liebherr-Hausgeräte Marica E00D
Bezirk Plovdiv
4202 Radinovo
Bulgarien