



Bruksanvisning

Quality, Design and Innovation



[home.liebherr.com/fridge-manuals](http://home.liebherr.com/fridge-manuals)





# LIEBHERR

## Innehåll

<b>1</b>	<b>Snabbguide</b> .....	<b>2</b>
1.1	Leveransomfattning.....	2
1.2	Översikt över skåp och utrustningar.....	2
1.3	Specialutrustning.....	3
1.4	Användningsområde.....	3
1.5	Apparatens ljudemission.....	4
1.6	Överensstämmelse.....	4
1.7	SVHC-ämnen enligt REACH-förordningen.....	4
1.8	EPREL-databas.....	4
<b>2</b>	<b>Allmänna säkerhetsanvisningar</b> .....	<b>4</b>
<b>3</b>	<b>Idrifttagande</b> .....	<b>5</b>
3.1	Uppställningsvillkor.....	5
3.2	Skåpmått.....	6
3.3	Transportera skåpet.....	6
3.4	Packa upp skåpet.....	6
3.5	Ta bort transportskydd.....	6
3.6	Sätta skåpet på plats.....	6
3.7	Justera skåpet.....	7
3.8	Installera flera skåp.....	7
3.9	Efter uppställningen.....	7
3.10	Avfallshantera förpackningarna.....	7
3.11	Omhängning av dörr.....	7
3.12	Rikta in dörren.....	12
3.13	Ansluta apparaten.....	12
3.14	Slå på skåpet.....	12
<b>4</b>	<b>Lagring</b> .....	<b>12</b>
4.1	Anmärkningar om förvaring.....	12
4.2	Förvaringstider.....	13
<b>5</b>	<b>Användning</b> .....	<b>13</b>
5.1	Manöver- och indikeringslement.....	13
5.2	Skåpets funktioner.....	13
5.2.1	Temperatur.....	13
<b>6</b>	<b>Underhåll</b> .....	<b>13</b>
6.1	Avfrosta skåpet.....	13
6.2	Rengör skåpet.....	13
<b>7</b>	<b>Kundhjälp</b> .....	<b>15</b>
7.1	Tekniska data.....	15
7.2	Teknisk funktionsstörning.....	15
7.3	Kundtjänst.....	16
7.4	Typskylt.....	16
<b>8</b>	<b>Ta skåpet ur drift</b> .....	<b>16</b>
<b>9</b>	<b>Avfallshantering</b> .....	<b>16</b>
9.1	Förbereda skåpet för avfallshantering.....	16
9.2	Avfallshandla skåpet på ett miljövänligt sätt.....	16
<b>10</b>	<b>Mer information</b> .....	<b>17</b>

Tillverkaren arbetar kontinuerligt med att vidareutveckla alla typer och modeller. Därför ber vi om förståelse för att vi måste förbehålla oss för ändringar av utformning, utrustning och teknik.

Symbol	Förklaring
	<b>Läs bruksanvisningen</b> Läs noga igenom denna bruksanvisning för att få information om alla fördelar med det nya skåpet.

Symbol	Förklaring
	<b>Fullständig bruksanvisning på webben</b> Du hittar den utförliga bruksanvisningen på webben med hjälp av QR-koden på bruksanvisningens framsida eller genom att ange modellbeteckningen på <a href="http://home.liebherr.com/fridge-manuals">home.liebherr.com/fridge-manuals</a> . Servicenumret står på typskylten:  <i>Fig. Illustrationen är ett exempel</i>
	<b>Kontrollera skåpet</b> Kontrollera alla delar med avseende på transportskador. Kontakta återförsäljaren eller kundtjänsten om du har några klagomål.
	<b>Avvikelser</b> Bruksanvisningen gäller för flera modeller, avvikelser är möjliga. Avsnitt som bara gäller för speciella modeller är markerade med(*).
	<b>Åtgärder som behöver vidtas och resultat av åtgärderna</b> Åtgärder som behöver vidtas är markerade med en ▶. Resultat av åtgärder är markerade med en ▷.
	<b>Videor</b> Videor om apparaterna finns på YouTube-kanalen Liebherr-Hausgeräte.

Bruksanvisningen gäller för:

- MRFec 3501
- MRFec 4001

## 1 Snabbguide

### 1.1 Leveransomfattning

Kontrollera alla delar med avseende på transportskador. Kontakta återförsäljaren eller kundtjänsten om du har några klagomål. (se 7.3 Kundtjänst)

Leveransen består av följande delar:

- Fristående skåp
- Utrustning \*
- Monteringsmaterial \*
- Bruksanvisning
- Servicebroschyr
- Kvalitetscertifikat \*

### 1.2 Översikt över skåp och utrustningar

- MRFec 3501
- MRFec 4001

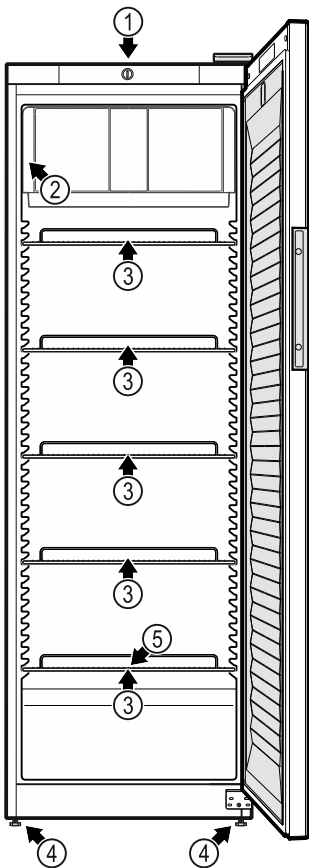

Fig. 1 Exempel

### Utrustning

- (1) Manöverelement
- (2) Typskylt
- (3) Stödgaller
- (4) Justeringsfötter
- (5) Smältvattenavlopp

## 1.3 Specialutrustning

### Märk

Du beställer tillbehör via kundtjänsten (se 7.3 Kundtjänst) och i Liebherr-Hausgeräte-shopen på [home.liebherr.com/shop/de/deu/zubehor.html](http://home.liebherr.com/shop/de/deu/zubehor.html).

## 1.4 Användningsområde

### Avsedd användning

Detta kylskåp är avsett för professionell användning i kommersiella miljöer och i detaljhandeln. Det får användas till att förvara, presentera och sälja kylda förpackade livsmedel och drycker. Avsikten är att kunderna ska hämta kylvarorna.

Skåpet är konstruerat för inomhusbruk.

All annan användning är förbjuden.

### Förutsebar felanvändning

Följande användningar är uttryckligen förbjudna:

- Förvaring och kylning av:
  - Kemiskt instabila, brännbara eller frätande substanser
  - Mediciner, blodplasma, laborierpreparat eller liknande ämnen eller

produkter enligt direktivet 2007/47/EG om medicintekniska produkter

- Användning i explosionsfarliga miljöer
- Användning utomhus eller i områden med fukt eller sprutvatten

Felaktig användning av skåpet leder till att den förvarade varan skadas eller blir fördärvad.

### Klimatklasser

Gällande klimatklass är angiven på typskylten.

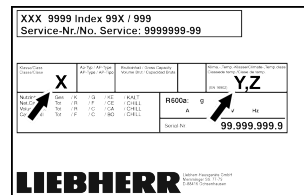

Fig. 2 Typskylt

- (X) Denna klimatklass anger under vilka omgivningsförhållanden skåpet kan användas på ett säkert sätt.
- (Y) Denna klimatklass fastställer de maximala ramvillkoren som krävs för att skåpet ska fungera korrekt.

- (Z) Temperaturklassen anger vid vilken temperaturinställning skåpet fungerar korrekt.

Klimatklass (X)	max. rumstemperatur	max. rel. luftfuktighet
3	+25 °C	60 %
4	+30 °C	55 %
5	+40 °C	40 %
7	+35 °C	75 %

### Märk

Lägsta tillåtna rumstemperatur på installationsplatsen är +10 °C.

Om förhållandena ligger nära gränsvärdena kan det bildas lätt kondens sidoväggarna.

Klimatklass (Y)	max. rumstemperatur	max. rel. luftfuktighet
CC1	+25,5 °C	60 %
CC2	+32,2 °C	65 %
CC3	+40,6 °C	75 %

### Rekommenderad temperaturinställning:

Temperaturklass (Z)	Temperaturinställning
K1	+3,5 °C
K2	+2,5 °C

# Allmänna säkerhetsanvisningar

Rekommenderad temperaturinställning:	
Temperaturklass (Z)	Temperaturinställning
K3	-1 °C
K4	+5 °C
M1	+5 °C
M2	+7 °C

## 1.5 Apparatus ljudemission

Den A-vägda ljudtrycksnivån under drift ligger på under 70 dB(A) (ljudeffekt rel. 1 pW).

## 1.6 Överensstämmelse

Kylmedelskretsen är kontrollerad med avseende på täthet. Apparaten överensstämmer med de gällande säkerhetsbestämmelserna och EU-direktiven 2006/42/EG, 2014/30/EU, 2009/125/EG och 2011/65/EU.

Hela texten i EU-försäkran om överensstämmelse finns att läsa på: [www.Liebherr.com](http://www.Liebherr.com)

## 1.7 SVHC-ämnen enligt REACH-förordningen

Med nedanstående länk kan du ta reda på om din apparat innehåller SVHC-ämnen enligt REACH-förordningen: [home.liebherr.com/de/deu/de/liebherr-erleben/nachhaltigkeit/umwelt/scip/scip.html](http://home.liebherr.com/de/deu/de/liebherr-erleben/nachhaltigkeit/umwelt/scip/scip.html)

## 1.8 EPREL-databas

Fr.o.m. den 1 mars 2021 finns informationen om energimärkning och kraven på ekodesign i den europeiska produkt databasen (EPREL). Produktdatabasen hämtar du med länken <https://eprel.ec.europa.eu/>. Här behöver du ange modellbeteckning. Modellbeteckningen står på typskylten.

## 2 Allmänna säkerhetsanvisningar

Förvara denna bruksanvisning noga så att du alltid har tillgång till den.

Om du överlåter apparaten, lämna då även över bruksanvisningen till nästa ägare.

Läs denna bruksanvisning noggrant före användning för att använda apparaten korrekt och säkert. Följ alltid instruktionerna, säkerhetsinstruktionerna och varningarna. De är viktiga för säker och korrekt installation av apparaten.

### Risker för användaren:

- Detta skåp kan användas av barn fr.o.m. 8 år och av personer med nedsatt fysisk, sensorisk eller mental förmåga eller brist på erfarenhet eller kunskap om dessa personer övervakas eller instruerats om skåpets säkra användning och förstår vilka faror som kan uppstå. Se till att barn inte leker med skåpet. Rengöring och användning

runderhåll får inte utföras av barn utan uppsikt.

- Eluttaget ska vara lätt åtkomligt så att apparaten snabbt kan skiljas från elnätet i en nödsituation. Det får inte vara placerat bakom skåpet.
- När man ska frångilja skåpet från elnätet måste man alltid hålla i stickkontakten. Dra inte i kabeln.
- Vid fel, dra ut kontakten eller slå från säkringen.
- **WARNING:** Se till att inte skada strömkabeln. Skåpet får inte användas med defekt strömkabel.
- **WARNING:** Grenuttag och liknande samt andra elektroniska apparater (som t.ex. halogentransformatorer) får inte placeras och användas på baksidan av apparater.
- **WARNING:** Ventilationsöppningar i apparatens hölje eller i inbyggnaden får inte stängas.
- Låt endast kundtjänst eller annan utbildad fackpersonal utföra reparationer och ingrepp på apparaten samt byte av strömkablar.
- Montera, anslut och avfallshandtera alltid skåpet enligt instruktionerna i bruksanvisningen.

### Brandrisk:

- Köldmediet (anges på typskylten) är miljövänligt, men antändligt. Utläckande köldmedel kan självantända.
  - **WARNING:** Se till att inte skada kylkretsen.
  - Använd inte tändkällor inne i skåpet.
  - **WARNING:** Använd inga elektriska apparater inne i kylfacket som inte uppfyller de rekommenderade kraven från tillverkaren.
  - Om köldmedel läcker ut: Avlägsna öppen eld och ev. tändkällor i närheten av läckaget. Vädra ordentligt. Kontakta kundtjänst.
- Använd inte skåpet i närheten av explosiva gaser.
- Använd eller förvara inte bensin eller andra brännbara gaser och vätskor i närheten av skåpet.
- Förvara inga explosiva ämnen i skåpet som till exempel behållare med aerosol eller lättantändlig drivgas. Innehållet i sprayburkar anges på etiketten eller är märkta med en flamsymbol. Eventuell utströmmande gas kan antändas av elektriska komponenter.

- Håll brinnande stearinljus och andra föremål med öppen låga borta från apparaten så att den inte fattar eld.
- Förvara alltid alkoholhaltiga drycker, eller andra behållare som innehåller alkohol, tätt förslutna. Eventuell läckande alkohol kan antändas av elektriska komponenter.

## Fallrisk och risk att skåpet välter:

- Socklar, lådor, dörrar osv. får inte användas att stå eller stödja sig på.

## Risk för förfrysning, domningar och smärta:

- Undvik lång hudkontakt med kalla ytor eller kyl-/frysvaror eller vidta skyddsåtgärder som att t.ex. använda handskar.

## Risk för person- och saksador:

- **VARNING:** Använd inga mekaniska anordningar eller övriga medel för att påskynda avfrostningen än vad som rekommenderas av tillverkaren.
- **VARNING:** Risk för skador på grund av elektriska stötar! Under skyddet finns strömförande delar.
- **OBSERVERA:** Apparaten får bara användas med originaltillbehör eller med tillbehör från andra leverantörer som godkänts av tillverkaren. Användaren tar risken om icke godkända tillbehör används.

## Risk för klämskador:

- Stick inte in fingrarna i gångjärnet när du öppnar och stänger dörren. Fingrarna kan komma i kläm.

## Kvalifikation specialistutbildad personal:

Specialistutbildad personal är personal som genom sin tekniska utbildning, kunskap och erfarenhet samt sina kunskaper om relevanta standarder kan bedöma och utföra det arbete som tilldelats dem och känna igen möjliga faror. De måste ha utbildning, instruerats och godkänts för arbete på skåpet.

## Symboler på skåpet:



Symbolen kan sitta på kompressorn. Den varnar för oljan i kompressorn och upplyser om följande fara: **Kan vara dödlig vid förtäring eller inträngning i luftvägarna.** Denna information är endast relevant för återvinningen. Under normal drift innebär det ingen fara.



**VARNING:** Risk för brand/lättantändliga material. Symbolen sitter på kompressorn och upplyser om faran med brandfarliga ämnen. Ta inte bort dekalen.



Denna eller en liknande klisterlapp finns på apparatens baksida. Den anger att det finns vakuumisolerade paneler (VIP) eller perlitpaneler i dörren och/eller i höljet. Denna information är endast relevant för återvinningen. Ta inte bort dekalen.

## Observera varningarna och annan specifik information i de andra kapitlen:

	<b>FARA</b>	Betecknar en farlig situation som leder till dödsfall eller allvarliga personskador om den inte undviks.
	<b>VARNING</b>	Betecknar en farlig situation som kan leda till dödsfall eller allvarliga personskador om den inte undviks.
	<b>AKTA</b>	Betecknar en farlig situation som kan leda till lätta eller medelsvåra personskador om den inte undviks.
	<b>OBSERVERA</b>	Betecknar en farlig situation som kan leda till materiella skador om den inte undviks.
	<b>Anmärkning</b>	Betecknar användbar information och tips.

## 3 Idrifttagande

### 3.1 Uppställningsvillkor



#### VARNING

Brandrisk på grund av fuktighet! Om strömförande delar eller nätanslutningskabeln blir fuktiga kan detta leda till kortslutning.

- Skåpet är konstruerat för användning i slutna utrymmen. Använd inte skåpet utomhus, i fuktiga miljöer eller där det finns risk för vattenstänk.

#### 3.1.1 Uppställningsplats



#### VARNING

Utsipprande köldmedel och olja!  
Brand. Köldmedlet är miljövänligt, men brännbart. Oljan är också brännbar. Läckande köldmedel och olja kan antändas vid hög koncentration och i kontakt med en extern värme-källa.

- Skada inte köldmedelssystemets rörledningar eller kompressor.

- Placera inte skåpet så att det utsätts för direkt solljus, intill en spis, ett värmeelement eller liknande.
- Det optimala är att apparaten ställs i ett torrt och väl ventilerat utrymme.
- Om skåpet placeras i en mycket fuktig miljö, kan det bildas kondensvatten på skåpets utsida. Sörj alltid för god ventilation på uppställningsplatsen.
- Ju mer köldmedium som finns i apparaten, desto större måste utrymmet vara där apparaten står. I för små utrymmen kan en antändlig gas/luftblandning uppstå vid ett ev. läckage. Per 8 g köldmedium måste uppställningsutrymmet vara minst 1 m<sup>3</sup>. Uppgifter om mängden köldmedium står på typskylten inne i skåpet.

# Idrifttagande

- Golvet där apparaten ska placeras ska vara vågrätt och jämnt.
- Uppställningsplatsen måste vara tillräckligt bärkraftig för att klara apparatens vikt inklusive max. mängd lagrade varor. (se 7.1 Tekniska data)
- Användning i explosionsfarliga miljöer är inte tillåten.

## 3.1.2 Elektrisk anslutning



### VARNING

Brandrisk på grund av felaktig uppställning!  
Om en sladd eller kontakt vidrör baksidan av apparaten kan apparatens vibrationer skada sladden eller kontakten vilket leder till kortslutning.

- ▶ Se till att inga sladdar kläms under apparaten när du ställer upp den.
- ▶ Placera skåpet så att det inte rör vid någon kontakt eller nätkabel.
- ▶ Anslut inte några apparater till uttag i närheten av apparatens baksida.
- ▶ Grenuttag och liknande samt andra elektroniska apparater (som t.ex. halogentransformatorer) får **inte** placeras och användas på baksidan av apparater.

## 3.2 Skåpmått

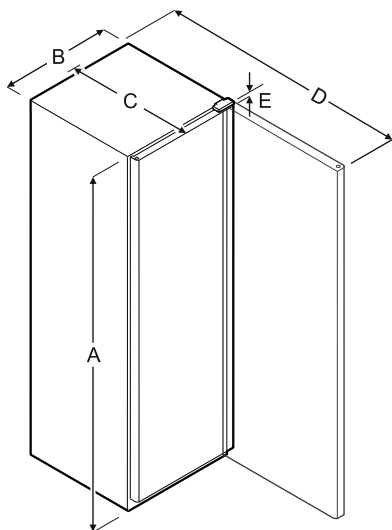

Fig. 3

Modell	A	B	C	D	E
MRFec 3501	1684 mm	597 mm	654 mm	1203 mm	23 mm
MRFec 4001	1884 mm	597 mm	654 mm	1203 mm	23 mm

**A** = skåphöjd **B** = skåpsbredd utan handtag **C** = skåpsdjup utan handtag **D** = skåpsdjup med öppen dörr  
**E** = gångjärnshöjd

## 3.3 Transportera skåpet



### VARNING

Risk för personskador och materiella skador på grund av vältande apparat!

- ▶ Var uppmärksam på golvojämnheter och ramper vid apparattransport.

### Beakta vid apparattransport:

- ▶ Transportera skåpet stående.

- ▶ Transportera skåpet med hjälp av två personer.

### Vid första påslagningen:

- ▶ Transportera apparaten förpackad.

### Vid apparattransport efter första idrifttagning (t.ex. flytt eller rengöring):

- ▶ Töm apparaten.
- ▶ Säkra dörren mot oavsiktlig öppning.

## 3.4 Packa upp skåpet

- ▶ Kontrollera att det inte finns några transportsador på skåpet och förpackningen. Kontakta genast leverantören om du misstänker någon skada. Anslut inte apparaten till strömförsörjningen.
- ▶ Ta bort allt förpackningsmaterial från skåpets baksida och sidor om det kan förhindra korrekt installation och ventilation.
- ▶ Tag bort anslutningskabeln som sitter på skåpets baksida. Ta bort kabelhållaren så att vibrationerna inte orsakar ljud!

## 3.5 Ta bort transportskydd

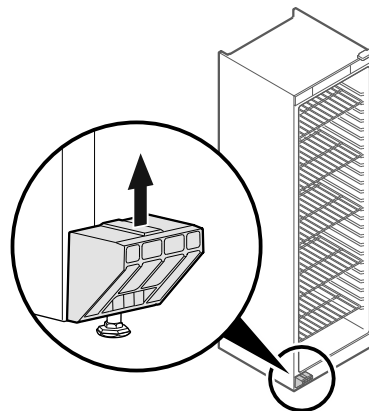

Fig. 4

- ▶ Dra av transportskyddet uppåt.
- ▷ Själva fästet är kvar på apparaten.

## 3.6 Sätta skåpet på plats



### AKTA

Risk för person- och saksador!

- ▶ Var två personer när skåpet ställs upp.



### AKTA

Risk för person- och saksador!

Dörren kan slå emot väggen och skadas. På glassdörren kan det skadade glaset leda till personskador!

- ▶ Skydda glassdörren så att den inte kan slå emot väggen. Placera ett dörrstopp, t.ex. ett filtstopp på väggen.

- ▶ Anslut alla delar (t.ex. strömkabeln) på apparatens baksida och dra dem åt sidan.

### Märk

Kablarna kan skadas!

- ▶ Se till att kablarna inte hamnar i kläm när apparaten skjuts in.

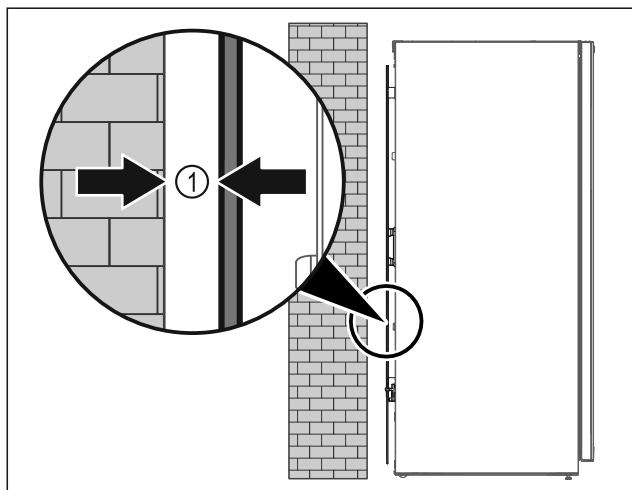

Fig. 5

- ▶ Ställ upp apparaten fritt i rummet eller direkt mot en vägg med ett minimiavstånd på 5 mm Fig. 5 (1) från väggen.

## 3.7 Justera skåpet

### OBSERVERA

Deformering av skåpstommen och dörr som inte går att stänga.

- ▶ Justera skåpet i horisontell och vertikal riktning.
- ▶ Kompensera för ojämnheter i golvet med de justerbara fötterna.



### VARNING

Felaktig inställning av den justerbara fotens höjd! Allvarliga till livshotande personskador. Felaktig inställning av fötternas höjd kan göra att den justerbara fotens nederdel lossnar och skåpet välter.

- ▶ Skruva inte ut foten för långt.

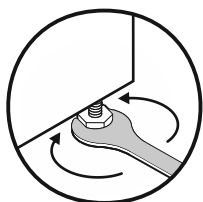

Fig. 6

### Höja skåpet:

- ▶ Vrid den justerbara foten medurs.

### Sänka skåpet:

- ▶ Vrid den justerbara foten moturs.

## 3.8 Installera flera skåp

### OBSERVERA

Skaderisk på grund av kondensvatten mellan sidoväggarna!

- ▶ Ställ inte apparaten direkt bredvid ett annat kylskåp.
- ▶ Ställ apparaterna med 3 cm avstånd mellan apparaterna.
- ▶ Flera apparater kan ställas bredvid varandra endast upp till temperaturen i klimatklass CC2 (32,2 °C, 65 % luftfuktighet).
- ▶ Vid högre luftfuktighet ska avståndet mellan apparaterna vara större.

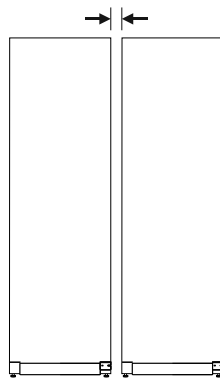

Fig. 7 Side-by-side-placering

### Märk

Ett side-by-side-sats kan beställas som tillbehör från Liebherr's kundtjänst. (se 7.3 Kundtjänst)

## 3.9 Efter uppställningen

- ▶ Ta bort skyddsfilmerna. \*
- ▶ Rengör skåpet (se 6.2 Rengör skåpet).
- ▶ Vid behov: Desinficera apparaten.
- ▶ Spara fakturan för att ha tillgång till uppgifter om apparaten och återförsäljaren om service skulle behövas.

## 3.10 Avfallshandera förpackningarna



### VARNING

Risk för kvävning av förpackningsmaterial och folier!

- ▶ Låt inte barn leka med förpackningsmaterial.

Förpackningen är tillverkad av återanvändbart material:

- Wellpapper/papper
- Delar av skummad polystyren
- Folier och påsar av Polyeten
- Spännband av Polypropylen
- spikad träram med polyetylenkiva\*
- ▶ Lämna förpackningsmaterialet till en återvinningsstation.

## 3.11 Omhängning av dörr

### Verktyg

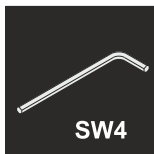
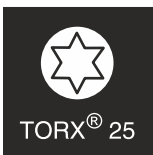
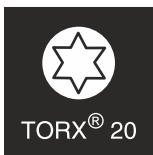

### VARNING

Risk för personskador genom felaktig omhängning av dörren!

- ▶ Låt endast fackpersonal hänga om dörren.

# Idrifttagande



## VARNING

Risk för person- och saksador på grund av dörrens höga vikt!

- ▶ Häng bara om dörren om du orkar lyfta en vikt på 25 kg.
- ▶ Var alltid två personer för att hänga om dörren.

## OBSERVERA

Strömförande delar!

Skador på elektriska komponenter.

- ▶ Dra ur stickkontakten innan dörren hängs om.

- ▶ Öppna dörren.

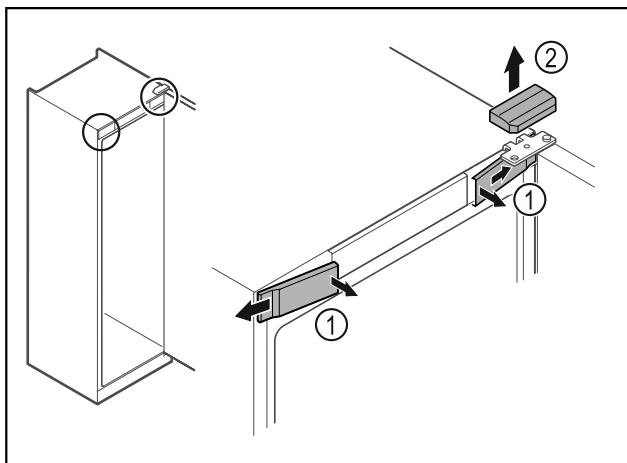

Fig. 8

- ▶ Lossa skydden fram Fig. 8 (1) på insidan och ta av dem åt sidan.
- ▶ Ta av det övre skyddet Fig. 8 (2) uppåt.

## OBSERVERA

Risk för personskador om dörren faller ut!

- ▶ Håll i dörren.

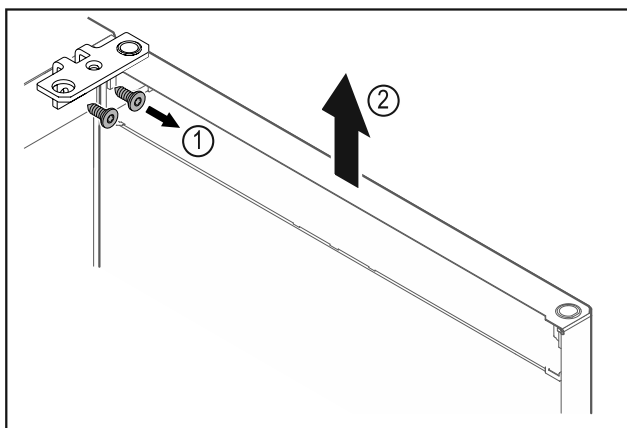

Fig. 9

- ▶ Skruva av gångjärnsfästet Fig. 9 (1).
- ▶ Lyft dörren rakt uppåt med gångjärnsfästet Fig. 9 (2) ca 200 mm och ta av den.
- ▶ Lägg försiktigt ner dörren på ett mjukt underlag.

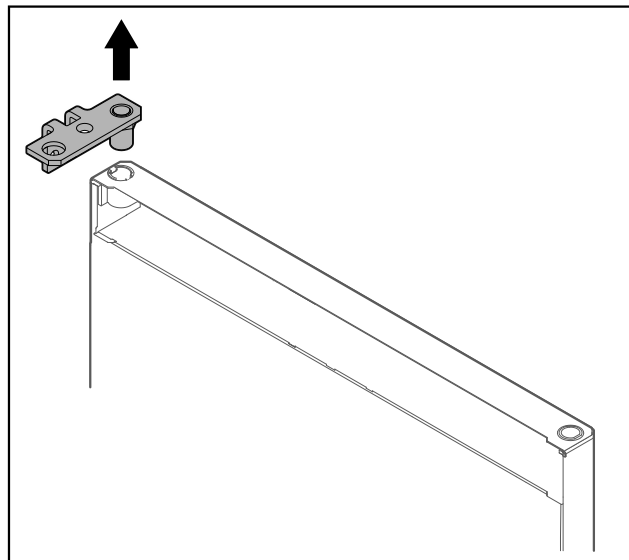

Fig. 10

- ▶ Dra ut gångjärnsfästet.

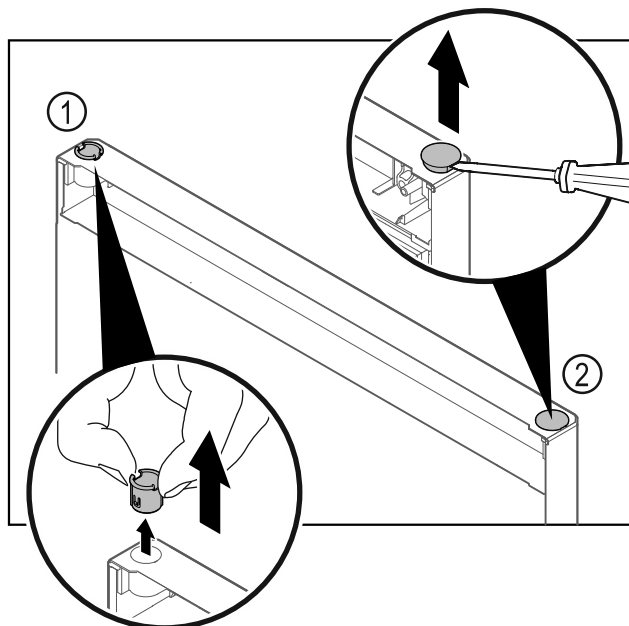

Fig. 11

- ▶ Dra ut gångjärnsbussningen Fig. 11 (1) med fingrarna.
- ▶ Lyft försiktigt upp pluggen Fig. 11 (2) med en spårskruvmejsel och dra ut den.



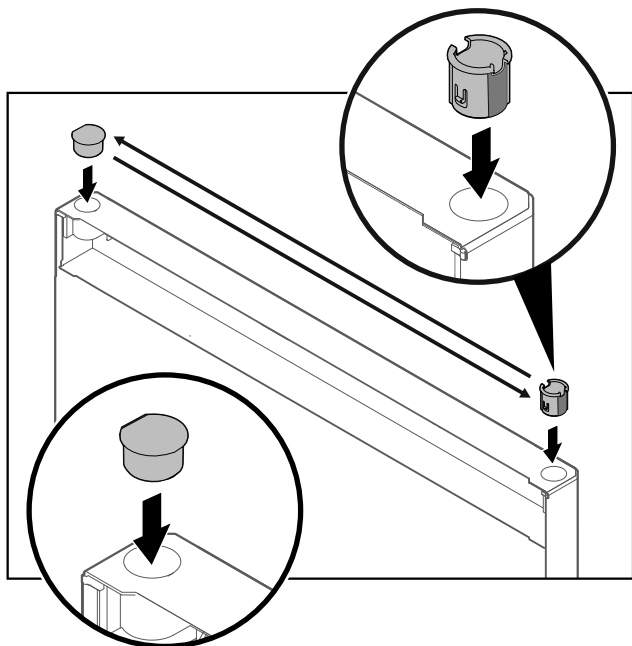

Fig. 12

- Sätt in gångjärnsbussningen och täckpluggarna på den motsatta sidan (de platta sidorna är vända utåt).

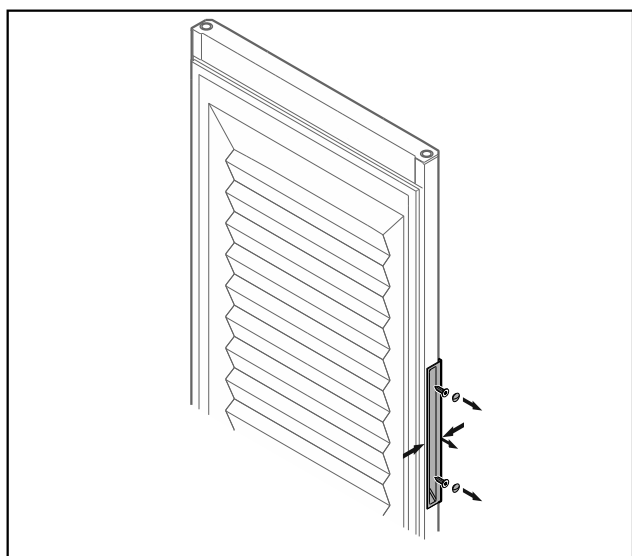

Fig. 13 Skumfodrad dörr

**Märk**

- Om det är svårt att ta loss handtaget från dörren, tryck ihop det något när du tar ut det.
- Skruva av handtaget.

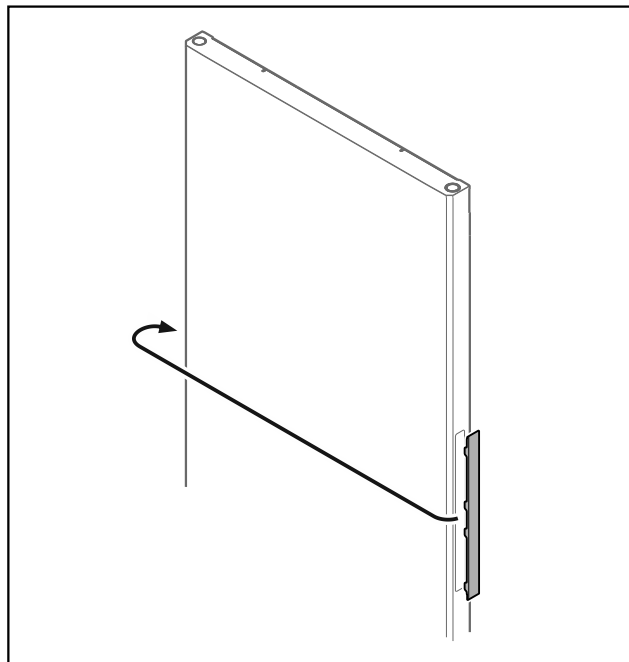

Fig. 14

**Märk**

- Bänd försiktigt av locket med ett hjälpmedel, t.ex. en skruvmejsel, om det är svårt att ta av.
- Flytta skyddet till den motsatta sidan.

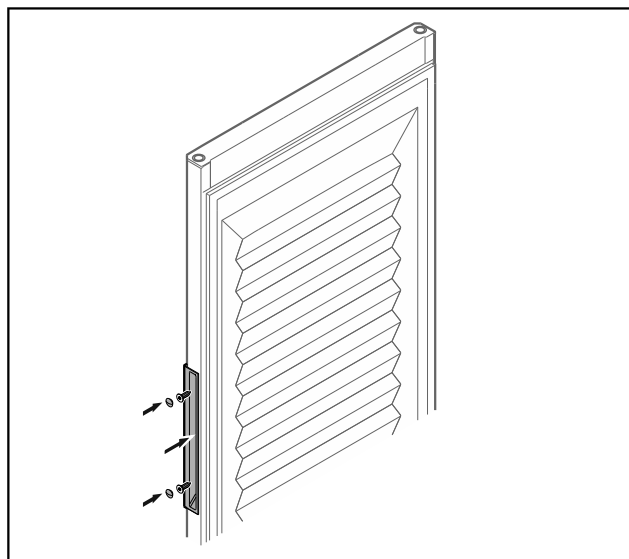

Fig. 15 Skumfodrad dörr

- Skruva fast handtaget på den motsatta sidan.

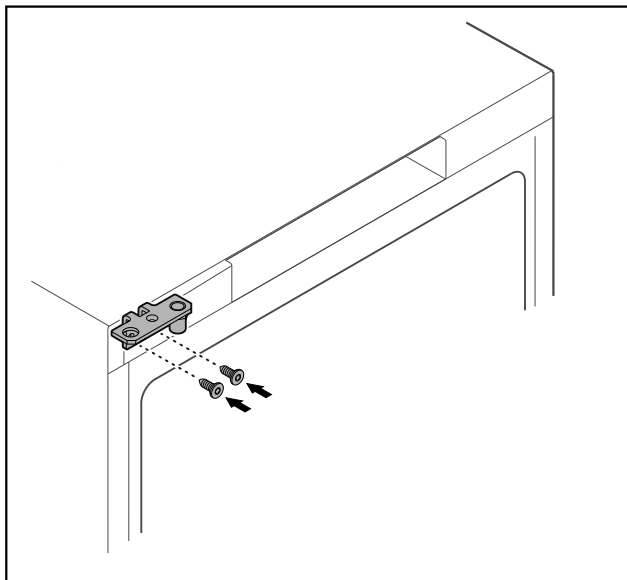

Fig. 16

- Flytta gångjärnsfästet till den motsatta sidan.



## VARNING

- Risk för person- och saksador om dörren faller ut!
- Dra åt lagerbultarna med angivet vridmoment.

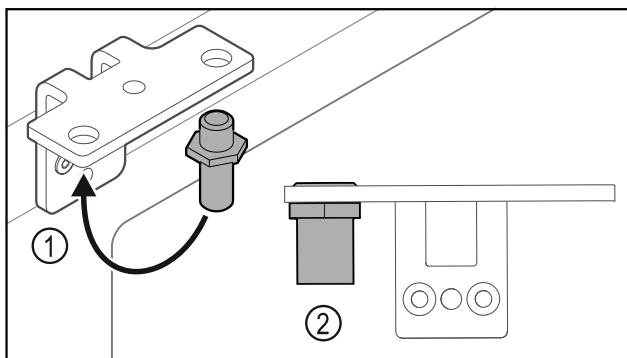

Fig. 17

- Flytta bulten Fig. 17 (1) i gångjärnsfästet.
- Dra åt bulten Fig. 17 (2) med ett **vridmoment på 12 Nm**.
- Skruva av gångjärnsfästet igen.

## OBSERVERA

- Risk för personsador på grund av spända fjädrar!
- Ta inte isär dörrlåssystemet Fig. 18 (1).

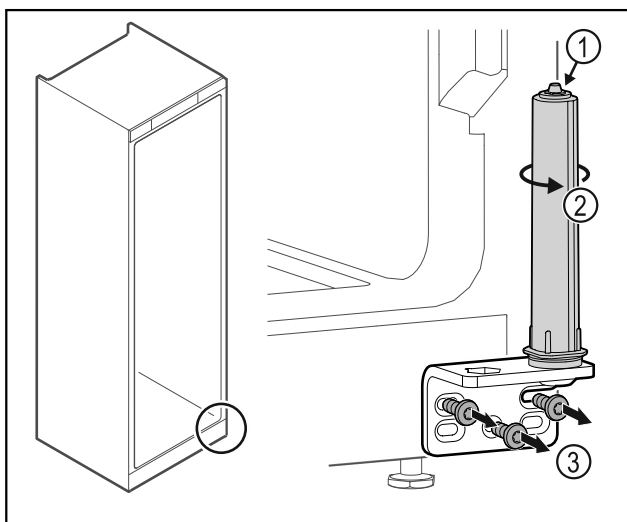

Fig. 18

- Vrid låssystemet Fig. 18 (2) tills det klickar.
- Förspänningen från låssystemet har släppt.
- Skruva av gångjärnsfästet Fig. 18 (3).

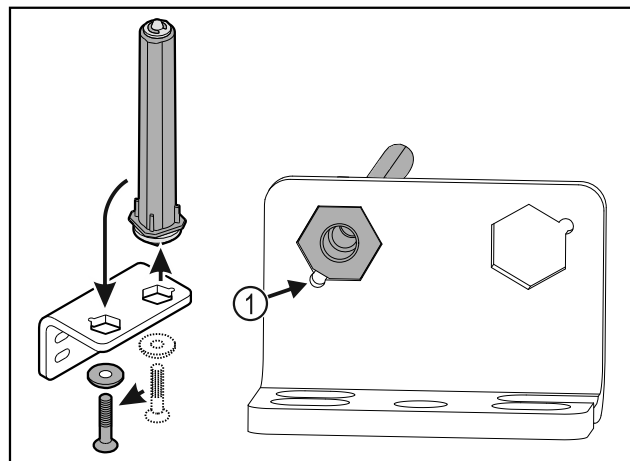

Fig. 19

- Flytta dörrlåssystemet i gångjärnsfästet.
- Se till att bultens fasning Fig. 19 (1) är vänd mot det runda hålet vid isättningen.

-eller-

## Märk

- Felaktig placering av brickorna för höjdjustering.  
Det är inte längre möjligt att fästa muttrarna.
- Brickan måste haka fast på låssystemets undersida.

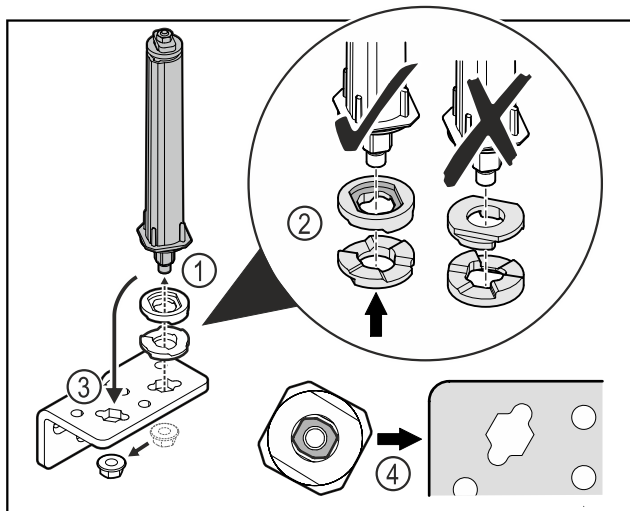

Fig. 20

- Lossa muttern och ta bort dörrlåssystemet Fig. 20 (1).
- Se till att rikta brickorna för höjdjustering korrekt Fig. 20 (2).
- Montera om dörrlåssystemet i gångjärnsfästet och fixera med muttern Fig. 20 (3).
- Kontrollera att dörrlåssystemet är korrekt riktat vid monteringen Fig. 20 (4).

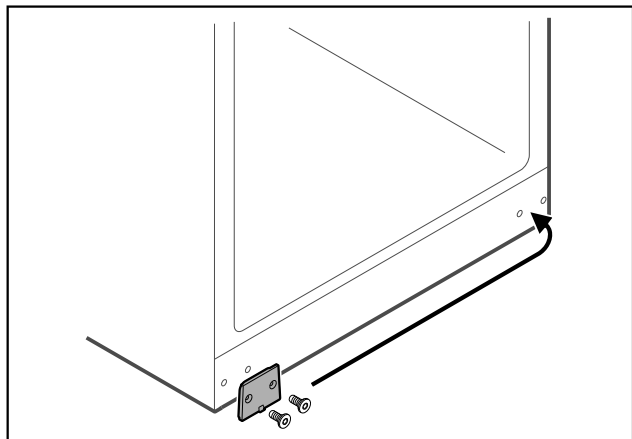

Fig. 21

- Flytta täckplattan till den motsatta sidan.

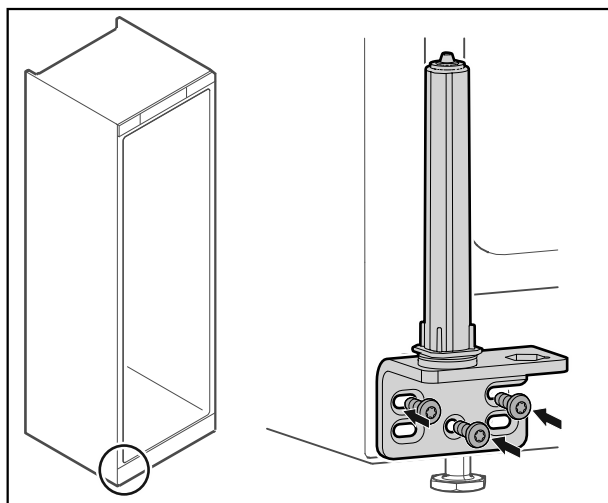

Fig. 22

- Skruva fast gångjärnsfästet på den motsatta sidan.

### Märk

Korrekt inriktning och förspänning är viktig för låssystemets funktion.

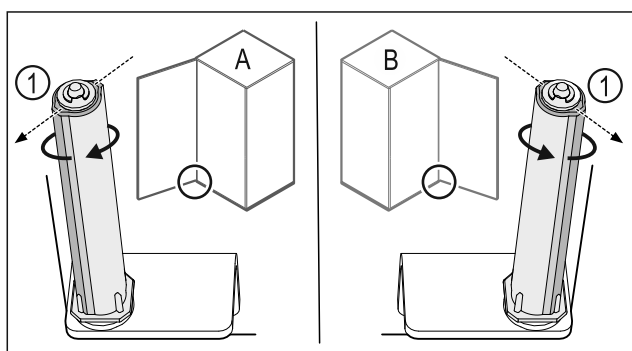

Fig. 23 Vänsterhängd (A)/högerhängd (B)

- Vrid låssystemet mot motståndet, tills låssystemets klack Fig. 23 (1) är vänd utåt.
- ▷ Låssystemet stannar automatiskt kvar i denna position.
- ▷ Låssystemet är inriktat och förspänt.

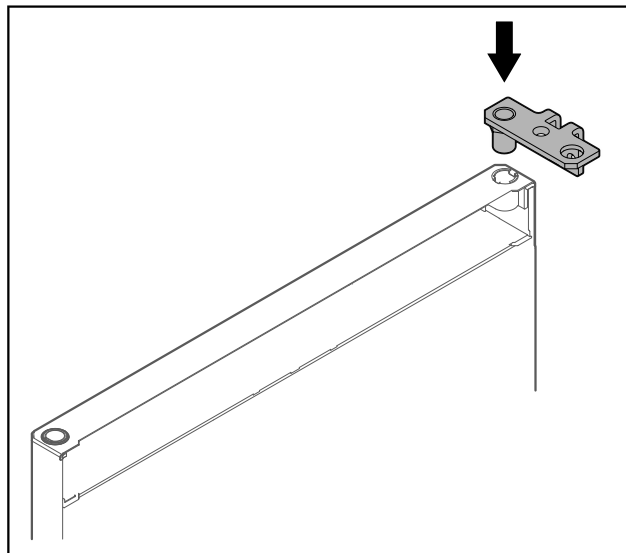

Fig. 24

- Sätt in gångjärnsfästet i dörren.

### OBSERVERA

Risk för personsador om dörren faller ut!

- Håll i dörren.

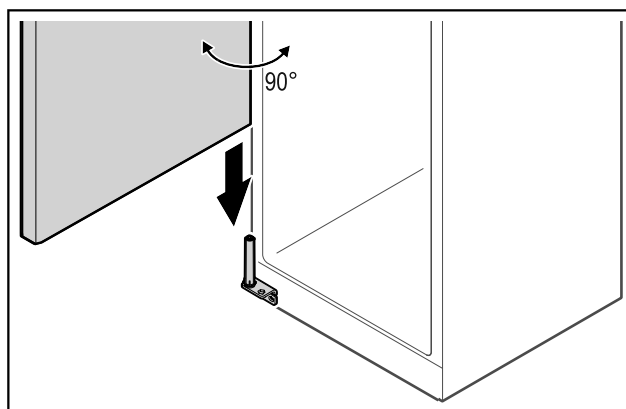

Fig. 25

- Lyft upp dörren från golvet med en andra person.
- Sätt försiktigt på dörren på låssystemet när den är öppen i 90 graders vinkel.

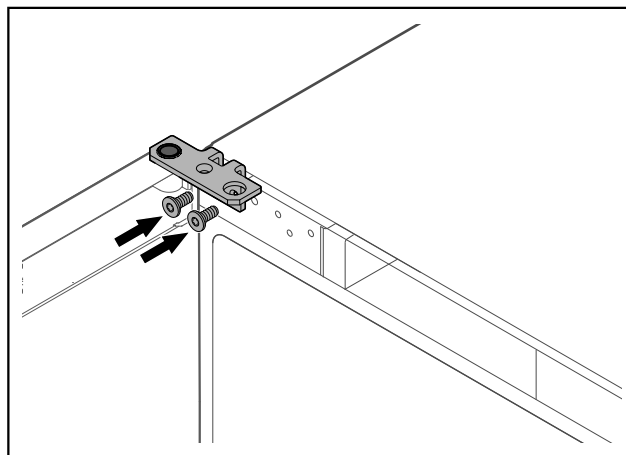

Fig. 26

- Skruva fast gångjärnsfästet.

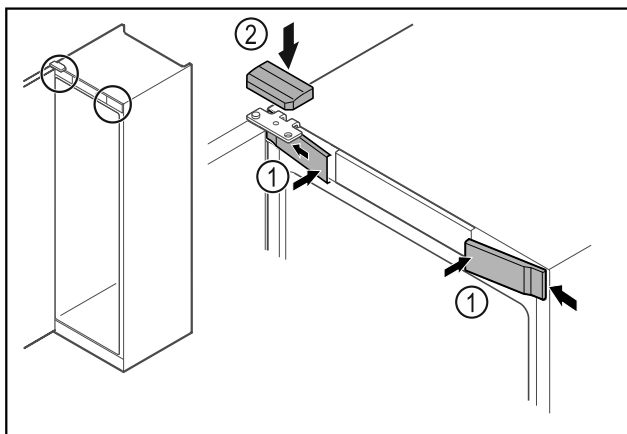

Fig. 27

- ▶ Haka fast skydden fram Fig. 27 (1) på sidan och sätt på dem.
- ▶ Sätt på det övre skyddet Fig. 27 (2) uppifrån.
- ▶ Stäng dörren.
- ▷ Dörren har hängts om.

## 3.12 Rikta in dörren

Om dörren inte är rak, kan den justeras med det nedre gångjärnsfästet.

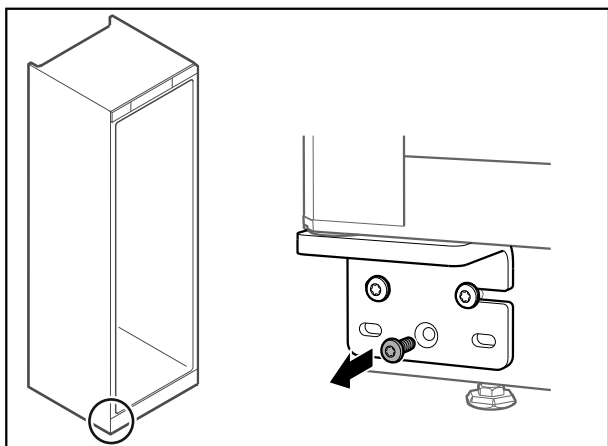

Fig. 28

- ▶ Ta bort skruven i mitten på det nedre gångjärnsfästet.

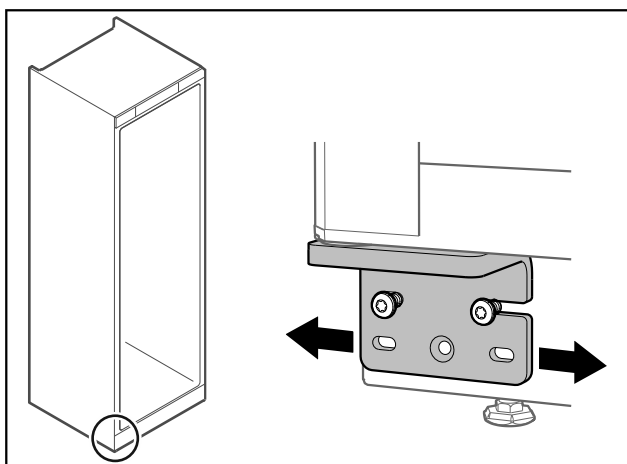

Fig. 29

- ▶ Lossa båda skruvarna något och flytta dörren åt höger eller vänster med gångjärnsfästet.
- ▶ Dra åt skruvarna till anslag (mittskruven behövs inte längre).
- ▷ Dörren är rak.

## 3.13 Ansluta apparaten



### VARNING

Brandrisk på grund av felaktig anslutning!  
Brännskador.

Skador på skåpet.

- ▶ Använd inte förlängningskabel.
- ▶ Använd inte förgreninganslutning.

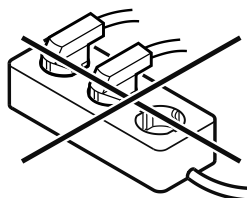

### OBSERVERA

Risk för skador på grund av felaktig anslutning!

Skador på skåpet.

- ▶ Anslut inte apparaten till omformare som t.ex. solcellssystem eller bensingeneratorer.

Säkerställ att följande förutsättningar är uppfyllda:

- Skåpet får endast drivas med **växelström**.
- Tillåten spänning och frekvens anges på typskylten. Typskyltens placering står i kapitlet Översikt (se 1.2 Översikt över skåp och utrustningar)
- Eluttaget är jordat och försett med säkring enligt föreskrifterna.
- Säkringens utlösningström är mellan 10 A och 16 A.
- Eluttaget är lättåtkomligt.
- ▶ Kontrollera elektrisk anslutning.
- ▶ Anslut nätkontakten till spänningsförsörjningen.

## 3.14 Slå på skåpet

Säkerställ att följande förutsättningar är uppfyllda:

- Skåpet är uppställt, inriktat och det finns ett lämpligt uttag.
- Alla tejprensor, klister- och skyddsfolier samt transportsäkringar i och på skåpet är borttagna.
- ▶ Sätt i elkontakten.
- ▷ Skåpet är påslaget.

# 4 Lagring

## 4.1 Anmärkningar om förvaring

### Märk

Om dessa anvisningar inte följs, kan livsmedlen fördärvas.

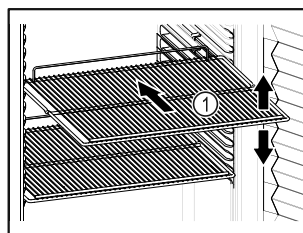

Fig. 30 Exempel

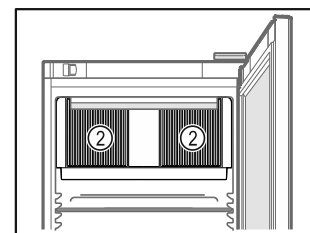

Fig. 31

Tänk på när du lägger in varor:

- Om gallren Fig. 30 (1) kan flyttas om ska de anpassas på höjden.
- Observera max. belastning. (se 7.1 Tekniska data)

- ❑ Lasta inte in saker i skåpet förrän rätt temperatur har uppnåtts (för att inte bryta kylkedjan).
- ❑ Se till att inte blockera ventilationsgallren *Fig. 31 (2)* för fläkten inne i skåpet.
- ❑ Kylvaror får inte vidröra den bakre väggen.
- ❑ Förvara inte kylvaror utanför hyllgallrets bakre anslag.
- ❑ Kylvarorna ska vara väl förpackade.
- ❑ Kylvaror som lätt tar upp eller ger ifrån sig lukt och smak ska förvaras i tättslutande behållare eller täckas över.
- ❑ Vätska ska förvaras i stängda behållare.
- ❑ Packa rått kött eller fisk i rena, slutna behållare. Detta förhindrar kött eller fisk från att vidröra eller droppa på andra livsmedel.
- ❑ Förvara kylvarorna med lite mellanrum för att luften ska kunna cirkulera.

## 4.2 Förvaringstider

Som riktvärde för hur länge livsmedel kan förvaras gäller det bäst-före-datum som anges på förpackningen.

## 5 Användning

### 5.1 Manöver- och indikeringsselement

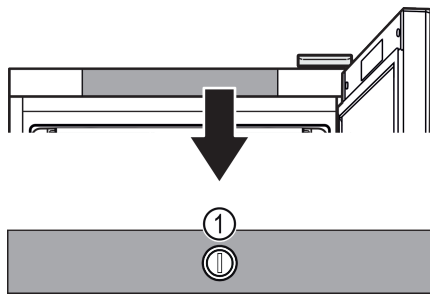

Fig. 32

Fig. 32 (1) Temperaturreglage

### 5.2 Skåpets funktioner

#### 5.2.1 Temperatur

Temperaturen beror på följande faktorer:

- Hur ofta dörren öppnas
- Hur länge dörren är öppen
- Uppställningsplatsens rumstemperatur
- Kylvarans typ, temperatur och mängd

#### Märk

Med korrekt temperatur håller kylvaran längre. På så vis behöver inte varor kastas bort förgäves.

**Rekommenderad temperaturinställning:** se temperaturklass på typskylten. (se 1.4 Användningsområde)

#### Ställa in temperatur

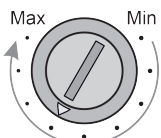

Fig. 33 Reglage för temperaturinställning

- ▶ Ställ in lägre temperatur i skåpet: Vrid reglaget i riktning "Max". I läget "Max" uppnås den lägsta temperaturen inuti skåpet.
- ▶ Ställ in högre temperatur i skåpet: Vrid reglaget i riktning "Min".

## 6 Underhåll

### 6.1 Avfrosta skåpet



#### VARNING

Felaktig avfrostning av skåpet!

Personskador och materiella skador.

- ▶ Använd inga mekaniska anordningar eller övriga medel för att påskynda avfrostningen än vad som rekommenderas av tillverkaren.
- ▶ Använd inga elektriska värme- eller ångtvättar, öppen eld eller avisningspray vid avfrostningen.
- ▶ Avlägsna inte is med vassa föremål

Avfrostningen sker automatiskt. Smältvattnet leds genom dräneringshålet och avdunstar.

Vid mycket isbildning rekommenderar vi avfrostning för att bibehålla skåpets funktion. Installationsplatsen (t.ex. hög luftfuktighet), skåpets inställningar och felaktig användning är avgörande för isbildning på insidan.

Avfrosta manuellt:

- ▶ Stäng av skåpet.
- ▶ Dra ur stickkontakten.
- ▶ Flytta kylvarorna.
- ▶ Låt skåpsdörren vara öppen under avfrostningen.
- ▶ Torka upp resten av smältvattnet med en trasa. Gör rent avrinningshålet och resten av skåpet.

### 6.2 Rengör skåpet

#### 6.2.1 Förberedelser



#### VARNING

Risk för kortslutning på grund av spänningsförande delar! Elektrisk genomgång eller skador på elektroniken.

- ▶ **Stäng av skåpet.**
- ▶ Dra ur stickkontakten eller stäng av säkringen.



#### VARNING

Brandrisk

- ▶ Se till att inte skada köldkretsen.

- ▶ Töm skåpet.
- ▶ Dra ut stickkontakten.
- ▶ Följ anvisningarna om apparattransport. (se 3.3 Transportera skåpet)

#### 6.2.2 Rengöra höljet

#### OBSERVERA

Felaktig rengöring!

Skador på skåpet.

- ▶ Använd endast mjuka rengöringsdukar och pH-neutralt allrengöringsmedel.
- ▶ Använd inte repande eller skurande svampar eller stålull.
- ▶ Använd inga vassa, slipande rengöringsmedel som innehåller sand, klor eller syra.



#### VARNING

Risk för skador av het ånga!

Het ånga kan orsaka brännskador och skada ytorna.

- ▶ Använd inte ångtvätt!

# Underhåll

## OBSERVERA

Risk för skador på grund av kortslutning!

- ▶ Vid rengöring av apparaten måste man se upp så att inget vatten tränger in i de elektriska komponenterna.
- ▶ Torka av höljet med en mjuk och ren trasa. Vid hårt sittande smuts kan ljummet vatten med mildt rengöringsmedel användas. Glasytor kan dessutom rengöras med glasputsmedel.
- ▶ Gör rent kondensorspiralen en gång om året. Om kondensorspiralen inte görs rent leder det till en avsevärd försämring av skåpets effektivitet.

### 6.2.3 Rengöra flätkåpan

## OBSERVERA

Risk för skador på grund av kortslutning!

- ▶ Vid rengöring av apparaten måste man se upp så att inget vatten tränger in i de elektriska komponenterna.

## OBSERVERA

Felaktig rengöring!  
Skador på skåpet.

- ▶ Använd endast mjuka rengöringsdukar och pH-neutralt allrengöringsmedel.
- ▶ Använd inte repande eller skurande svampar eller stålull.
- ▶ Använd inga vassa, slipande rengöringsmedel som innehåller sand, klor eller syra.

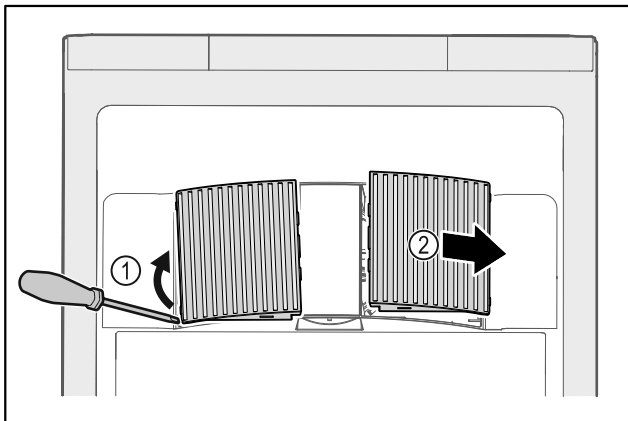

Fig. 34

- ▶ Bänd försiktigt loss flätkåporna på sidan Fig. 34 (1) och ta av dem framåt Fig. 34 (2).
- ▶ Spola luftslitsarna på flätkåporna under rinnande vatten. Vid hårt sittande smuts kan ljummet vatten med mildt rengöringsmedel användas.
- ▶ Låt flätkåporna lufttorka helt.
- ▶ Sätt in flätkåporna i enheten.

### 6.2.4 Rengöra insidan med vattenslang



## VARNING

Risk för kortslutning på grund av spänningsförande delar!  
Elektrisk genomgång eller skador på elektroniken.

- ▶ **Stäng av skåpet.**
- ▶ Dra ur stickkontakten eller stäng av säkringen.



## VARNING

Risk för skador av het ånga!  
Het ånga kan orsaka brännskador och skada ytorna.

- ▶ Använd inte ångtvätt!

## OBSERVERA

Felaktig rengöring!

Skador på skåpet.

- ▶ Använd endast mjuka rengöringsdukar och pH-neutralt allrengöringsmedel.
- ▶ Använd inte repande eller skurande svampar eller stålull.
- ▶ Använd inga vassa, slipande rengöringsmedel som innehåller sand, klor eller syra.

## Märk

- ▶ Smältvattenavrinning (se 1.2 Översikt över skåp och utrustningar) : Ta bort avlagringar med ett smalt redskap (exempelvis bomullstops).

## Märk

Typskylten på skåpets insida får inte skadas eller tas bort.  
Typskylten är viktig för kundtjänsten. (se 7.3 Kundtjänst)

## OBSERVERA

Felaktig rengöring skadar skåpet!

Följande villkor ska uppfyllas för att förhindra skador:

- ▶ Använd en vanlig vattenslang.
- ▶ Använd inte högtryckstvätt.
- ▶ Rekommenderad diameter på munstycket: 6,3 mm
- ▶ Ställ in vattentrycket så att flödet är högst 12,5 l/min.
- ▶ Avstånd mellan sprutmunstycket och skåpets utsida: 2,5 till 3 m.
- ▶ Strömkabeln får inte ligga på golvet eller bli våt under rengöringen.
- ▶ Rikta inte vattenstrålen mot frontpanelen eller baksidan.

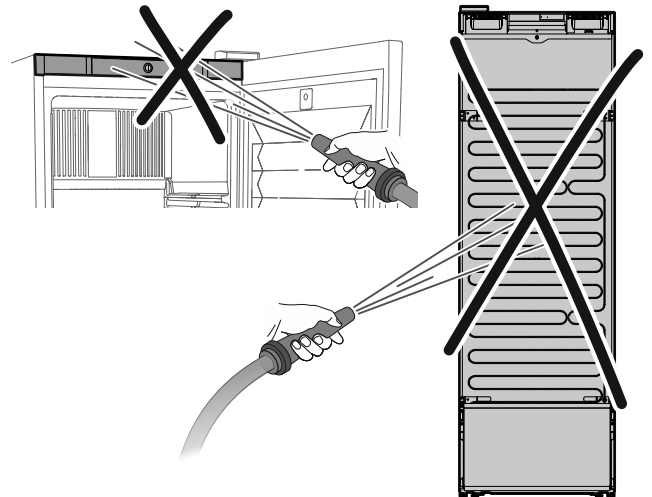

- ▶ Häng upp strömkabeln baktill på skåpet (t.ex. på kondensorn) så att den inte blir blöt.
- ▶ Öppna dörren.
- ▶ Töm skåpet.
- ▶ Täck över kondensvattenavrinningen med en trasa så att det inte rinner in för mycket vatten i kondensvattens-

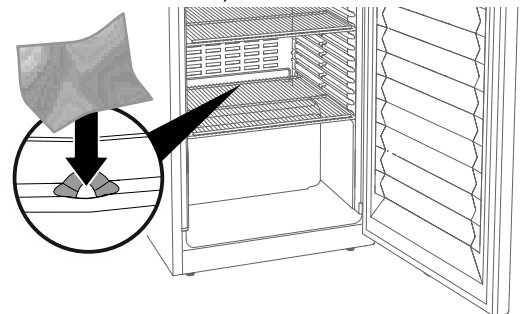

kålen.

- Gör rent insidan med vattenslangen som på bilden.

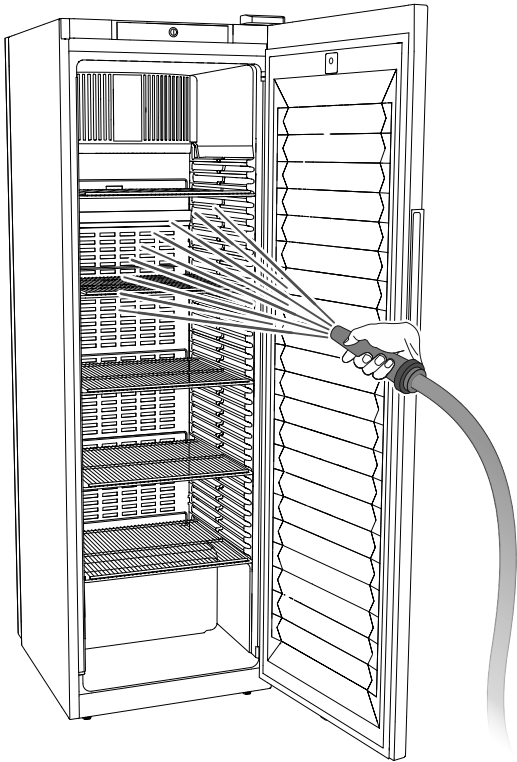

- När temperaturen är tillräckligt kall:
- Lägg in kylvarorna.
- Upprepa rengöringen regelbundet.
- Kylaggregatet med värmeväxlaren (metallgallret på baksidan av skåpet) ska göras rent och dammas av en gång om året.

## 7 Kundhjälp

### 7.1 Tekniska data

Temperaturområde	
Kylning	+2 °C till +9 °C

Max. belastning per hylla <sup>A)</sup>		
Apparatens bredd	600 mm	750 mm
Hyllgaller	45 kg	60 kg
Glashylla	40 kg	40 kg
Trågaller	45 kg	60 kg
Fack	50 kg	50 kg

A) Om hyllorna lastas tungt kan de böja sig något.

Max. nyttovolym
Se nyttovolym på typskylten. (se 1.2 Översikt över skåp och utrustningar)

### 6.2.5 Efter rengöringen

#### OBSERVERA

Risk för kortslutning!

Det kan rinna in vatten i anslutningsboxen!

- Skåpet får inte tippas åt höger (sett framifrån) efter att det rengjorts med vattenslang.

- Ta bort trasan från smältvattenavrinningen.
- Torka skåpet och utrustningsdelarna.
- Håll dörren öppen för att förhindra att det bildas mögel.
- Ta inte skåpet i drift igen på 24 timmar.
- Anslut skåpet igen och sätt på det.

### 7.2 Teknisk funktionsstörning

Skåpet är konstruerat och tillverkat för funktions säkerhet och lång livslängd. Om det ändå skulle uppstå ett fel eller en störning under användning, kontrollera om felet kan härledas till felaktigt handhavande. I detta fall får du själv stå för eventuella kostnader som uppstår, även under garantitiden.

Följande fel kan du själv avhjälpa.

#### 7.2.1 Skåpets funktion

Fel	Orsak	Avhjälpande
Skåpet är inte igång.	→ Skåpet är inte tillkopplat.	► Sätt på apparaten.
	→ Stickkontakten sitter inte ordentligt i eluttaget.	► Kontrollera stickkontakten.
	→ Det är något fel på eluttagets säkring.	► Kontrollera säkringen.
	→ Strömavbrott	► Håll skåpet stängt.
Temperaturen är inte tillräckligt låg.	→ Skåpsdörren är inte riktigt stängd.	► Stäng skåpsdörren.
	→ Ventilationen är inte tillräcklig.	► Se till att fläktgallren inte är blockerade och gör rent dem.
	→ Omgivningstemperaturen är för hög.	► Se till att rätt omgivningsvillkor föreligger: (se 1.4 Användningsområde)
	→ Skåpet har öppnats för ofta eller för länge.	► Avvakta om den nödvändiga temperaturen återgår av sig själv. Om inte, kontakta kundtjänst. (se 7.3 Kundtjänst)
	→ Temperaturen är fel inställd.	► Ställ in en lägre temperatur och kontrollera den efter 24 timmar.

# Ta skåpet ur drift

Fel	Orsak	Avhjäljande
	→ Skåpet står för nära en värmekälla (spis, värmeelement o.s.v.).	► Ändra placeringen av skåpet eller värmekällan.

## 7.3 Kundtjänst

Kontrollera först om du kan åtgärda felet på egen hand. Om det inte går, kontakta kundtjänst.

Adressen hittar du i den bifogade "Liebherr-servicebrochure" eller på [home.liebherr.com/service](http://home.liebherr.com/service).



### VARNING

Felaktigt utförd reparation!  
Personskador.

- Reparationer och ingrepp i skåpet och nätanslutnings-sladden, som inte uttryckligen är omnämnda (se 6 Underhåll), får bara utföras av kundtjänst.
- Låt endast tillverkaren, dennes kundtjänst eller en person med liknande kvalifikation ersätta en skadad nätkabel.
- Vid skåp med IEC 60320-kontakt får kunden utföra bytet.

### 7.3.1 Kontakta kundtjänst

Se till att följande produktinformation finns till hands:

- Produktbeteckning (modell och index)
- Servicenummer (Service)
- Serienummer (S-nr)

- Hämta produktinformation via displayen .  
**-eller-**
- Läs av produktinformationen på typskylten (se 7.4 Typskylt)
- Skriv upp produktinformationen.
- Kontakta kundtjänst: Rapportera produktinformation och vilket fel det gäller.
- ▷ Detta möjliggör en snabb och effektiv service.
- Följ övriga anvisningar från kundtjänst.

## 7.4 Typskylt

Typskylten sitter på insidan av skåpet. Se skåpöversikten.

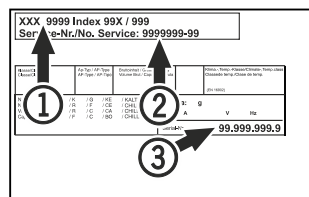

Fig. 35

- (1) Skåpbeteckning
- (2) Servicenr
- (3) Serienr

## 8 Ta skåpet ur drift

- Töm skåpet.
- Stäng av skåpet.
- Dra ut stickkontakten.
- Rengör skåpet. (se 6.2 Rengör skåpet)
- Låt dörren stå öppen så att inte dålig lukt uppstår.

### Märk

Skador på skåpet och funktionsfel!

- Förvara skåpet efter urdrifttagning vid tillåten rumstemperatur mellan -10 °C och +50 °C.

## 9 Avfallshantering

### 9.1 Förbereda skåpet för avfallshantering



Li-Ion

Liebherr använder batterier i vissa skåp. Inom EU är slutanvändaren av miljöskyddsskäl skyldig att ta ut dessa batterier innan uttjänta skåp avfallshandteras. Om det finns batterier i ditt skåp finns det information om detta på skåpet.

Lampor Om du kan ta bort lampor på egen hand och utan att orsaka förstörelse ska dessa också demonteras före avfallshanderingen.

- Ta skåpet ur drift.
- Skåp med batterier: Ta bort batterier. För beskrivning, se kapitel **Underhåll**.
- Om möjligt: Demontera lampor utan att förstöra dem.

### 9.2 Avfallshandera skåpet på ett miljövänligt sätt



Skåpet innehåller fortfarande värdefulla material och ska avfallshandteras åtskilt från osorterade hushållssopor.



Li-Ion



Li-Ion

Avfallshandera batterier åtskilt från det uttjänta skåpet. Dessutom är det möjligt att helt kostnadsfritt lämna in batterierna till återförsäljare eller återvinningscentraler.

Lampor

Avfallshandera demonterade lampor via aktuella insamlings-system.

För Tyskland:

Här kan skåpet avfallshandteras helt kostnadsfritt via insamlingsbehållarna för klass 1 på de lokala återvinningscentralerna. Vid köp av en ny kyl eller frys och en försäljningsyta på > 400 m<sup>2</sup> är det också möjligt att lämna tillbaka skåpet till återförsäljaren helt kostnadsfritt.



### VARNING

Utslipprande köldmedel och olja!

Brand. Köldmedlet är miljövänligt, men brännbart. Oljan är också brännbar. Läckande köldmedel och olja kan antändas vid hög koncentration och i kontakt med en extern värmekälla.

- Skada inte köldmedelssystemets rörledningar eller kompressor.

- Transportera bort skåpet utan skador.



- ▶ Avfallshantera batterier, lampor och skåp enligt ovanstående specifikationer.

### 10 Mer information

Mer information om garantivillkoren hittar du i den medföljande servicebroschyren eller online på <https://home.liebherr.com>.



[home.liebherr.com/fridge-manuals](https://home.liebherr.com/fridge-manuals)

**sv** Dryckeskylare  
ORIGINAL DRIFTINSTRUKTION

Utgivningsdatum: 20240202

**Artikelnummerindex: 7085871-0**  
**0**

Liebherr-Hausgeräte Ochsenhausen GmbH  
Memminger Straße 77-79  
88416 Ochsenhausen  
Deutschland