

Οδηγίες συναρμολόγησης

ψυγεία και καταψύκτες κάτω πάγκου, ανοιγόμενη πόρτα

EL

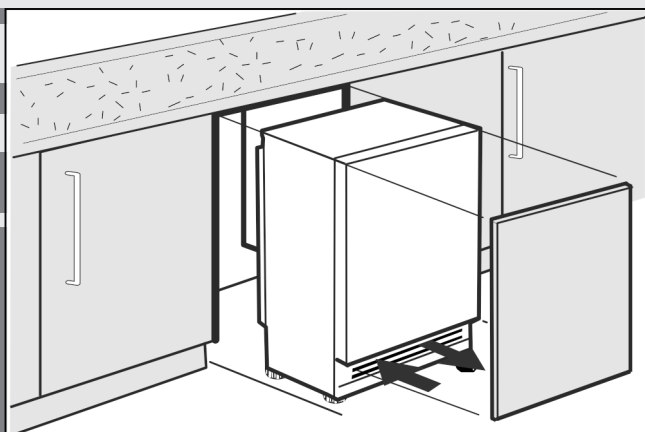

20240115 **7086644 - 01**

S/UIK/P 15../ S/UIG/N 15../ S/UIB 15

LIEBHERR

Περιεχόμενα

1	Γενικές υποδείξεις ασφαλείας.....	2
2	Μεταφορά συσκευής.....	2
3	Τοποθέτηση συσκευής.....	2
4	Διαστάσεις συσκευής.....	3
5	Διαστάσεις εσοχής.....	3
6	Πόρτα επίπλου.....	4
7	Αλλαγή φοράς ανοίγματος πόρτας.....	4
8	Εντοιχισμός της συσκευής στην εσοχή.....	7
9	Εντοιχισμός.....	7
9.1	Τοποθέτηση συσκευής.....	8
9.2	Τοποθέτηση πόρτας επίπλου.....	9
10	Απορρίψτε τη συσκευασία.....	11
11	Σύνδεση συσκευής.....	11

Ο κατασκευαστής εργάζεται συνεχώς για την ανάπτυξη και τη βελτίωση όλων των τύπων και μοντέλων συσκευών. Επομένως παρακαλούμε να κατανοήσετε ότι πρέπει να διατηρεί το δικαίωμα τροποποιήσεων στο σχήμα, τον εξοπλισμό και την τεχνολογία της συσκευής.

Για να γνωρίσετε όλα τα πλεονεκτήματα της νέας συσκευής σας, σας παρακαλούμε να διαβάσετε προσεκτικά όλες τις οδηγίες που περιέχονται στο εγχειρίδιο αυτό.

Οι οδηγίες αφορούν διάφορα μοντέλα, είναι πιθανό να παρουσιάζονται αποκλίσεις. Οι ενότητες που αφορούν μόνο συγκεκριμένες συσκευές επισημαίνονται με αστερίσκο (*).

Οι οδηγίες χειρισμού επισημαίνονται με ►, ενώ τα αποτελέσματα χειρισμών με ▷.

1 Γενικές υποδείξεις ασφαλείας

- Φυλάξτε σχολαστικά αυτές τις οδηγίες συναρμολόγησης ώστε να μπορείτε ανά πάσα στιγμή να ανατρέχετε σε αυτές.
- Εάν παραχωρήσετε τη συσκευή σε άλλον, παραδώστε και τις οδηγίες συναρμολόγησης στον επόμενο ιδιοκτήτη της συσκευής.
- Για να χρησιμοποιείτε σωστά και με ασφάλεια τη συσκευή, διαβάστε πριν από την εγκατάσταση και τη χρήση σχολαστικά αυτές τις οδηγίες χρήσης. Ακολουθείτε πάντα τις οδηγίες, τις υποδείξεις ασφαλείας και τις υποδείξεις προειδοποίησης που περιέχουν. Είναι σημαντικές, για να μπορείτε να εγκαταστήσετε και να λειτουργείτε τη συσκευή με ασφάλεια και απρόσκοπτα.
- Διαβάστε πρώτα τις γενικές υποδείξεις ασφαλείας στις **οδηγίες χρήσης**, οι οποίες ανήκουν σε αυτές τις οδηγίες συναρμολόγησης, στο κεφάλαιο «Γενικές υποδείξεις ασφαλείας» και ακολουθήστε τις. Εάν δεν μπορείτε να βρείτε πλέον τις **οδηγίες χρήσης**, μπορείτε να κατεβάσετε τις **οδηγίες χρήσης** από το διαδίκτυο εισάγοντας τον αριθμό σέρβις στη διεύθυνση home.liebherr.com/fridge-manuals. Τον αριθμό σέρβις θα τον βρείτε στην πινακίδα

τύπου:

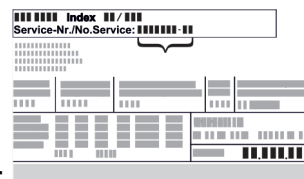

- Προσέξτε τις υποδείξεις προειδοποίησης και τις υπόλοιπες ειδικές υποδείξεις στα άλλα κεφάλαια, όταν εγκαθιστάτε τη συσκευή:

	ΚΙΝΔΥΝΟΣ	επισημαίνει μια άμεσα επικίνδυνη κατάσταση, η οποία έχει ως συνέπεια το θάνατο ή σοβαρούς τραυματισμούς, εάν δεν αποτραπεί.
	ΠΡΟΕΙΔΟΠΟΙΗΣΗ	επισημαίνει μια επικίνδυνη κατάσταση, η οποία θα μπορούσε να έχει ως συνέπεια το θάνατο ή σοβαρούς τραυματισμούς, εάν δεν αποτραπεί.
	ΠΡΟΦΥΛΑΞΗ	επισημαίνει μια επικίνδυνη κατάσταση, η οποία θα μπορούσε να έχει ως συνέπεια το ελαφρύ ή μέτριους τραυματισμούς, εάν δεν αποτραπεί.
	ΠΡΟΣΟΧΗ	επισημαίνει μια επικίνδυνη κατάσταση, η οποία θα μπορούσε να έχει ως συνέπεια υλικές ζημιές, εάν δεν αποτραπεί.
	Υπόδειξη	επισημαίνει χρήσιμες υποδείξεις και συμβουλές.

2 Μεταφορά συσκευής

- Μεταφέρετε τη συσκευή μέσα στη συσκευασία.
- Μεταφέρετε τη συσκευή όρθια.
- Μη μεταφέρετε τη συσκευή μόνη της.

3 Τοποθέτηση συσκευής



ΠΡΟΕΙΔΟΠΟΙΗΣΗ

Κίνδυνος πυρκαγιάς από ακατάλληλη τοποθέτηση! Εάν κάποιο καλώδιο τροφοδοσίας ή φως ακουμπάει στην πλάτη της συσκευής, μπορεί από τους κραδασμούς της συσκευής να υποστεί ζημιά το καλώδιο τροφοδοσίας ή το φως, με αποτέλεσμα να προκληθεί βραχυκύκλωμα.

- Βεβαιωθείτε ότι δεν έχει παγιδευτεί κάποιο καλώδιο τροφοδοσίας κάτω από τη συσκευή όταν τοποθετείτε τη συσκευή.
- Τοποθετήστε τη συσκευή έτσι ώστε να μην είναι σε επαφή με κανένα φως ή καλώδιο ρεύματος.
- Μην συνδέετε συσκευές στην περιοχή της πλάτης της συσκευής.
- Δεν επιτρέπεται η τοποθέτηση και η λειτουργία πολύπριζων/κλεμών καθώς και άλλων ηλεκτρονικών συσκευών (όπως π.χ. μετασχηματιστές αλογόνου) στην πλάτη των συσκευών.



ΠΡΟΕΙΔΟΠΟΙΗΣΗ

Κίνδυνος πυρκαγιάς λόγω υγρασίας!

Εάν βραχούν τα εξαρτήματα, από τα οποία διέρχεται ηλεκτρικό ρεύμα, ή το καλώδιο σύνδεσης στο ηλεκτρικό δίκτυο, μπορεί να προκληθεί βραχυκύκλωμα.

- ▶ Η συσκευή έχει σχεδιαστεί για χρήση σε κλειστούς χώρους. Μη χρησιμοποιείτε τη συσκευή σε ανοιχτούς χώρους ή σε σημεία με υγρασία και περιοχές που εκτινάζονται σταγονίδια νερού.
- ▶ Η συσκευή επιτρέπεται να λειτουργεί μόνο τοποθετημένη στη θέση της.



ΠΡΟΕΙΔΟΠΟΙΗΣΗ

Εξερχόμενο ψυκτικό και λάδι!

Πυρκαγιά. Το περιεχόμενο ψυκτικό είναι φιλικό προς το περιβάλλον, αλλά εύφλεκτο. Το περιεχόμενο λάδι είναι επίσης εύφλεκτο. Το ψυκτικό και το λάδι που έχει διαφύγει ενδέχεται να αναφλεγεί σε ανάλογα υψηλή συγκέντρωση και σε επαφή με μια εξωτερική πηγή θερμότητας.

- ▶ Μην προκαλείτε ζημιές στις σωληνώσεις του κυκλώματος ψυκτικού και του συμπιεστή.



ΠΡΟΕΙΔΟΠΟΙΗΣΗ

Κίνδυνος πυρκαγιάς και ζημιών!

- ▶ Μην τοποθετείτε επάνω στη συσκευή άλλες συσκευές που εκπέμπουν θερμότητα, π.χ. φούρνο μικροκυμάτων, τοστιέρα, κλπ.!

ΠΡΟΣΟΧΗ

Κίνδυνος ζημιάς από συμπύκνωση νερού!*

Αν το **όνομα της συσκευής σας αρχίζει με S...** ή η συσκευή σας είναι **συσκευή Side-by-Side (SBS)**:

- ▶ Η συσκευή επιτρέπεται να τοποθετηθεί δίπλα σε άλλον ψυγειοκαταψύκτη.

Αν το **όνομα της συσκευής σας δεν αρχίζει με S...**:

- ▶ Μην τοποθετείτε τη συσκευή δίπλα σε άλλον ψυγειοκαταψύκτη.

ΠΡΟΣΟΧΗ

Καλυμμένα ανοίγματα αερισμού!

Ζημιές. Η συσκευή ενδέχεται να υπερθερμανθεί, γεγονός που μπορεί να έχει ως αποτέλεσμα τη μείωση της διάρκειας ζωής διαφόρων μερών της συσκευής και περιορισμούς στη λειτουργία.

- ▶ Φροντίζετε να υπάρχει πάντα καλός αερισμός και εξαερισμός.
- ▶ Μην κλείνετε τα ανοίγματα ή/και τα πλέγματα αερισμού στο περίβλημα της συσκευής και στο έπιπλο κουζίνας (εντοιχιζόμενη συσκευή).
- ▶ Διατηρείτε πάντα ελεύθερα τα ανοίγματα του ανεμιστήρα.

- Σε περίπτωση βλάβης της συσκευής επικοινωνήστε επείγοντως - πριν τη σύνδεση - με τον προμηθευτή.
- Το δάπεδο στη θέση της συσκευής πρέπει να είναι οριζόντιο και επίπεδο.
- Μην τοποθετείτε τη συσκευή σε θέση με άμεση επίδραση ηλιακής ακτινοβολίας ή δίπλα σε κουζίνα, θερμαντικό σώμα ή άλλη παρόμοια συσκευή.
- Μην τοποθετείτε τη συσκευή μόνος σας, το καλύτερο είναι μαζί με δύο ακόμα ή περισσότερα άτομα.

- Όσο περισσότερο ψυκτικό υπάρχει στη συσκευή, τόσο μεγαλύτερος πρέπει να είναι ο χώρος στον οποίο βρίσκεται η συσκευή. Σε πολύ μικρούς χώρους μπορεί να σχηματιστεί σε περίπτωση διαρροής εύφλεκτο μείγμα αερίου-αέρα. Ανά 8 g ψυκτικό πρέπει ο χώρος τοποθέτησης να είναι τουλάχιστον 1 m³. Στοιχεία για το περιεχόμενο ψυκτικό υπάρχουν στην πινακίδα τύπου στο εσωτερικό της συσκευής.

- Όταν η συσκευή τοποθετείται σε περιβάλλον με πολύ υγρασία, μπορεί να δημιουργηθεί συμπύκνωση νερού στην εξωτερική πλευρά της συσκευής. Προσέχετε να εξασφαλίζεται πάντα καλός αερισμός και εξαερισμός στο σημείο τοποθέτησης της συσκευής.

Μετά τον εντοιχισμό:

- ▶ Αφαιρέστε προστατευτικές μεμβράνες, κολλητικές ταινίες και μέρη της ασφάλειας μεταφοράς κλπ.

Υπόδειξη

- ▶ Καθαρίστε τη συσκευή (βλέπε Οδηγίες χειρισμού, κεφάλαιο "Καθαρισμός συσκευής").

4 Διαστάσεις συσκευής

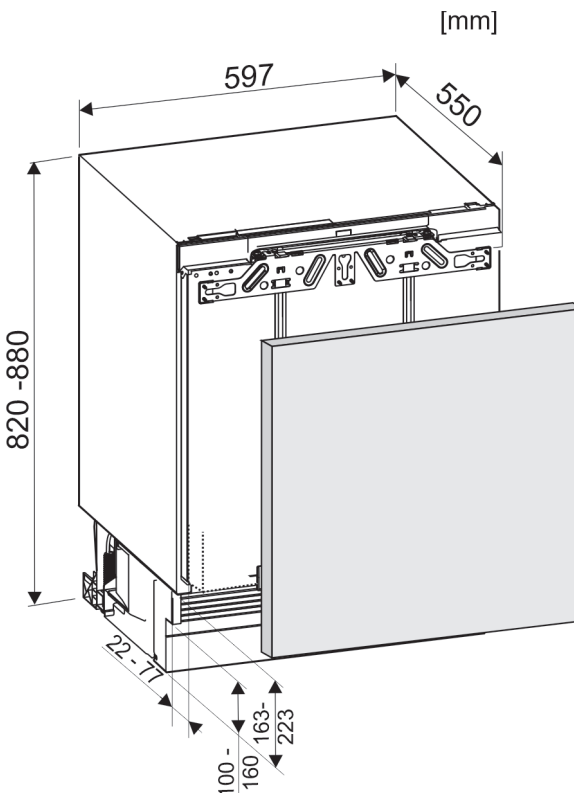

Fig. 1

5 Διαστάσεις εσοχής

Η συσκευή είναι μια συσκευή τοποθέτησης κάτω από τον πάγκο και τοποθετείται κάτω από έναν πάγκο εργασίας. Το σχετικό έπιπλο κουζίνας πρέπει να είναι κατασκευασμένο ακριβώς σύμφωνα με τις προβλεπόμενες διαστάσεις και να επιτρέπει επαρκή αερισμό και εξαερισμό, ώστε να εξασφαλίζεται η σωστή λειτουργία της συσκευής.

Πόρτα επίπλου

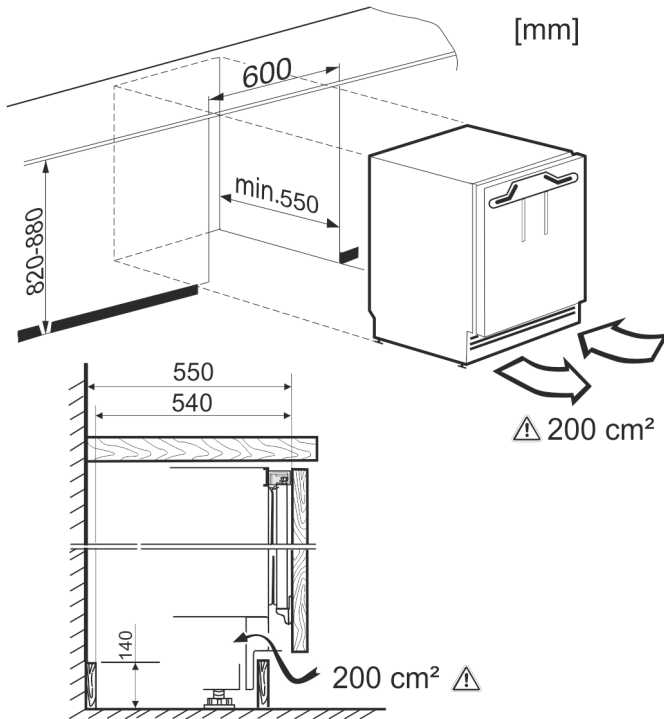

Fig. 2

Η δηλωμένη κατανάλωση ενέργειας υπολογίστηκε με βάθος επίπλων κουζίνας 560 mm. Η συσκευή είναι πλήρως λειτουργική με βάθος εντοιχισμού επίπλων 550 mm, έχει όμως ελαφρώς αυξημένη κατανάλωση ενέργειας.

- ▶ Ελέγξτε το πάχος του τοιχώματος των παρακείμενων επίπλων: Πρέπει να ανέρχεται σε ελάχ. 16 mm.
- ▶ Ευθυγραμμίστε το έπιπλο κουζίνας με αλφάδι και γωνία μαραγκού και αλφαδιάστε το, εάν χρειάζεται, με σφήνες.
- ▶ Βεβαιωθείτε ότι το δάπεδο και τα πλευρικά τοιχώματα του επίπλου βρίσκονται υπό ορθή γωνία μεταξύ τους.

6 Πόρτα επίπλου

- Για το έπιπλο κουζίνας χρειάζεται πόρτα.
- Η πόρτα πρέπει να έχει ελάχιστο πάχος 16 mm και μέγιστο πάχος 19 mm.
- Πρέπει να υπάρχει ένα διάκενο ελάχιστου πλάτους 3 mm ανάμεσα στην πόρτα και στην πόρτα του ντουλαπιού που υπάρχει από επάνω (εφόσον υπάρχει).
- Το πλάτος της πόρτας του επίπλου εξαρτάται από το στίλ και το μέγεθος του διακένου μεταξύ των νταμπλάδων της πόρτας του ντουλαπιού. Γενικά θα πρέπει να αφήνετε ανάμεσα στις πόρτες των επίπλων ένα κάθετο διάκενο 3 mm.
- Εάν υπάρχουν και άλλα ντουλάπια, θα πρέπει η επάνω ακμή της πόρτας του επίπλου να βρίσκεται στο ίδιο ύψος με τις πόρτες των παρακείμενων επίπλων.
- Η πόρτα του επίπλου πρέπει να είναι επίπεδη και να τοποθετείται χωρίς μηχανικές τάσεις.

ΠΡΟΣΟΧΗ

Κίνδυνος πρόκλησης ζημιών από τη βαριά πόρτα του επίπλου!

Εάν η πόρτα του επίπλου είναι πολύ βαριά, δεν μπορούν να αποκλεισθούν ζημιές στους μεντεσέδες και προβλήματα λειτουργίας που οφείλονται σε αυτές.

- ▶ Βεβαιωθείτε πριν από την τοποθέτηση της πόρτας του επίπλου, ότι δεν υπερβαίνει το επιτρεπόμενο βάρος για πόρτες επίπλων.

Τύπος συσκευής	Μέγιστο βάρος πόρτας επίπλου
S/UIK/UIKP/UIG/UIGN/UIB/	10 kg

7 Αλλαγή φοράς ανοίγματος πόρτας

ΠΡΟΣΟΧΗ

Κίνδυνος ζημιών από σύγκρουση των πορτών μεταξύ τους!

*

Όταν τοποθετείτε μία συσκευή με όνομα συσκευής S... δίπλα από μια άλλη συσκευή:

- ▶ Τοποθετήστε τις συσκευές έτσι, ώστε οι πόρτες να ανοίγουν προς τα έξω. Εάν χρειάζεται, αλλάξτε τη φορά ανοίγματος πόρτας.



ΠΡΟΕΙΔΟΠΟΙΗΣΗ

Κίνδυνος τραυματισμού λόγω κλίσης της πόρτας προς τα έξω!

Εάν τα εξαρτήματα στερέωσης δεν έχουν βιδωθεί αρκετά σφιχτά, η πόρτα μπορεί να γέρνει προς τα έξω. Αυτό μπορεί να οδηγήσει σε σοβαρούς τραυματισμούς. Επίσης, η πόρτα ενδεχομένως δεν κλείνει και δεν ψύχει σωστά η συσκευή.

- ▶ Βιδώστε καλά τους μεντεσέδες καθώς και τον σφαιρικό πείρο του αποσβεστήρα κραδασμών με 4 Nm.
- ▶ Βιδώστε καλά το στήριγμα του αποσβεστήρα κραδασμών με 3 Nm.
- ▶ Ελέγξτε και ενδεχομένως συσφίξτε όλες τις βίδες.

Υπόδειξη

Η φορά της πόρτας μπορεί να αλλάξει μόνο, όταν υπάρχει επαρκής χώρος προς τα επάνω για να τραβήξετε έξω τη γωνία στερέωσης μεντεσέδων και να την τοποθετήσετε ξανά στην απέναντι πλευρά. Αυτό δεν συμβαίνει κατά κανόνα μετά την τοποθέτηση στην εσοχή.

- ▶ Αλλάξτε τη φορά ανοίγματος πόρτας πριν τοποθετήσετε τη συσκευή στην εσοχή.

	Σε αυτό το βήμα ενέργειας υπάρχει κίνδυνος τραυματισμού! Προσέξτε τις υποδείξεις ασφαλείας!
	Οι οδηγίες αφορούν περισσότερα μοντέλα. Εκτελέστε αυτό το βήμα μόνο, εφόσον αφορά το δικό σας μοντέλο.
	Επιλέξτε ανάμεσα στις εικονιζόμενες εναλλακτικές λύσεις.
	Λασκάρτε μόνο τις βίδες, μην τις ξεβιδώνετε.
	Ελέγξτε τη βιδωτή σύνδεση και ενδεχ. σφίξτε ξανά τις βίδες.

Απαραίτητα εργαλεία:

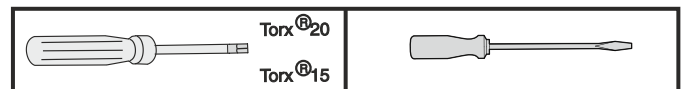

Fig. 3

Αλλαγή φοράς ανοίγματος πόρτας

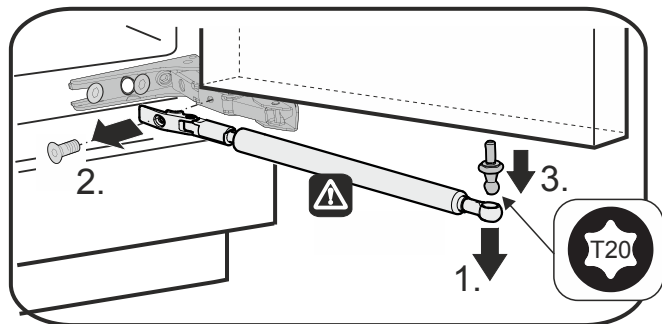

Fig. 4



ΠΡΟΦΥΛΑΞΗ

Κίνδυνος τραυματισμού κατά τη σύσφιξη του αποσβεστήρα κλεισίματος!

► Αφαιρέστε προσεκτικά τον αποσβεστήρα κλεισίματος.

► Αφαίρεση αποσβεστήρα κλεισίματος: Αφαιρέστε τον αποσβεστήρα κλεισίματος από τον σφαιρικό πείρο (1), ξεβιδώστε το στήριγμα (2). Αφαιρέστε τον σφαιρικό πείρο με κατασαβίδι (3).

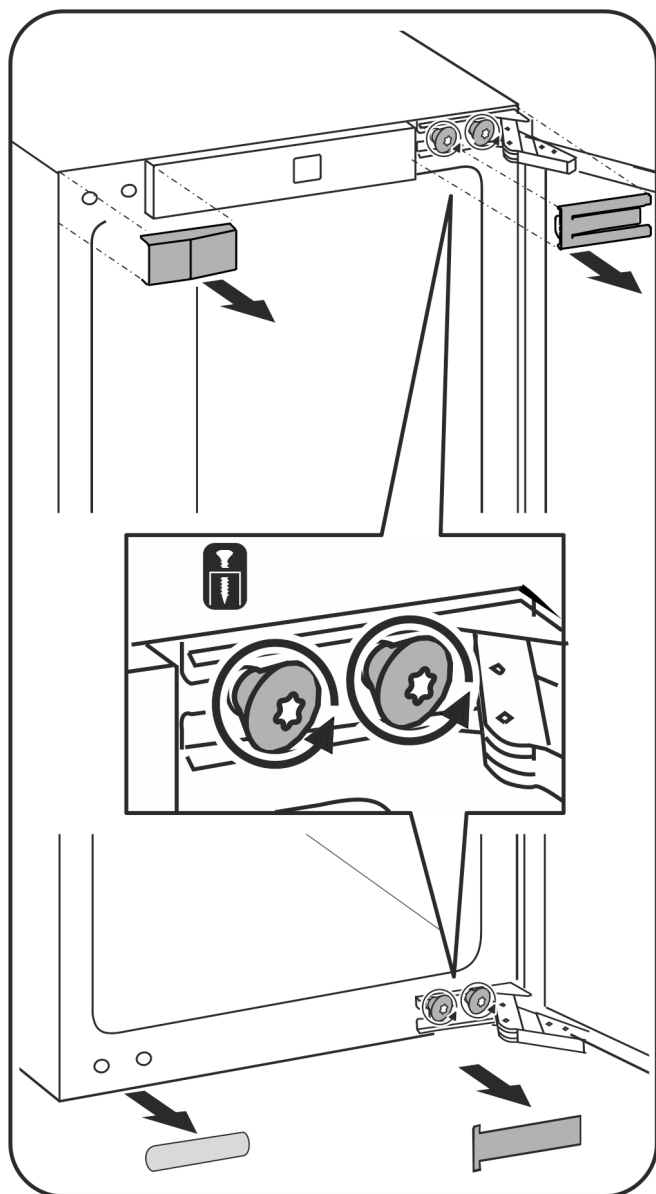

Fig. 5

► Αφαιρέστε τα καλύμματα.

- Λασκάρετε τις βίδες στους μεντεσέδες, μην τις ξεβιδώνετε.
- Ξεβιδώστε τις βίδες μόνο, όταν έχετε αφαιρέσει την πόρτα μαζί με τους μεντεσέδες.

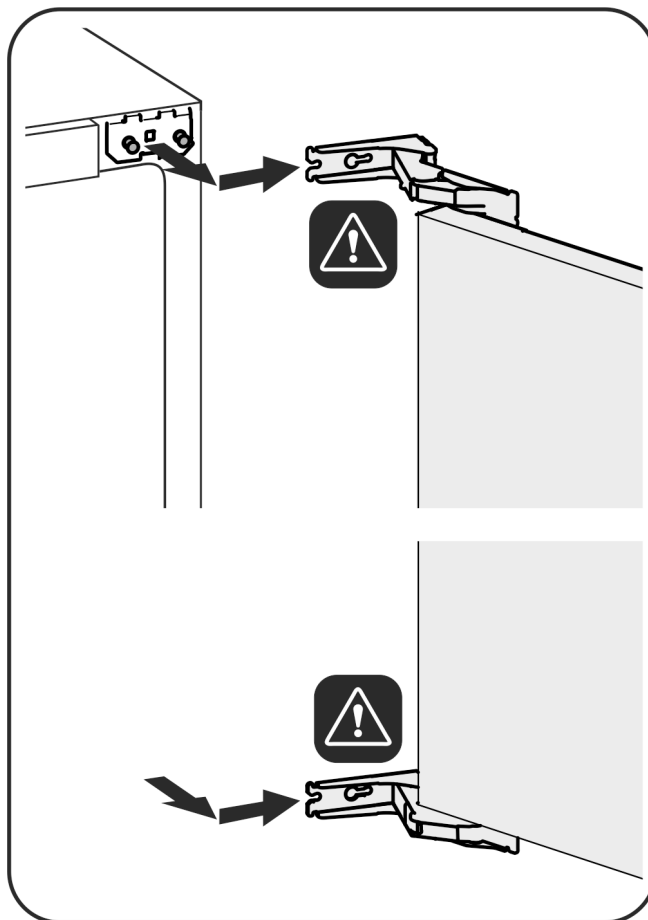

Fig. 6



ΠΡΟΦΥΛΑΞΗ

Κίνδυνος τραυματισμού κατά την αναδίπλωση των μεντεσέδων!

► Αφήστε ανοιχτούς τους μεντεσέδες!

► Αφαίρεση πόρτας: Ωθήστε την πόρτα προς τα εμπρός και μετά προς τα έξω, απαγκιστρώστε τη και παραμερίστε τη στην άκρη.

Αλλαγή φοράς ανοίγματος πόρτας

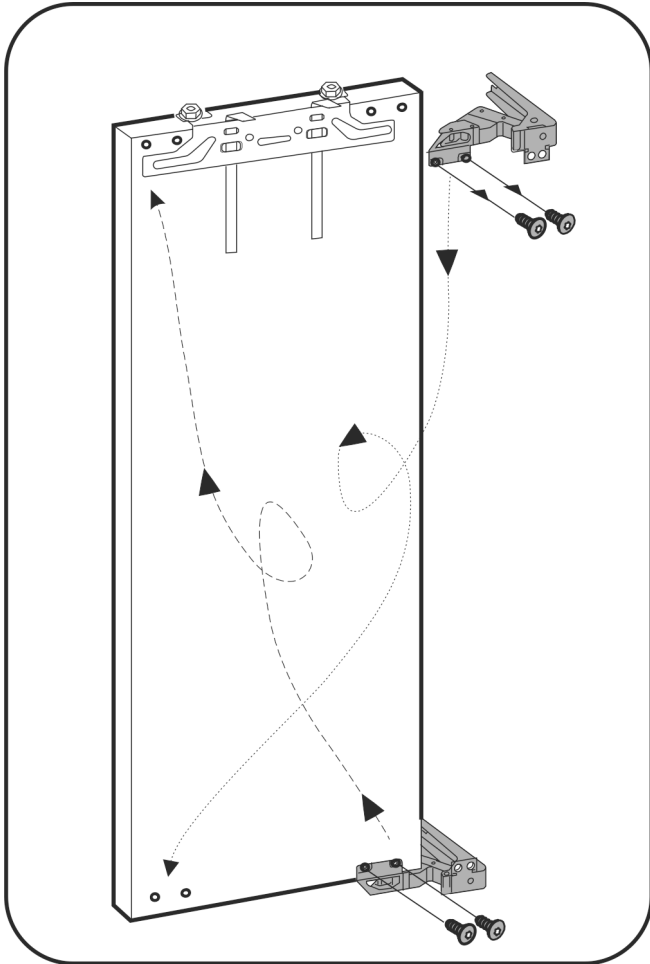

Fig. 7

- ▶ Αλλάξτε τη θέση των μεντεσέδων.

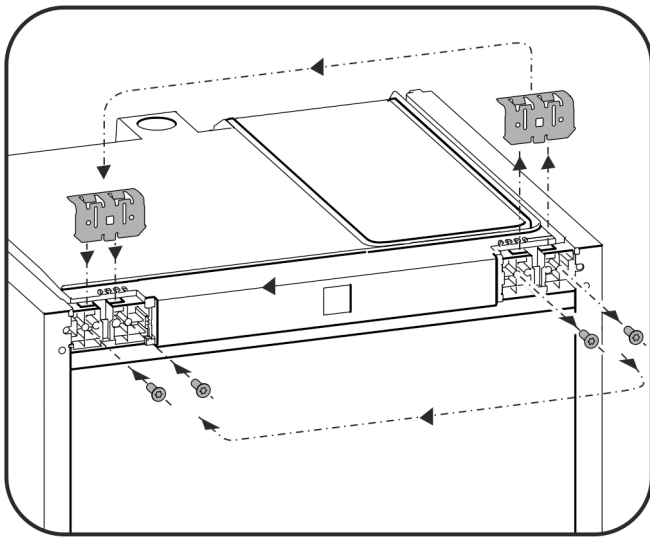

Fig. 8

- ▶ Μεταφέρετε τις γωνίες στερέωσης στην απέναντι πλευρά.

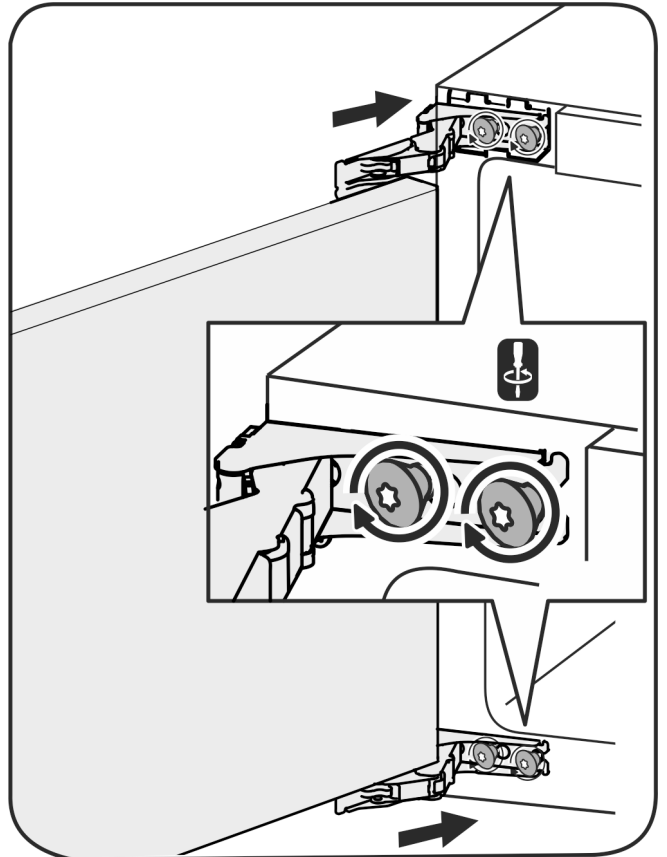

Fig. 9

- ▶ Επανατοποθέτηση πόρτας: Αναρτήστε την πόρτα με τους μεντεσέδες και σφίξτε τις βίδες.

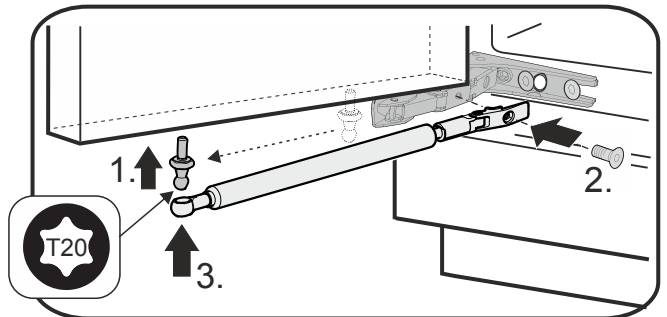

Fig. 10

- ▶ Επανατοποθέτηση αποσβεστήρα κλεισίματος: Βιδώστε τον σφαιρικό πείρο (1), σφίξτε το στήριγμα (2) και αναρτήστε τον αποσβεστήρα κλεισίματος στον σφαιρικό πείρο.

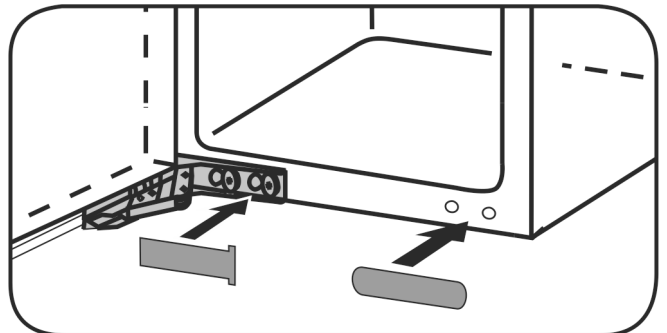

Fig. 11

- ▶ Ελέγξτε και ενδεχομένως σφίξτε ξανά όλες τις βίδες.
- ▶ Τοποθετήστε ξανά τα καλύμματα.

8 Εντοιχισμός της συσκευής στην εσοχή



ΠΡΟΕΙΔΟΠΟΙΗΣΗ

Κίνδυνος πυρκαγιάς από βραχυκύκλωμα!

- ▶ Κατά την εισαγωγή της συσκευής στην εσοχή μην συνθλίβετε, μην παγιδεύετε και μην προκαλείτε ζημιά στο καλώδιο τροφοδοσίας.
- ▶ Μην λειτουργείτε τη συσκευή με ελαττωματικό καλώδιο τροφοδοσίας.

ΠΡΟΣΟΧΗ

Κίνδυνος ζημιάς για τους μεντεσέδες!

Αν κατά τη μετακίνηση της συσκευής πιάσετε τη συσκευή από τη πόρτα, μπορεί να υποστούν ζημιά οι μεντεσέδες.

- ▶ Κατά τη μετακίνηση και κίνηση της συσκευής πιάνετε την πάντα από τον κορμό.

Για τον εντοιχισμό στην εσοχή, μπορείτε να προμηθευτείτε από την Εξυπηρέτηση πελατών τα παρακάτω αξεσουάρ:

Σετ για περιορισμό της γωνίας ανοίγματος πόρτας σε 90°

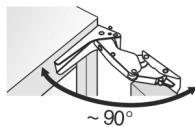

Σε αυτό το βήμα ενέργειας υπάρχει κίνδυνος τραυματισμού! Προσέξτε τις υποδείξεις ασφαλείας!

- ▶ Κατά τη διαδικασία εντοιχισμού λαμβάνετε προσέξτε την επεξήγηση συμβόλων.

9 Εντοιχισμός

Όλα τα εξαρτήματα στερέωσης παρέχονται μαζί με τη συσκευή.

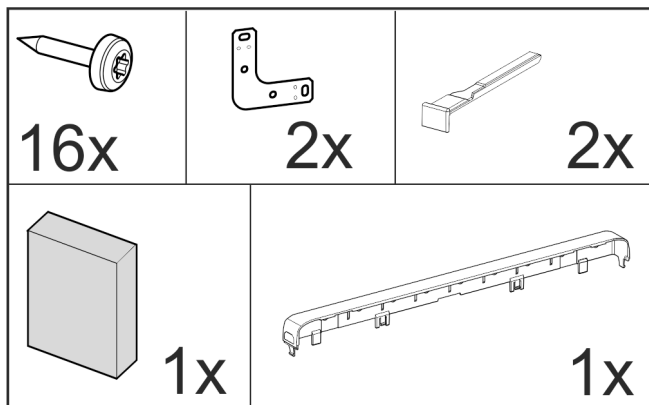

Fig. 12

Βεβαιωθείτε ότι διαθέτετε τα ακόλουθα εργαλεία:

- Επαναφορτιζόμενο κατσαβίδι Torx® 15, 25
- Κλειδί άλεν 13
- Κατσαβίδι Torx® 15
- Ίσιο κατσαβίδι 6
- Κλειδί άλεν 8
- Μετροταινία
- Μολύβι
- Νήμα
- Αλφάδι

Φροντίστε ώστε να υπάρχει καλή πρόσβαση στην πρίζα.

Απαιτήσεις αερισμού

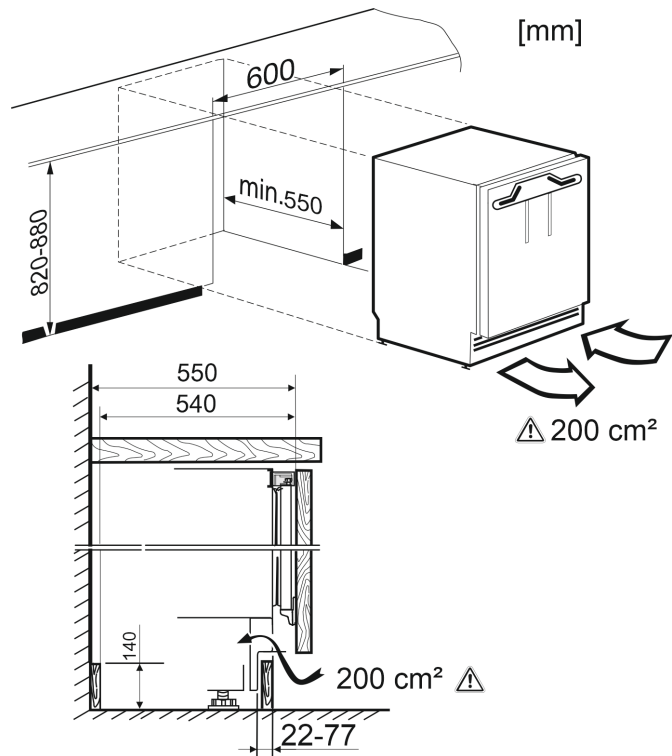

Fig. 13

Πρέπει να τηρείτε μια **διατομή αερισμού** τουλάχιστον 200 cm².

Σε περίπτωση ανεπαρκούς αερισμού αυξάνεται η κατανάλωση ενέργειας της συσκευής.

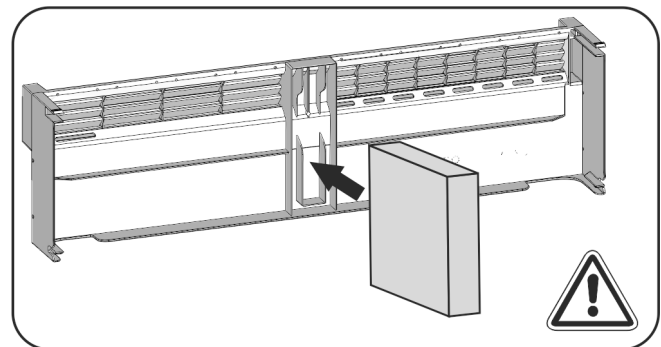

Fig. 14

Στερεώστε το **αφρώδες υλικό** στο κέντρο της μπάζας συσκευών.

Το αφρώδες υλικό χρησιμεύει στον διαχωρισμό του εισερχόμενου και εξερχόμενου ρεύματος αέρα και επιτρέπει έναν επαρκή αερισμό.

Πλευρική στερέωση

- Τοποθέτηση κάτω από σκληρό πάγκο εργασίας όπως γρανίτη.
- Η συσκευή είναι χαμηλότερη από τον πάγκο της κουζίνας με τα πόδια ρύθμισης τελείως ξεβιδωμένα.
- Προϋπόθεση: Το έπιπλο διαθέτει πλευρικό τοίχωμα για βίδωμα.

Στερέωση στην οροφή

- Η συσκευή εδράζει, με τα πόδια ρύθμισης τελείως ξεβιδωμένα, ελαφρώς σφηνωτά κάτω από τον πάγκο εργασίας.
- Χωρίς πάγκο από γρανίτη.

Εντοιχισμός

9.1 Τοποθέτηση συσκευής

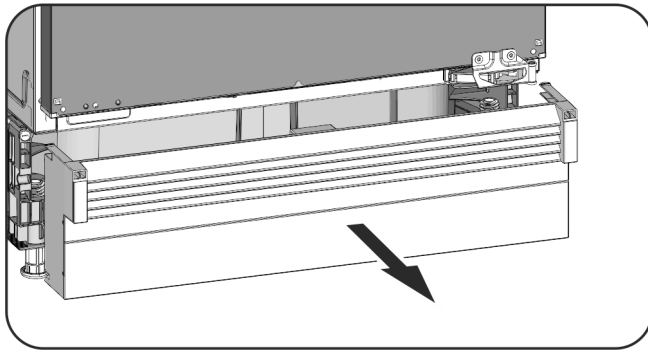

Fig. 15

- ▶ Αφαιρέστε τραβώντας την προς τα εμπρός την μπάζα της συσκευής, εφόσον υπάρχει.
- ▶ Αφαιρέστε το καλώδιο σύνδεσης από την πίσω πλευρά της συσκευής. Αφαιρέστε επίσης και την υποδοχή συγκράτησης καλωδίου, διαφορετικά προκύπτουν θόρυβοι λόγω κραδασμών!
- ▶ Περάστε το καλώδιο σύνδεσης με τη βοήθεια ενός νήματος έτσι, ώστε η συσκευή να μπορεί να συνδεθεί εύκολα μετά τον εντοιχισμό.



Fig. 16

ΠΡΟΣΟΧΗ

Κίνδυνος ζημιάς σε ευαίσθητα δάπεδα!

- ▶ Τοποθετήστε κάτω από τα πόδια ρύθμισης στο πλάι από μια λωρίδα χαρτονιού, περ. 100 mm x 600 mm. Κόψτε τις λωρίδες από τη συσκευασία. Σε ύψη εσοχής μικρότερα από 826 mm χρησιμοποιήστε λωρίδες από κάποιο ανθεκτικό αλλά λεπτό υλικό.
- ▶ Μετά την εισαγωγή της συσκευής, αφαιρέστε ξανά τις λωρίδες.

Στερέωση στην οροφή

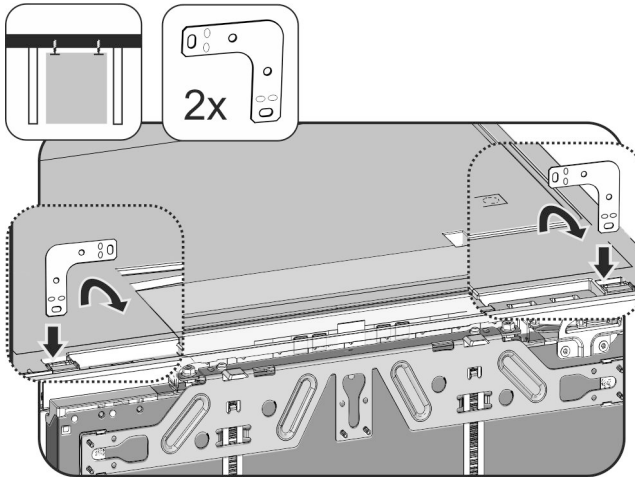

Fig. 17

- ▶ Τοποθετήστε τη γωνία στην υποδοχή της οροφής της συσκευής και λυγίστε το προς τα εμπρός.
- ▶ Εισάγετε τη συσκευή στην εσοχή και ευθυγραμμίστε τη, βλέπε σημείο **Ευθυγράμμιση της συσκευής**.

Πλευρική στερέωση:

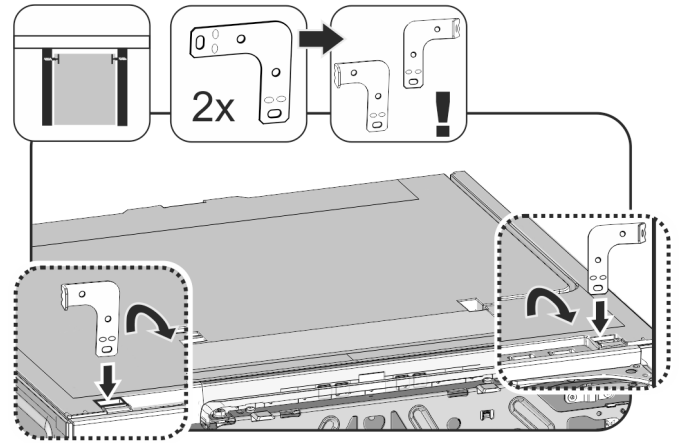

Fig. 18

- ▶ Πριν από την τοποθέτηση, λυγίστε το ένα άκρο και στις δύο γωνίες. Τοποθετήστε την ίδια πλευρά στην υποδοχή της οροφής της συσκευής και λυγίστε τη προς τα εμπρός.
- ▶ Εισάγετε τη συσκευή στην εσοχή και ευθυγραμμίστε τη, βλέπε σημείο **Ευθυγράμμιση της συσκευής**.

Ευθυγράμμιση της συσκευής

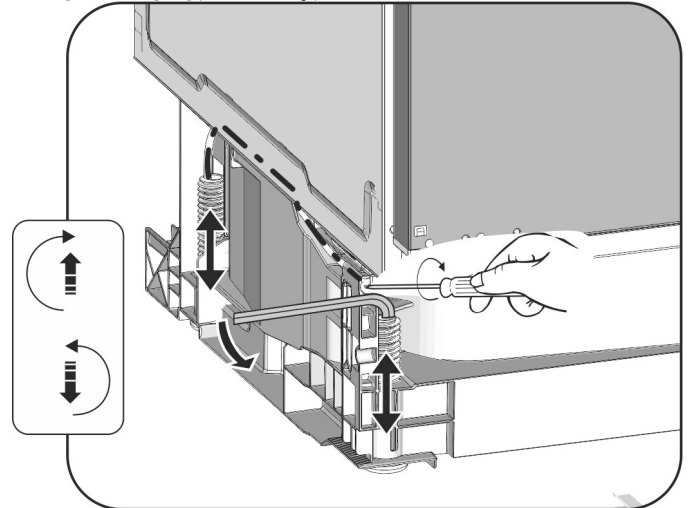

Fig. 19

- ▶ Ξεβιδώστε τα πόδια ρύθμισης πίσω με κατσαβίδι και τα πόδια ρύθμισης μπροστά με κλειδί άλεν 8 εναλλάξ μέχρι να φτάσει η συσκευή κάτω από τον πάγκο.
- ▶ Ευθυγραμμίστε τη συσκευή, ενώ είναι όρθια, με τη βοήθεια ενός αλφαδιού.
- ▶ Η απόσταση της μπροστινής ακμής του πλευρικού τοιχώματος του επίπλου από το σώμα της συσκευής ανέρχεται εκατέρωθεν σε 41,5 mm.
- ▶ Εάν δεν υπάρχει πλευρικό τοίχωμα επίπλου, προσανατολιστείτε στον πάγκο εργασίας.
- ▶ Σε έπιπλα με εξαρτήματα τερματισμού πόρτας (προεξοχές, στεγανοποιητικά λάστιχα κτλ.):
- ▶ Αφαιρέστε τη διάσταση τοποθέτησης (βάθος των εξαρτημάτων αναστολέα πόρτας) από το βάθος εισαγωγής των 41,5 mm.
- ▶ Ξεβιδώστε τα πόδια ρύθμισης πίσω με κατσαβίδι και τα πόδια ρύθμισης μπροστά με κλειδί άλεν 8 (όταν είναι βιδωμένα τα πόδια ρύθμισης) ή κατσαβίδι (όταν είναι ξεβιδωμένα τα πόδια ρύθμισης) εναλλάξ μέχρι τέρμα. Η μέγιστη διαδρομή ρύθμισης ανέρχεται σε 60 mm.
- ▶ Η συσκευή είναι ευθυγραμμισμένη σε ευθεία
- ▶ Η συσκευή βρίσκεται στην εσοχή, ανάμεσα στο δάπεδο και στον πάγκο, ελαφρώς σφηνωμένη.

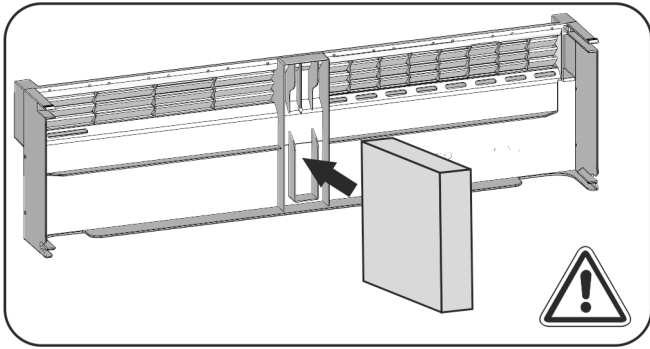

Fig. 20

- Τοποθετήστε το αφρώδες υλικό στην μπάζα της συσκευής - σημαντικό για τη λειτουργία για ανεξάρτητα ρεύματα αέρα!

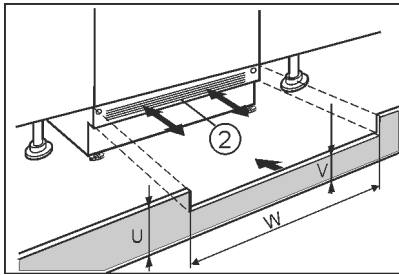

Fig. 21

- Τοποθετήστε τη μπάζα συσκευής (2) αλλά μην την στερεώνετε ακόμη.
- Ρύθμιση θέσης πόρτας επίπλου και μπάζας επίπλου για δοκιμή
- Με την μπάζα (2) ορατή, τραβήξτε την τόσο προς τα εμπρός, ώστε η μπροστινή ακμή του πλέγματος αερισμού και η μπάζα του επίπλου να είναι σε μία ευθεία.
- ή-
- Με την μπάζα (2) κρυμμένη, σπρώξτε την τελείως προς τα πίσω.
- Βεβαιωθείτε ότι είναι τελείως ελεύθερες οι σχισμές αερισμού: Εάν χρειάζεται, κόψτε στο σωστό ύψος την μπάζα του επίπλου (U)!
- Προσαρμόστε κατά μήκος του πλάτους της εσοχής (W) το ύψος του στηρίγματος (V) κάτω από την μπάζα συσκευής (2).

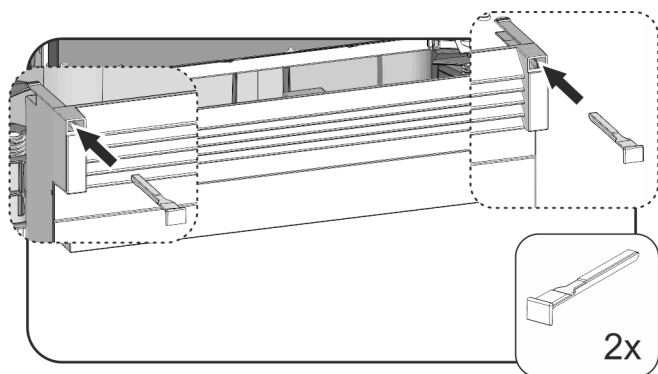

Fig. 22

- Τοποθέτηση και στερέωση μπάζας συσκευής: Τοποθετήστε το μάνταλο, συγκρατώντας την μπάζα της συσκευής.
- Στερεώστε την μπάζα του επίπλου.

Βίδωμα της συσκευής στην εσοχή:

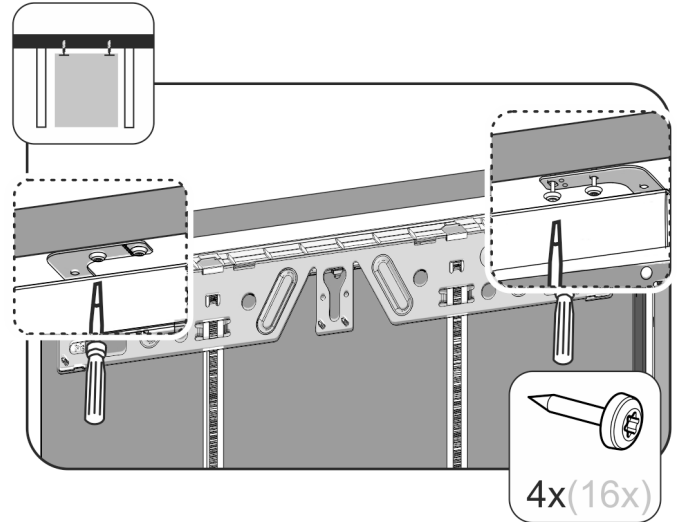

Fig. 23

- Για στερέωση κάτω από τον πάγκο εργασίας, βιδώστε τις γωνίες στερέωσης με δύο βίδες την κάθε μία κάτω από τον πάγκο εργασίας.

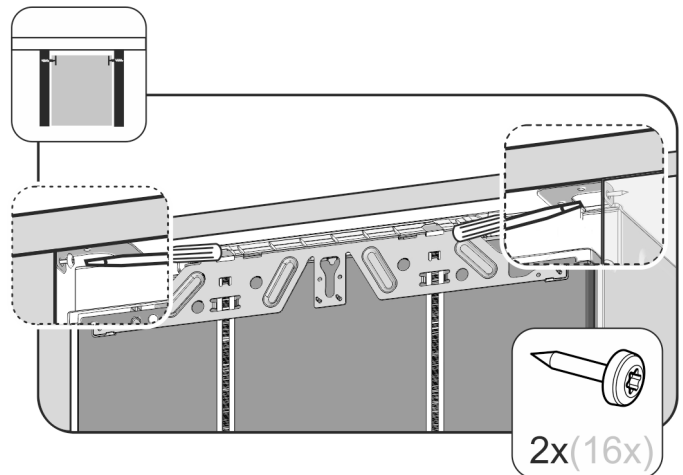

Fig. 24

- Για στερέωση στο πλαίσι, βιδώστε τη γωνία στερέωσης με μία βίδα δεξιά και αριστερά στην εσοχή.

9.2 Τοποθέτηση πόρτας επίπλου

- Τοποθέτηση πόρτας επίπλου

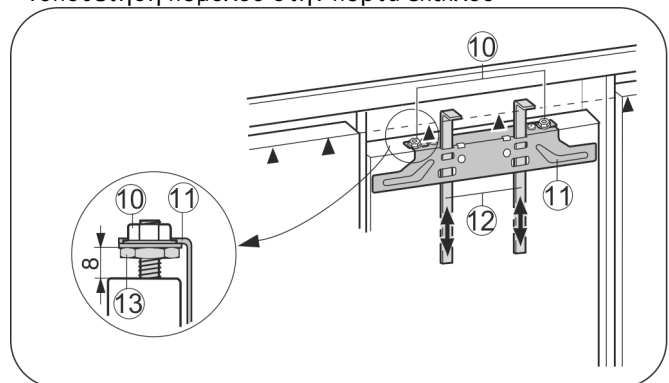

Fig. 25

- Ελέγξτε την προεπιλεγμένη ρύθμιση των 8 mm. (απόσταση ανάμεσα στην πόρτα συσκευής και το κάτω άκρο της δοκού)
- Σπρώξτε προς τα επάνω τους οδηγούς τοποθέτησης Fig. 25 (12) στο ύψος της πόρτας του επίπλου. Κάτω ακμή τερματισμού ▲ του οδηγού τοποθέτησης = ένα ακμή της πόρτας επίπλου που θα τοποθετηθεί.

Εντοιχισμός

- ▶ Ξεβιδώστε την τραβέρσα στερέωσης Fig. 25 (11) με τα κόντρα παξιμάδια Fig. 25 (10).

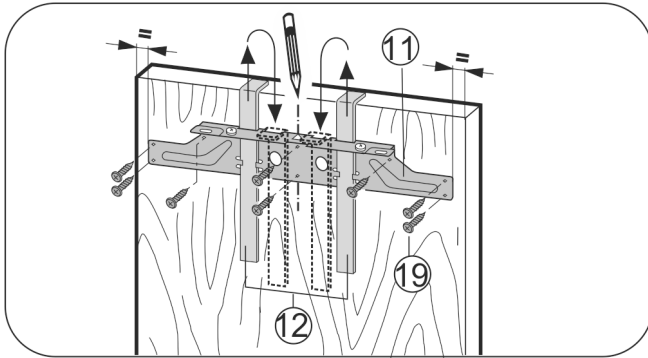

Fig. 26

- ▶ Αναρτήστε την τραβέρσα στερέωσης Fig. 26 (11) με τους οδηγούς τοποθέτησης Fig. 26 (12) στην εσωτερική πλευρά της πόρτας του επίπλου.
- ▶ Ευθυγραμμίστε την τραβέρσα στερέωσης Fig. 26 (11) στο κέντρο της πόρτας.
- ▷ Οι αποστάσεις προς την εξωτερική ακμή είναι ίδιες αριστερά και δεξιά.

Σε πόρτες από μορισσανίδα:

- ▶ Βιδώστε την τραβέρσα στερέωσης Fig. 26 (11) με τουλάχιστον 6 βίδες Fig. 26 (19).

Σε ταμπλαδωτές πόρτες:

- ▶ Βιδώστε την τραβέρσα στερέωσης Fig. 26 (11) με 4 βίδες Fig. 26 (19) στην άκρη.
- ▶ Τραβήξτε προς τα επάνω τους οδηγούς τοποθέτησης Fig. 26 (12) και εισάγετε υπό γωνία στα παρακείμενα ανοίγματα υποδοχής.

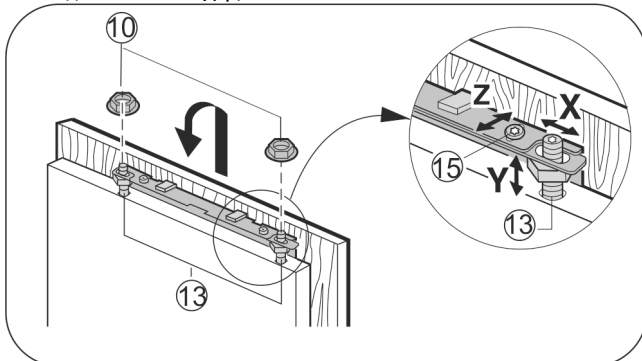

Fig. 27

- ▶ Αναρτήστε την πόρτα επίπλου στους πείρους ρύθμισης Fig. 27 (13) και βιδώστε τα κόντρα παξιμάδια Fig. 27 (10) ελαφρά στους πείρους ρύθμισης.
- ▶ Κλείστε την πόρτα.
- ▶ Ελέγξτε την απόσταση πόρτας από τις περιμετρικές πόρτες του επίπλου.
- ▶ Πλευρική ευθυγράμμιση πόρτας επίπλου: Μετακινήστε την πόρτα του επίπλου προς την κατεύθυνση X.
- ▶ Ευθυγράμμιση πόρτας επίπλου σε ύψος Y και ως την πλευρική κλίση: Ρυθμίστε τον πείρο ρύθμισης Fig. 27 (13) με κατσαβίδι.
- ▷ Η πόρτα επίπλου βρίσκεται στο ίδιο επίπεδο και είναι ευθυγραμμισμένη με τις μπροστινές πλευρές του επίπλου.
- ▶ Σφίξτε τα κόντρα παξιμάδια Fig. 27 (10).

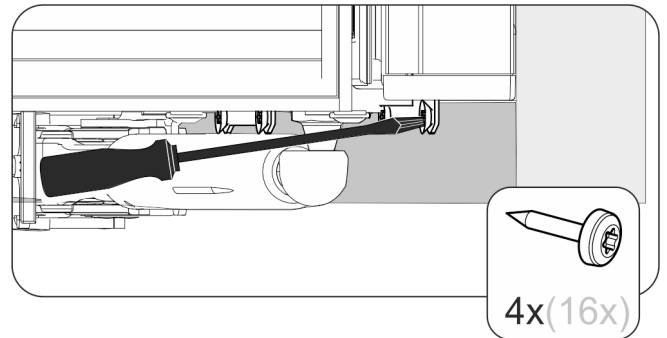

Fig. 28

- ▶ Βιδώστε την πόρτα του επίπλου με την πόρτα της συσκευής.
- ▶ Τρυπήστε ελάχιστα τις οπές στερέωσης στην πόρτα επίπλου (ενδεχομένως κάντε ένα σημάδι με ένα κοπίδι).
- ▶ Βιδώστε την πόρτα της συσκευής στην πόρτα του επίπλου με βίδες μέσα από τις γωνίες στερέωσης.

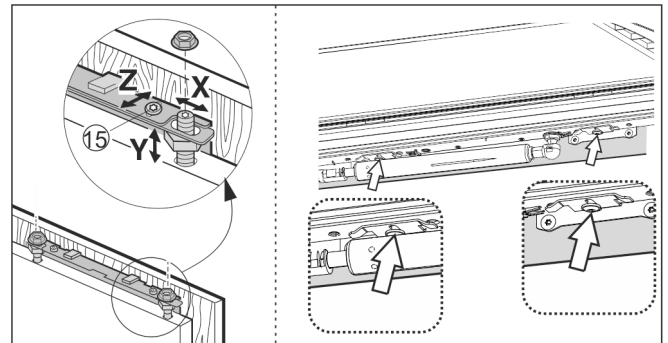

Fig. 29

- ▶ Ευθυγράμμιση πόρτας επίπλου σε βάθος Z: λύστε επάνω και κάτω στην πόρτα τις βίδες, μετά μετακινήστε την πόρτα.
- ▶ Για καλύτερη πρόσβαση στις βίδες κάτω από την πόρτα, ανοίξτε την πόρτα περ. 45°.
- ▶ Σημαντικό για τη λειτουργία: μην αφήνετε να τερματίσουν οι προεξοχές και τα στεγανοποιητικά λάστιχα!
- ▶ Ρυθμίστε ανάμεσα στην πόρτα του επίπλου και στο σώμα του επίπλου ένα διάκενο 2 mm.

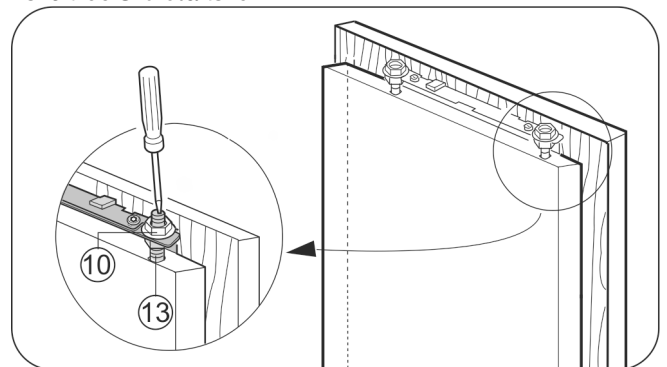

Fig. 30

- ▶ Ελέγξτε την εφαρμογή της πόρτας και ενδεχομένως επαναλάβετε τη ρύθμιση.
- ▶ Σφίξτε όλες τις βίδες.
- ▶ Σφίξτε τα κόντρα παξιμάδια Fig. 30 (10) με το ένα κλειδί άλεν 13, κρατώντας κόντρα τους πείρους ρύθμισης Fig. 30 (13) με ένα κατσαβίδι.

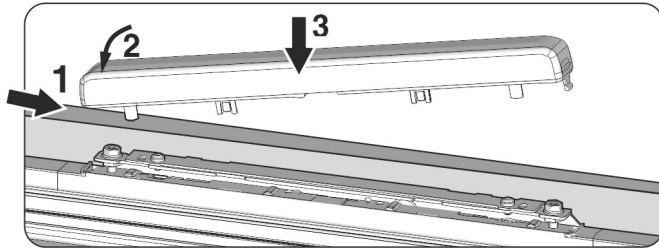

Fig. 31

- ▶ Τοποθετήστε και κουμπώστε το επάνω κάλυμμα.

Ελέγξτε τα ακόλουθα σημεία, για να βεβαιωθείτε ότι έχει εντοιχιστεί σωστά η συσκευή. Διαφορετικά ενδέχεται να δημιουργηθεί πάγος, συσσώρευση νερού και να προκύψουν δυσλειτουργίες:

- ▷ Η πόρτα πρέπει να κλείνει σωστά
- ▷ Η πόρτα του επίπλου δεν πρέπει να εφάπτεται στο σώμα του επίπλου

- ▶ Ελέγξτε την ηλεκτρική σύνδεση.
- ▶ Βάλτε το φινιρίσμα ρευματοληψίας στην πρίζα.



10 Απορρίψτε τη συσκευασία



ΠΡΟΕΙΔΟΠΟΙΗΣΗ

Κίνδυνος ασφυξίας από το υλικό συσκευασίας και τις μεμβράνες!

- ▶ Μην αφήνετε τα παιδιά να παίζουν με τα υλικά συσκευασίας.

Η συσκευασία είναι κατασκευασμένη από ανακυκλώσιμα υλικά:

- Κυματοειδές χαρτόνι/χαρτόνι
 - Τμήματα από αφρώδες πολυστερένιο
 - Μεμβράνες και σακούλες από πολυαιθυλένιο
 - Ιμάντες κιβωτίων από πολυπροπυλένιο
 - καρφωτό ξύλινο πλαίσιο με ροδέλα από πολυαιθυλένιο*
- ▶ Μεταφέρετε το υλικό συσκευασίας σε ένα επίσημο σημείο συλλογής.

11 Σύνδεση συσκευής

ΠΡΟΣΟΧΗ

Κίνδυνος ζημιάς από ακατάλληλη σύνδεση!

Ζημιές στη συσκευή.

- ▶ Μην συνδέετε τη συσκευή σε μετατροπείς αυτόνομων δικτύων, όπως π.χ. φωτοβολταϊκές εγκαταστάσεις ή γεννήτριες βενζίνης.



ΠΡΟΕΙΔΟΠΟΙΗΣΗ

Κίνδυνος πυρκαγιάς από ακατάλληλη σύνδεση!

Εγκαύματα.

Ζημιές στη συσκευή.

- ▶ Μην χρησιμοποιείτε καλώδια προέκτασης.
- ▶ Μην χρησιμοποιείτε κλέμες.

Το είδος του ρεύματος (εναλλασσόμενο) και η τάση στο σημείο εγκατάστασης πρέπει να συμφωνούν με τις πληροφορίες στην πινακίδα στοιχείων.

Η πρίζα πρέπει να είναι γειωμένη σύμφωνα με τους κανονισμούς και να προστατεύεται ηλεκτρικά με ασφάλεια. Το ρεύμα απελευθέρωσης της ασφάλειας πρέπει να βρίσκεται μεταξύ 10 A και 16 A.

Η πρίζα πρέπει να είναι εύκολα προσβάσιμη ώστε, σε περίπτωση ανάγκης, να μπορεί να αποσυνδεθεί γρήγορα η συσκευή από το ρεύμα. Πρέπει να βρίσκεται εκτός της πίσω πλευράς της συσκευής.



Liebherr-Hausgeräte Marica EOOD

4202 Radinovo

Bezirk Plovdiv

Bulgarien

home.liebherr.com