

SUIG 1514

Zamrażarka szufladowa do zabudowy pod blat
Comfort



LIEBHERR

SUIG 1514

Zamrażarka szufladowa do zabudowy pod blat

Comfort

↑
82-88
↓



Konstrukcja	Drzwi wspólne / Urządzenie podblatowe do zabudowy zintegrowanej
Klasa efektywności energetycznej	
Zużycie energii w ciągu 365 dni	141 / 0,386 kWh
Pojemność całkowita	95 l ¹
Poziom szum / Klasa emisji hałasu	35 dB(A) / B, SuperSilent
Częstotliwość / napięcie	50/60 Hz / 220-240 V~
Prąd znamionowy	1,3 A
Wymiary niszy w cm (wys. / szer. / gł.)	82-88 / 60 / min. 55
Sterowanie	
Sterowanie	Elektronika MagicEye, sterowanie elektroniczne Cyfrowy wyświetlacz temperatury
Alarm otwartych drzwi	optyczny i dźwiękowy
Sygnal ostrzegawczy w przypadku awarii	optyczny i dźwiękowy
Zamrażarka	
Oznaczenie gwiazdkowe	****
Szuflady w zamrażarce	3 szuflady, VarioSpace
Zdolność mrożenia w ciągu 24h	7 kg
Czas przechowywania (awaria)	10,05 h
VarioSpace	tak
Zalety wyposażenia	
Koncepcja Side-by-Side	Obustronne ogrzewanie ścian bocznych, przeznaczone do łączenia z innymi urządzeniami chłodniczymi, mroźniczymi i/lub do chłodzenia wina
Kierunek otwierania drzwi	prawo wymienne
Kod EAN	4016803135319

¹ Zgodnie z rozporządzeniem UE 2019/2016 wskazujemy pojemność całkowitą jako liczbę całkowitą (zaokrągloną), a pojemność komory zamrażarki i komór na świeżą żywność z jednym miejscem po przecinku.

Cechy



Technologia SmartFrost

W porównaniu do innych zamrażarek ze statycznym układem chłodzenia technologia SmartFrost firmy Liebherr szybciej mrozi żywność i zapobiega osadzaniu się lodu, dzięki czemu rozmrażanie jest łatwe i szybkie. To zwiększa również przestrzeń w urządzeniu i sprzyja mniejszemu zużyciu energii, a tym samym obniża koszty eksploatacji.

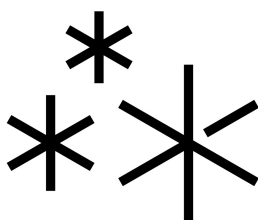

Automatyczna funkcja SuperFrost

Automatyczna funkcja SuperFrost przyspiesza mrożenie żywności i oszczędza energię poprzez szybkie obniżenie temperatury do -32°C . Tym samym tworzy warunki sprzyjające zachowaniu wszystkich witamin. Gdy tylko żywność zostanie całkowicie zamrożona (lub po maksymalnie 65 godzinach), funkcja SuperFrost automatycznie przełącza się z powrotem w normalny tryb pracy, oszczędzając tym samym energię.



Alarm drzwi

Akustyczny alarm drzwi uruchamia się w sytuacji, gdy drzwi zostaną otwarte na dłużej niż 60 sekund, żeby chronić przechowywaną żywność.



Technologia FrostSafe

Za sprawą technologii FrostSafe niezwykle wysokie i wyjmowane szuflady są zamknięte ze wszystkich stron. To znacznie obniża straty zimna podczas otwierania drzwi urządzenia. Przezroczyste fronty szuflad umożliwiają optymalny przegląd przechowywanych produktów.



System VarioSpace

Wszystkie urządzenia z technologiami NoFrost i SmartFrost są wyposażone w szuflady, pod którymi znajdują się łatwe do wyjęcia szklane półki. W ten sposób tworzy się VarioSpace – praktyczne rozwiązanie, które zapewnia dodatkową przestrzeń na większe produkty.



Możliwość zmiany kierunku otwierania drzwi

Fabrycznie drzwi w urządzeniach są zamontowane po prawej stronie. Kierunek otwierania drzwi można zmienić, dopasowując w ten sposób urządzenie do miejsca ustawienia.

Rysunek techniczny

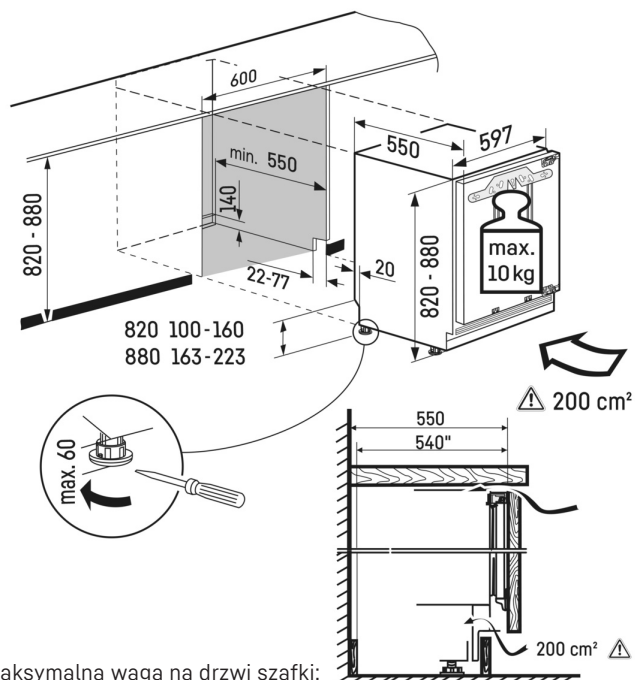

Maksymalna waga na drzwi szafki:
Komora zamrażarki: 10 kg