



Инструкция за ек-
сплоатация

Quality, Design and Innovation



home.liebherr.com/fridge-manuals







LIEBHERR



Съдържание

1	Уредът с един поглед.....	3
1.1	Обем на доставката.....	3
1.2	Преглед на уреда и оборудването.....	3
1.3	Допълнително оборудване.....	3
1.4	Област на приложение на уреда.....	3
1.5	Шумови емисии на уреда.....	4
1.6	Съответствие.....	4
1.7	Вещества, пораждащи сериозно безпокойство (SVHC), съгласно Регламента REACH.....	4
2	Общи указания за безопасност.....	4
3	Пускане в експлоатация.....	6
3.1	Условия за поставяне.....	6
3.2	Размери на уреда.....	7
3.3	Транспортиране на уреда.....	7
3.4	Разопаковане на уреда.....	7
3.5	Отстраняване на транспортна осигуровка.....	7
3.6	Монтаж на дръжка на вратата.....	8
3.7	Монтаж на защитата срещу преобръщане.....	8
3.8	Поставяне на уреда.....	8
3.9	Нивелиране на уреда.....	9
3.10	Поставяне на няколко уреда.....	9
3.11	След поставянето.....	9
3.12	Изхвърляне на опаковката.....	9
3.13	Промяна на посоката на отваряне на вратата....	9
3.14	Регулиране на вратата.....	17
3.15	Свързване на уреда.....	17
3.16	Включване на уреда (първо пускане в експлоатация).....	18
4	Съхранение.....	18
4.1	Указания за съхранение.....	18
4.2	Срокове на съхранение.....	18
5	Обслужване.....	18
5.1	Елементи за обслужване и индикация.....	18
5.1.1	Индикация на статуса.....	19
5.1.2	Символи на индикацията.....	19
5.1.3	Акустични сигнали.....	19
5.2	Навигация.....	19
5.2.1	Навигация с бутони.....	19
5.2.2	Меню Настройки.....	20
5.2.3	Клиентско меню.....	20
5.2.4	Задаване на стойностите.....	20
5.2.5	Общи правила.....	20
5.3	Функции.....	20
5.3.1	Преглед на функционирането.....	20
5.3.2	Включване и изключване на уреда.....	21
5.3.3	Температура.....	21
5.3.4	Запис на температурите.....	22
5.3.5	Защита на достъпа до меню Настройки.....	22
5.3.6	Кодове за достъп.....	23
5.3.7	Напомняне за интервала за поддръжка.....	24
5.3.8	Език.....	24
5.3.9	Единица за температурата.....	24
5.3.10	Яркост на дисплея.....	25
5.3.11	Alarm Sound.....	25
5.3.12	Key Sound.....	25
5.3.13	WLAN връзка.....	25
5.3.14	LAN връзка.....	26
5.3.15	Info.....	27
5.3.16	Работни часове.....	27
5.3.17	Software.....	27
5.3.18	Калибриране на сензор.....	28
5.3.19	Аларма за температурата.....	28
5.3.20	Аларма за вратата.....	29
5.3.21	Симулация на аларма.....	29
5.3.22	Препращане на аларма.....	30
5.3.23	DemoMode.....	30
5.3.24	Връщане на фабричните настройки.....	31
5.4	Съобщения.....	31
5.4.1	Предупреждения.....	31

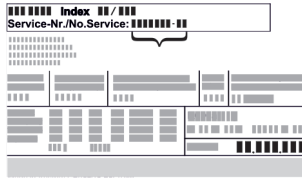
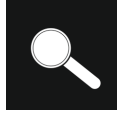
5.4.2	Напомняния.....	33
6	Обзавеждане.....	34
6.1	Секретна ключалка.....	34
6.2	Сензори.....	34
6.3	Интерфейси.....	34
7	Поддръжка.....	35
7.1	План за поддръжка.....	35
7.2	Размразяване на уреда.....	36
7.3	Почистване на уреда.....	36
8	Помощ за клиенти.....	37
8.1	Технически данни.....	37
8.2	Техническа неизправност.....	38
8.3	Сервизна служба.....	38
8.4	Идентификационна табелка.....	39
9	Спиране от експлоатация.....	39
10	Изхвърляне.....	39
10.1	Подготовка на уреда за изхвърляне.....	39
10.2	Изхвърляне на уреда по безопасен за околната среда начин.....	39
11	Допълнителна информация.....	40
12	Кратко ръководство за ежедневна употреба....	41

Производителят постоянно работи над усъвършенстването на всички типове и модели. Затова молим за Вашето разбиране, че се налага да си запазим правото на промени във формата, обзавеждането и техническото изпълнение.

Символ	Пояснение
	<p>Прочетете ръководството</p> <p>За да опознаете всички предимства на Вашия нов уред, прочетете внимателно указанията в настоящото ръководство.</p>
	<p>Пълно ръководство в интернет</p> <p>Подробното ръководство ще намерите в интернет чрез QR кода на предната страна на ръководството или чрез въвеждане на сервизния номер на home.liebherr.com/fridge-manuals.</p> <p>Сервизният номер ще откриете на идентификационната табелка:</p>  <p style="text-align: center;"><i>Fig. Примерно изображение</i></p>
	<p>Проверете уреда</p> <p>Проверете всички части за транспортни щети. При рекламации се обърнете към търговеца или сервизната служба.</p>
	<p>Отклонения</p> <p>Ръководството е валидна за множество модели, поради което са възможни отклонения. Разделите, които се отнасят само за определени уреди, са обозначени със звездичка (*).</p>

Символ	Пояснение
	Указания за действие и резултати от действието Указанията за действие са обозначени с ►. Резултатите от действието са обозначени с ▷.
	Видеофилми Видеофилми за уредите са налични в YouTube канала на Liebherr-Hausgeräte.

Настоящата инструкция за експлоатация важи за:

- SFFfg 4001
- SFFfg 5501

1 Уредът с един поглед

1.1 Обем на доставката

Проверете всички части за транспортни щети. При рекламации се обърнете към търговеца или към сервизната служба. (виж 8.3 Сервизна служба)

Доставката се състои от следните части:

- Стоящ уред
- Оборудване *
- Монтажен материал *
- Инструкция за експлоатация
- Сервизни брошури
- Сертификат за качество *
- Захранващ кабел
- Дръжка с винтове и торкс ключ
- Комплект за закрепване на стената

1.2 Преглед на уреда и оборудването

SFFfg 4001
SFFfg 5501

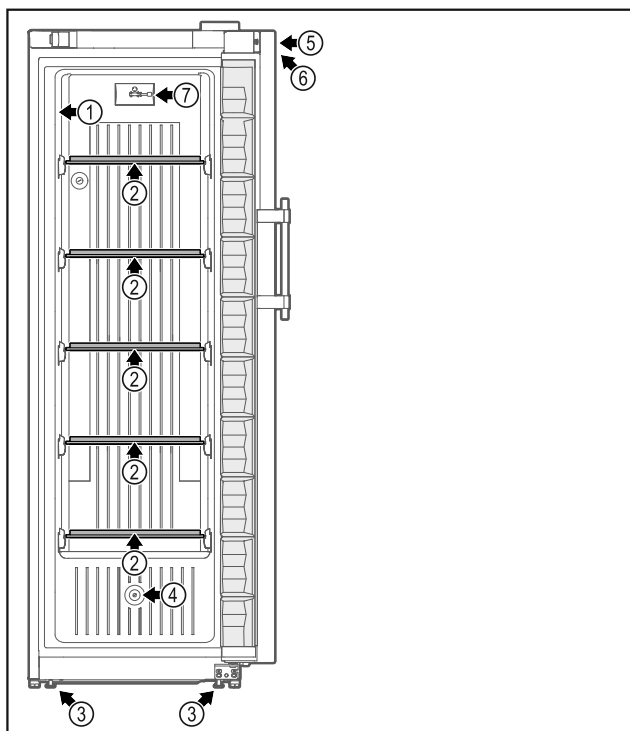

Fig. 1 Примерно изображение на предната страна

Оборудване

- | | |
|---------------------------------|---|
| (1) Идентификационна табелка | (5) Ключалка |
| (2) Стъклена плоча | (6) Органи за управление и индикация на температурата |
| (3) Регулируеми крачета/Ролки * | (7) С сензор |
| (4) Проход за сензора | |

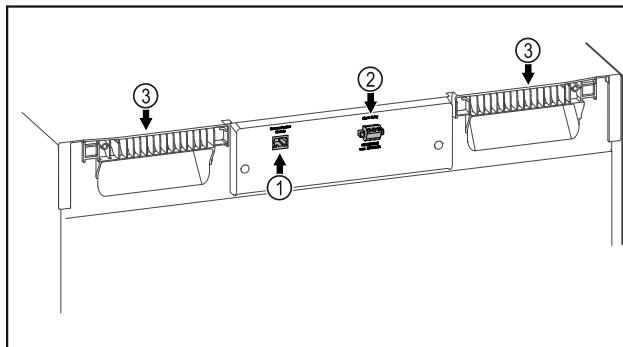

Fig. 2 Примерно изображение на задната страна

Оборудване

- | | |
|--------------------------------------|--------------------------------|
| (1) LAN/WLAN интерфейс * | (3) Помощни средства за носене |
| (2) Безпотенциален изход за алармата | |

1.3 Допълнително оборудване

Указание

Можете да закупите принадлежности от сервизната служба (виж 8.3 Сервизна служба) и в магазина Liebherr-Hausgeräte на home.liebherr.com/shop/de/deu/zubehor.html.

SmartModule

Уредът може да се оборудва с SmartModule.

При това става въпрос за WLAN / и LAN интерфейс за връзка между уреда и външна система за документирание и алармиране, като напр. Liebherr SmartMonitoring.

Дооборудване на чекмеджета

При дооборудване на системи с чекмеджета в хладилници/фризери на Liebherr, които се използват за съхраняване на чувствителни към температурата материали, като например лекарства, изискващи охлаждане, и охладени стоки, които подлежат на специални стандартни изисквания, необходима е температурна квалификация. Дооборудването на чекмеджетата в хладилниците/фризерите на Liebherr може да доведе до разваляне или повреда на съхраняваните стоки. Следователно дооборудването трябва да се извършва само от оторизирани сервизи на производителя на хладилника/фризера.

1.4 Област на приложение на уреда

Употреба по предназначение

Този лабораторен фризер с вътрешно пространство без източници на запалване е подходящ за професионално съхранение на леснозапалими продукти в затворени

Общи указания за безопасност

контейнери при температури между -9 °C и -30 °C.

Защита от експлозия на вътрешността

Стойностите, които се отнасят за Вашия уред, са отпечатани върху стикера на вратата на уреда.

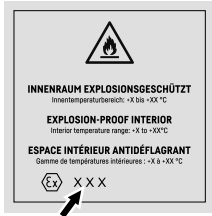

Fig. 3 Клас на защита: II 3/-G Ex ec IIC T6 Gc/-

Вътрешността е одобрена като потенциално експлозивна атмосфера съгласно 2014/34/ЕС (директива АТЕХ). Типичните продукти, които трябва да се съхраняват, са проби за изследвания, реактиви, лабораторен инвентар и т.н., класифицирани в съответната зона, експлозивна група и температурен клас.

Експлозивната група на продуктите, които ще се съхраняват, може да бъде намерена в информационния лист за безопасност. При съмнение свържете се с доставчика на съответния продукт.

При съхраняване на ценни, респ. чувствителни към температура вещества или продукти е необходимо използването на независима, постоянно следяща алармена система. Тази алармена система трябва да бъде проектирана по такъв начин, че всяко алармено състояние да се регистрира незабавно от отговорно лице, което след това да може да предприеме подходящи мерки.

Възможна неправилна употреба

Не използвайте уреда за следните приложения:

- Съхранение и охлаждане на:
 - химически нестабилни вещества
 - кръв, плазма или други телесни течности за целите на преливане, прилагане или въвеждане в човешкото тяло.
- Използване в потенциално експлозивна атмосфера.
- Използване на открито или в зони с влага или водни пръски.

Неправилно използване на уреда води до повреждане или разваляне на съхраняваната стока.

Климатични класове

Климатичният клас на Вашия уред е указан на идентификационната табелка.

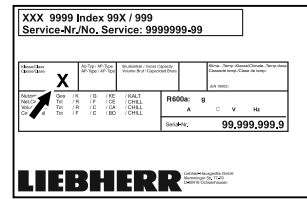

Fig. 4 Идентификационна табелка

(X) Този климатичен клас указва при какви условия на околната среда уредът може да бъде експлоатиран безопасно.

Климатичен клас (X)	Макс. температура в помещението	Макс. отн. влажност на въздуха
7	35 °C	75 %

Указание

Минимално допустимата температура в помещението на мястото на поставяне е 10 °C.

1.5 Шумови емисии на уреда

Усредненото ниво на звуково налягане А по време на експлоатация на уреда е под 70 dB(A) (звукова мощност отн. 1 pW).

1.6 Съответствие

Охлаждащият циркуляционен кръг е проверен за херметичност.

Уредът отговаря на приложимите разпоредби за безопасност, както и на директивите на ЕС 2014/35/ЕС, 2014/30/ЕС, 2014/34/ЕС и 2011/65/ЕС.

Пълният текст на ЕС декларацията за съответствие се намира на следния интернет адрес: www.liebherr.com

1.7 Вещества, пораждащи сериозно безпокойство (SVHC), съгласно Регламента REACH

На следния линк можете да проверите дали Вашият уред съдържа SVHC вещества съгласно Регламента REACH: home.liebherr.com/de/deu/de/liebherr-erleben/nachhaltigkeit/umwelt/scip/scip.html

2 Общи указания за безопасност

Съхранявайте грижливо тази инструкция за експлоатация, за да можете по всяко време да направите справка в нея.

Ако предавате уреда, тогава предайте на следващия собственик също и инструкцията за експлоатация.

За да използвате уреда правилно и безопасно, преди използването прочетете тази инструкция за експлоатация. Винаги следвайте съдържащите се в нея инструкции, указания за безопасност и предупреждения. Те са важни за безопасното и изрядно инсталиране и използване на уреда.

Опасности за потребителя:

- Това устройство може да се използва само от технически и лабораторен персонал, който е обучен за тази цел и който е запознат с всички мерки за безопасност при работа в лаборатория. Деца и лица с намалени физически, сетивни или умствени способности или липса на опит и познания нямат право да пускат или работят с този уред.
- Контактът трябва да е леснодостъпен, за да може при авария уредът бързо да се изключи от тока. Той трябва да се намира извън зоната на задната страна на уреда.
- При изключване на уреда от мрежата, винаги хващайте за щепсела. Не дърпайте за кабела.
- В случай на грешка извадете мрежовия щепсел или изключете предпазителя.
- **ПРЕДУПРЕЖДЕНИЕ:** Пазете от повреда захранващия проводник. Не използвайте уред с повреден захранващ проводник.
- **ПРЕДУПРЕЖДЕНИЕ:** От задната страна на уредите не бива да се поставят и използват контакти с повече гнезда / разклонители, както и електронни уреди (като напр. трансформатори за халогенни лампи).
- **ПРЕДУПРЕЖДЕНИЕ:** Вентилационните отвори в корпуса на уреда или в структурата за вграждане трябва да са свободни.
- **ПРЕДУПРЕЖДЕНИЕ:** Отлагания прах върху перките на вентилатора! Опасност от искри поради триене! Не съхранявайте прашни предмети в уреда. Ежемесечно почиствайте вентилационните отвори на циркуляционния вентилатор с прахосмукачка.
- Ремонт и работи по уреда могат да се извършват само от сервизната служба или от друг, обучен за целта специализиран персонал.
- Монтирайте, свързвайте и отстранявайте уреда само съгласно указанията в ръководството.

Опасност от пожар:

- Използваният хладилен агент (посочен на идентификационната табелка) е безвреден за околната среда, но запалим. Изтичащ хладилен агент може да се възпламени.
 - **ПРЕДУПРЕЖДЕНИЕ:** Пазете от повреда охлаждащия циркуляционен кръг.
 - Не се допуска работа с източници на искри във вътрешността на уреда.
 - **ПРЕДУПРЕЖДЕНИЕ:** В хладилното отделение не използвайте електрически уреди, които не отговарят на препоръчания от производителя конструктивен тип.
 - Ако изтече хладилен агент: Отстранете открития пламък или източниците на искри в близост до мястото на теч. Проветрете добре помещението. Уведомете сервизната служба.
- Не ползвайте уреда в близост до експлозивни газове.
- Не съхранявайте или употребявайте бензин или други възпламеняващи се газове и течности в близост до уреда.
- Горещи свещи, лампи и други предмети с открит пламък да се държат далеч от уреда, за да не го подпалят.

Опасност от падане и обръщане:

- **ПРЕДУПРЕЖДЕНИЕ:** За да се предотврати опасност поради нестабилност на уреда, той трябва да се закрепва в съответствие с инструкциите.
- Не стъпвайте и не се подпирайте на цокъла, чекмеджетата, вратите и др.

Опасност от измръзвания, изтръпвания и болки:

- Избягвайте продължителен контакт на кожата със студени повърхности или охладени/замразени продукти или вземайте предпазни мерки, напр. ползвайте ръкавици.

Опасност от нараняване и повреди:

- **ПРЕДУПРЕЖДЕНИЕ:** За ускоряване на процеса на размразяване не използвайте различни от препоръчаните от производителя механични приспособления или други средства.
- **ПРЕДУПРЕЖДЕНИЕ:** Опасност от нараняване поради токов удар! Под капака има токопроводящи части.
- **ВНИМАНИЕ:** Уредът може да работи само с оригиналните принадлежности на производителя или с принадлежности от

Пускане в експлоатация

други доставчици, одобрени от производителя. Потребителят носи риска при използване на неодобрени принадлежности.

Опасност от притискане:

- При отваряне и затваряне на вратата не бъркайте в пантата. Може да си притиснете пръстите.

Квалификация на специализирания персонал:

Уредът може да се монтира, проверява, обслужва и пуска в експлоатация само от квалифициран персонал, който е запознат с монтажа, пускането в експлоатация и експлоатацията на уреда.

Специалистите са хора, които благодарение на техническото си обучение, знания и опит, както и познанията си за съответните стандарти, могат да оценят и извършат възложената им работа и да разпознаят възможните опасности. Трябва да сте обучени, инструктирани и сте получили разрешение за работа с уреда.

Символи върху уреда:



Символът може да се намира върху компресора. Той се отнася до маслото в компресора и указва следната опасност: **Може да бъде смъртоносно при поглъщане или попадане в дихателните пътища.** Това указание е от значение само за рециклирането. При нормална експлоатация не съществува никаква опасност.



ПРЕДУПРЕЖДЕНИЕ: Опасност от пожар/запалими материали. Символът се намира върху компресора и указва опасност от пожароопасни вещества. Не отстранявайте стикера.



Символът се намира на гърба на уреда в областта на аларменото реле и указва следната опасност: **Токов удар!** Дори ако уредът е изключен от електрическата мрежа, все още може да има външно напрежение. Не отстранявайте стикера.



Този или подобен стикер може да се намира от задната страна на уреда. Той указва, че във вратата и/или корпуса има вакуумни изолиращи панели (VIP) или перлитни панели. Това указание е от значение само за рециклирането. Не отстранявайте стикера.

Съблюдавайте предупрежденията и другите специфични указания в другите глави:

	ОПАСНОСТ	Обозначава непосредствено опасна ситуация, която ще причини смърт или тежки телесни наранявания, ако не бъде избегната.
	ПРЕДУПРЕЖДЕНИЕ	Обозначава опасна ситуация, която би могла да причини смърт или тежки телесни наранявания, ако не бъде избегната.
	ВНИМАНИЕ	Обозначава опасна ситуация, която би могла да причини леки или средни телесни наранявания, ако не бъде избегната.
	ВНИМАНИЕ	Обозначава опасна ситуация, която би могла да причини материални щети, ако не бъде избегната.
	Указание	Обозначава полезни указания и съвети.

3 Пускане в експлоатация

3.1 Условия за поставяне



ПРЕДУПРЕЖДЕНИЕ

Опасност от пожар поради влага!

Когато токопrenaсящи части или захранващия проводник се навлажняват, може да се стигне до късо съединение.

- Уредът е разработен за използване в затворени помещения. Уредът да не се ползва на открито или в зони с влага или водни пръски.

3.1.1 Място на поставяне



ПРЕДУПРЕЖДЕНИЕ

Излизащ хладилен агент и масло!

Пожар. Използваният хладилен агент е безвреден за околната среда, но лесно запалимо. Съдържащото се масло също е лесно запалимо. Излизащи хладилен агент и масло могат да се възпламенят при съответно висока концентрация и в контакт с външен източник на топлина.

- Пазете от повреди тръбите на охлаждащия кръг и компресора.

- Не поставяйте уреда в зони с директно слънчево лъчение, близо до печки, радиатори и подобни.
- Оптималното място за поставяне е сухо и добре проветрявано помещение.
- Когато уредът се постави в много влажна среда, върху външната страна на уреда може да кондензира вода. Грижете се постоянно да има добра вентилация на мястото на поставяне.

- Колкото повече хладилен агент има в уреда, толкова по-голямо трябва да бъде помещението, в което се намира уредът. В прекалено малки помещения при теч може да се образува запалима смес от газ и въздух. За 8 g хладилен агент помещението за поставяне трябва да бъде най-малко с размери 1 m³. Информация за съдържащия се хладилен агент има на идентификационната табелка във вътрешността на уреда.
- Подът на мястото на поставяне на уреда трябва да бъде хоризонтален и равен.
- Мястото на поставяне трябва да може да издържи на теглото на уреда, включително максималното място за съхранение. (виж 8.1 Технически данни)

3.1.2 Електрическо свързване



ПРЕДУПРЕЖДЕНИЕ

Опасност от пожар поради неправилно поставяне! Ако захранващ кабел или щепсел се допира до задната страна на уреда, вибрациите на уреда могат да повредят захранващия кабел или щепсела, така че да се стигне до късо съединение.

- ▶ Внимавайте да не се заклежи мрежов кабел под уреда, когато поставяте уреда.
- ▶ Поставяйте уреда така, че той да не се допира до щепсели или захранващи кабели.
- ▶ Не свързвайте уреди към контакти в зоната на задната страна на уреда.
- ▶ От задната страна на уредите **не** поставяйте и не използвайте контакти с повече гнезда или разклонители, както и електронни уреди (като напр. трансформатори за халогенни лампи).

3.2 Размери на уреда

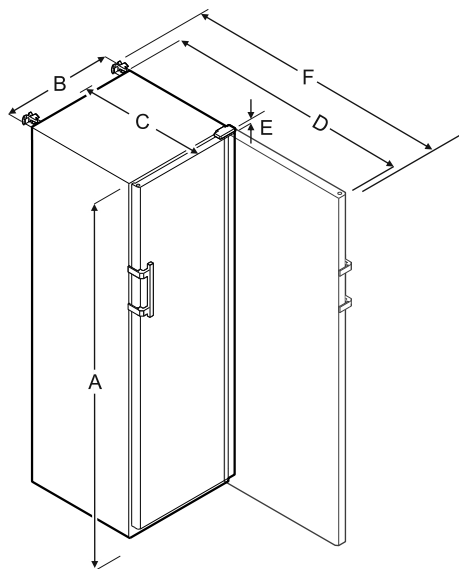

	SFFfg 4001	SFFfg 5501
A	1884 mm	1684 mm
B	597 mm	747 mm
C	664 mm	779 mm
D	1203 mm	1468 mm
E	23 mm	23 mm
F	1241 mm	1506 mm

A = височина на уреда включително крачетата / ролките

B = широчина на уреда без дръжката [дълбочина на дръжката = 45 mm]

C = дълбочина на уреда без дръжката [дълбочина на дръжката = 45 mm]

D = дълбочина на уреда при отворена врата

E = височина на пантите

F = дълбочина на уреда с издадена дръжка и устройство против преобръщане

3.3 Транспортиране на уреда

- ▶ При първоначално пускане в експлоатация: Транспортирайте уреда опакован.
- ▶ При транспортиране след първоначалното пускане в експлоатация (напр. преместване): Транспортирайте уреда празен.
- ▶ Транспортирайте уреда в изправено положение.
- ▶ Транспортирайте уреда с помощта на двама души.

3.4 Разопаковане на уреда

- ▶ Проверете уреда и опаковката за транспортни щети. Обърнете се незабавно към доставчика, ако предполагате наличието на каквито и да е щети. Не свързвайте уреда към захранването с напрежение.
- ▶ Отстранете всички материали от гърба или страничните стени на уреда, които биха могли да попречат на правилния монтаж, респ. вентилация.

3.5 Отстраняване на транспортна осигуровка

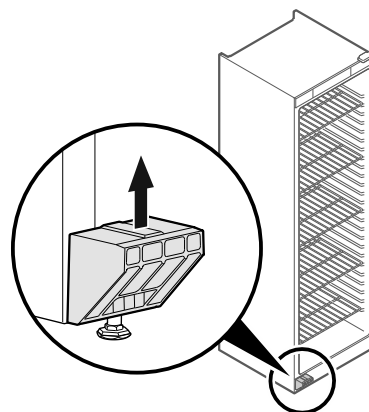

Fig. 5

- ▶ Изтеглете транспортната осигуровка нагоре.
- ▷ Основният държач остава на уреда.

Пускане в експлоатация

3.6 Монтаж на дръжка на вратата

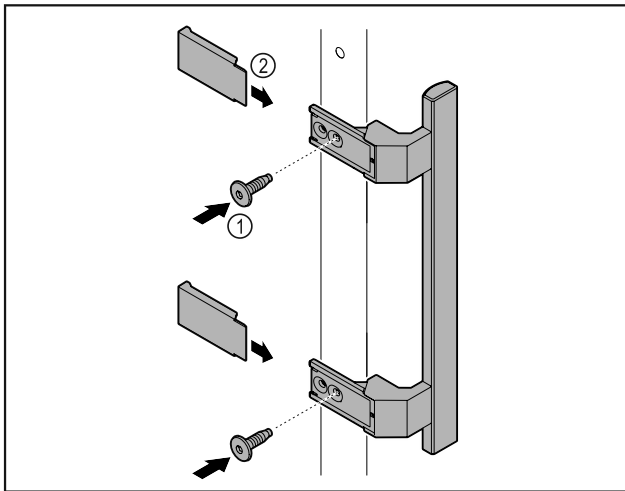

Fig. 6

- ▶ Монтирайте дръжката от пакета с принадлежности с приложените винтове Fig. 6 (1) на вратата.
- ▶ Нахлузете капака Fig. 6 (2).

3.7 Монтаж на защита срещу преобръщане

Инструмент

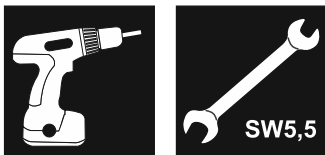

Fig. 7

Осигурете уреда срещу преобръщане.

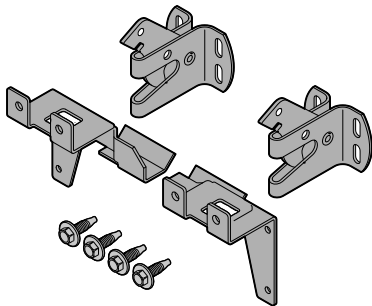

Fig. 8

Към уреда е приложена защита срещу преобръщане, която се състои от две крепежни части, две предпазни куки и четири винта (4 x 14).

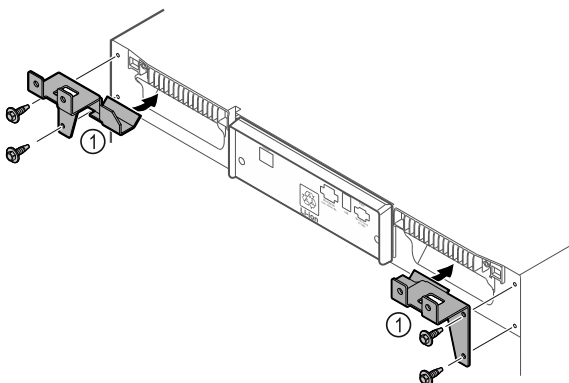

Fig. 9

- ▶ Монтирайте крепежните части Fig. 9 (1) на уреда с приложените части.
- ▶ Бутнете уреда с монтираните крепежни части към стената.

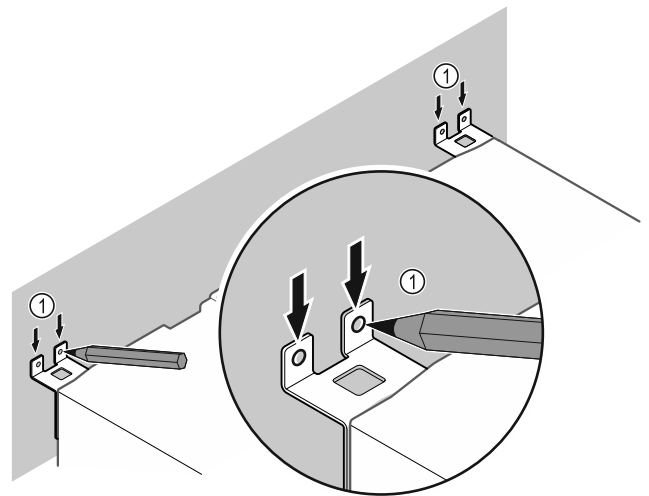

Fig. 10

- ▶ Поставете маркировки на стената Fig. 10 (1).
- ▶ Отстранете уреда.

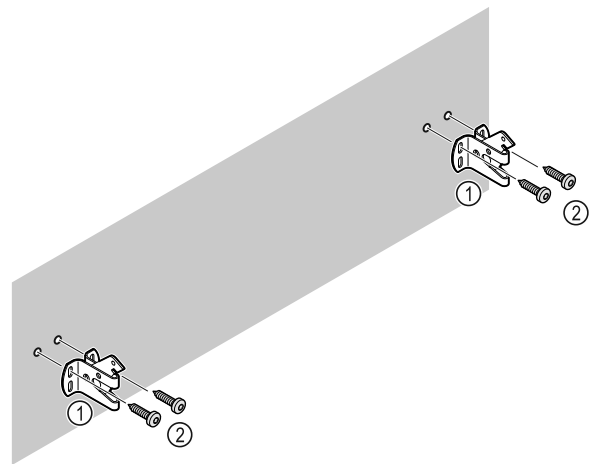

Fig. 11

В зависимост от естеството на стената (дърво, бетон), използвайте подходящи крепежни средства (напр. дюбели) и достатъчно точки за закрепване .

- ▶ Закрепете предпазните куки.

3.8 Поставяне на уреда



ВНИМАНИЕ

Опасност от нараняване и повреда!

- ▶ Поставете уреда с 2-ма души.



ВНИМАНИЕ

Опасност от нараняване и повреда!

Вратата може да се удари в стената и по този начин да се повреди. Повреденото стъкло на стъклената врата може да доведе до наранявания!

- ▶ Осигурете вратата срещу удяне в стената. Монтирайте на стената ограничител за врата, напр. филцов ограничител.

- ▶ Свържете всички необходими конструктивни елементи (напр. захранващ кабел) към задната част на уреда и ги прокарайте настрани.

Указание

Кабелите могат да се повредят!

- ▶ При избутване назад внимавайте да не притискате кабела.

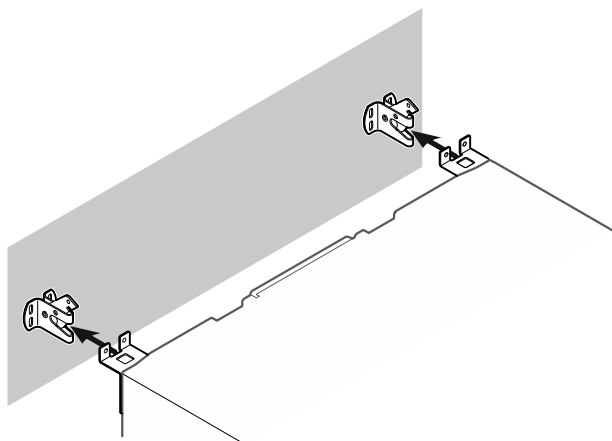

Fig. 12

- ▶ Бутнете уреда към стената, така че крепежните части да щракнат в предпазните куки.
- ▷ Уредът вече е безопасен срещу преобръщане.
- ▷ Може да се освободи отново чрез сгъване назад на предпазните куки.

3.9 Нивелиране на уреда

ВНИМАНИЕ

Деформация на тялото на уреда и вратата не се затваря.

- ▶ Подравнете уреда хоризонтално и вертикално.
- ▶ Компенсирайте неравностите на пода с регулируемите крачета.



ПРЕДУПРЕЖДЕНИЕ

Неправилно настройване на височината на регулируемото краче!

Сериозни до смъртоносни наранявания. Ако височината е настроена грешно, долната част на регулируемото краче може да се разхлаби и уредът да се преобърне.

- ▶ Не развивайте регулируемото краче твърде много.

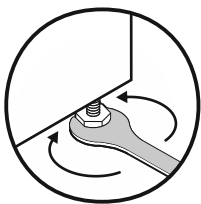

Fig. 13

Повдигане на уреда:

- ▶ Завъртете регулируемото краче по посока на часовниковата стрелка.

Спускане на уреда:

- ▶ Завъртете регулируемото краче обратно на часовниковата стрелка.

3.10 Поставяне на няколко уреда

ВНИМАНИЕ

Опасност от повреда поради конденз между страничните стени!

- ▶ Не поставяйте уреда директно до друг хладилник.
- ▶ Поставяйте уредите на разстояние от 3 cm между уредите.
- ▶ Поставяйте няколко уреда един до друг само при температури от 35 °C и 65 % влажност на въздуха.
- ▶ Ако влажността е по-висока, увеличете разстоянието между уредите.

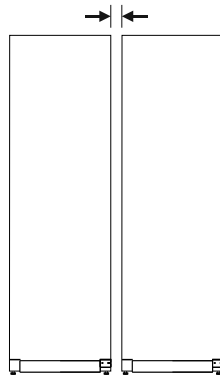

Fig. 14 Поставяне Side-by-Side

Указание

Комплект Side-by-Side може да се закупи като принадлежност от сервизната служба на Liebherr. (виж 8.3 Сервизна служба)

3.11 След поставянето

- ▶ Отлепете защитното фолио от външната страна на корпуса.
- ▶ Почистете уреда. (виж 7.3 Почистване на уреда)
- ▶ При нужда: Дезинфекцирайте уреда.
- ▶ Запазете фактурата, за да имате на разположение данните за уреда и търговеца при сервизни случаи.

3.12 Изхвърляне на опаковката



ПРЕДУПРЕЖДЕНИЕ

Опасност от задушаване от опаковъчен материал и фолио!

- ▶ Не оставяйте децата да си играят с опаковъчния материал.

Опаковката е произведена от рециклируеми материали:

- Велпапе/картон
- Елементи от пенест полистирол
- Фолиа и торбички от полиетилен
- Чембероващи ленти от полипропилен
- скована с пирони дървена рамка със стъкло от полиетилен*
- ▶ Занесете опаковъчния материал на официално място за събиране на отпадъци.



3.13 Промяна на посоката на отваряне на вратата

Инструмент

Пускане в експлоатация

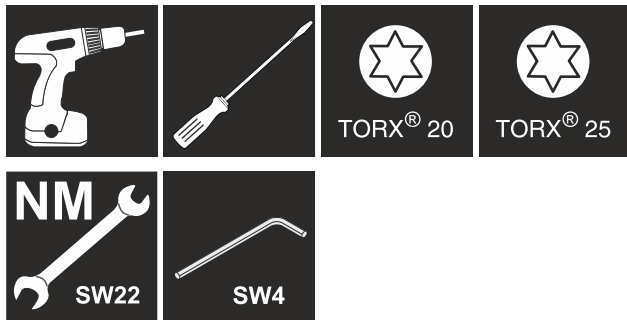

ПРЕДУПРЕЖДЕНИЕ

Опасност от нараняване поради неправилна промяна на посоката на отваряне на вратата!

- ▶ Възлагайте извършването на промяна на посоката на отваряне на вратата само на специализиран персонал.



ПРЕДУПРЕЖДЕНИЕ

Опасност от нараняване и материални щети поради голямо тегло на вратата!

- ▶ Извършвайте преустройство само тогава, когато можете да носите тежест от 25 kg.
- ▶ Извършвайте преустройство само с двама души.

ВНИМАНИЕ

Токопроводящи части!

Повреда на електрически компоненти.

- ▶ Изтеглете мрежовия щепсел преди извършването на промяна на посоката на отваряне на вратата.

- ▶ Отворете вратата.

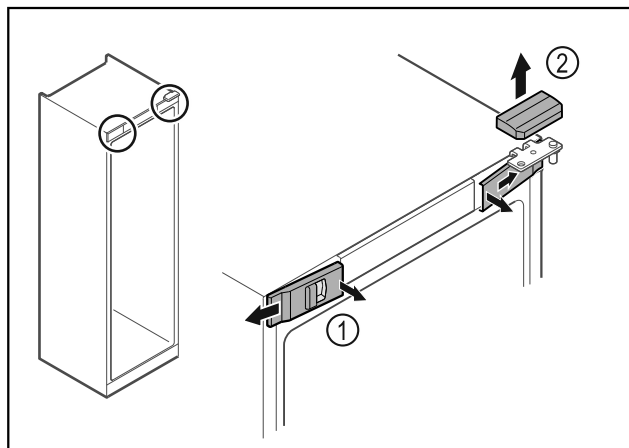

Fig. 15

- ▶ Откопчайте предните капаци Fig. 15 (1) отвътре и свалете настрана.
- ▶ Свалете горния капак Fig. 15 (2) нагоре.

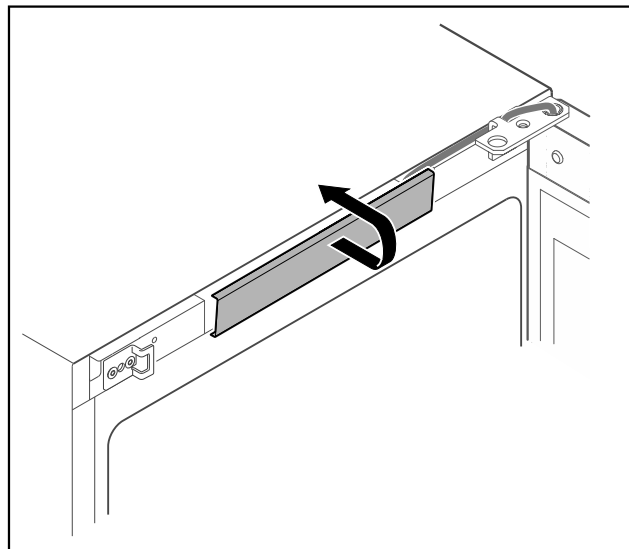

Fig. 16

- ▶ Откопчайте и свалете средния капак.

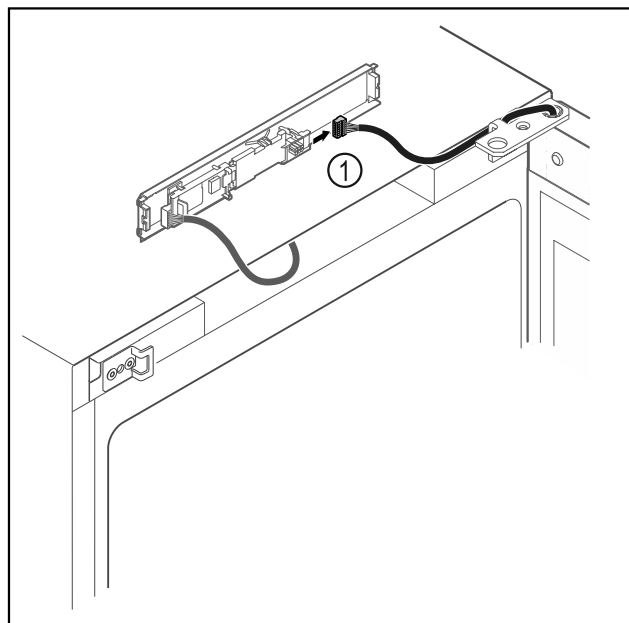

Fig. 17

- ▶ Извадете щекера Fig. 17 (1) от платката.

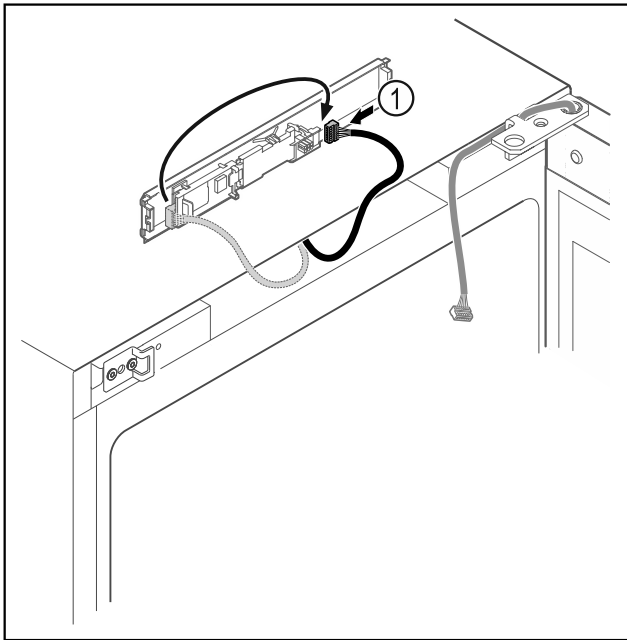

Fig. 18

- ▶ Преместете щекера Fig. 18 (1) на платката.

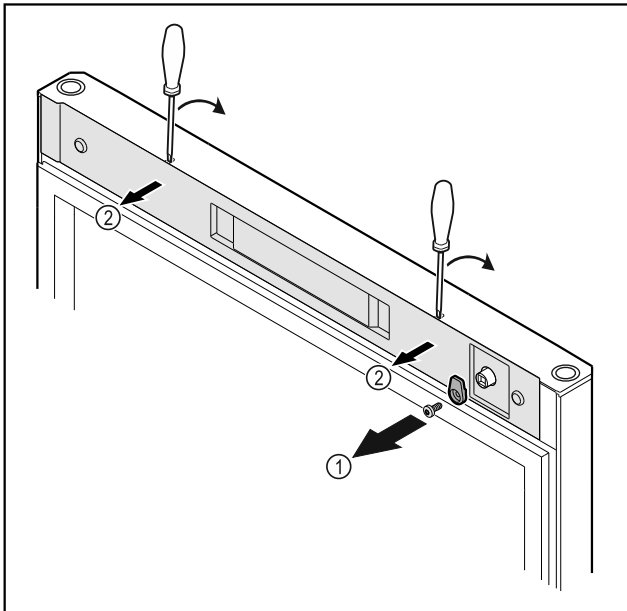

Fig. 19

- ▶ Развийте затварящата кука Fig. 19 (1).
- ▶ Откопчайте капака Fig. 19 (1) с малка отвертка и го свалете.

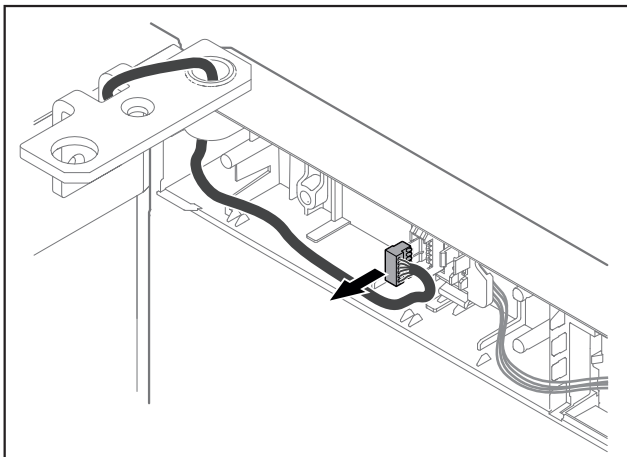

Fig. 20

- ▶ Отстранете щекера от държача на щекера.

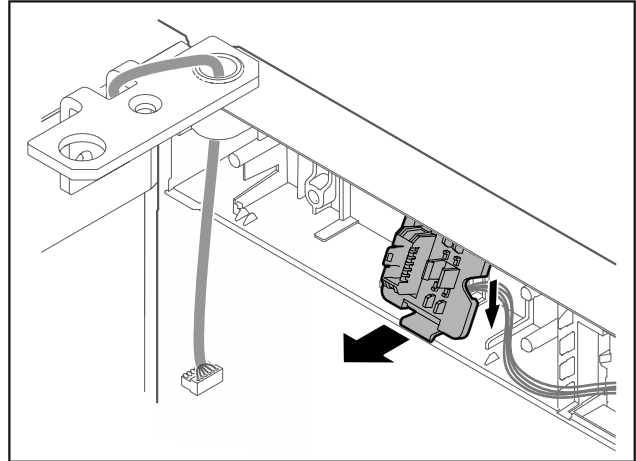

Fig. 21 Монтажната позиция на държача на щекера може да бъде обърната на 180°.

- ▶ Откопчайте държача на щекера.

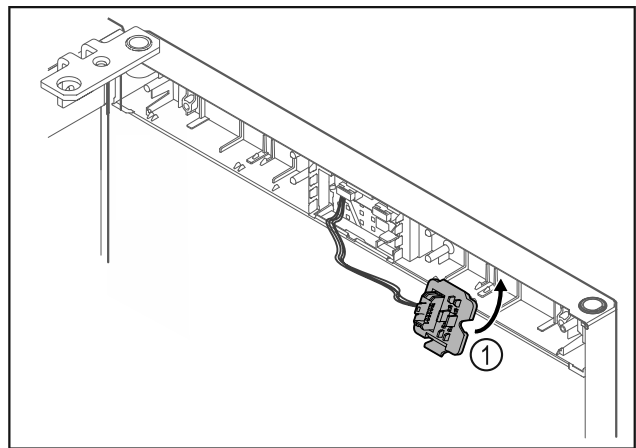

Fig. 22

- ▶ Фиксирайте държача на щекера Fig. 22 (1) от противоположната страна.

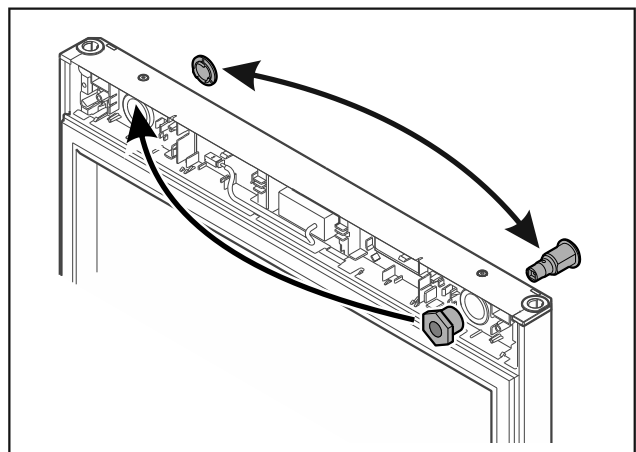

Fig. 23

- ▶ Преместете ключалката и капака съответно на противоположната страна.

ВНИМАНИЕ

Опасност от нараняване поради падаща врата!

- ▶ Задръжте вратата.

Пускане в експлоатация

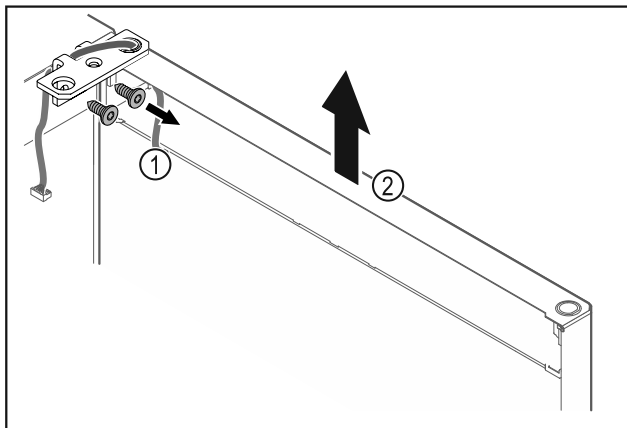

Fig. 24

- ▶ Развийте ъгъла на пантата Fig. 24 (1).
- ▶ Повдигнете вратата заедно с ъгъла на пантата Fig. 24 (2) приблизително 200 mm право нагоре и я свалете.
- ▶ Оставете внимателно вратата върху мека подложка.

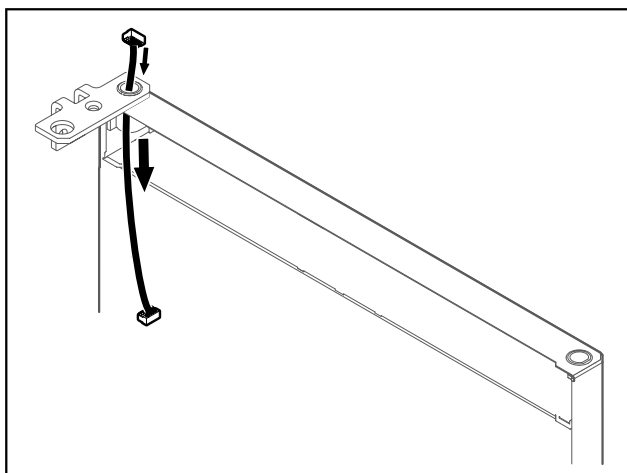

Fig. 25

- ▶ Внимателно издърпайте кабела.

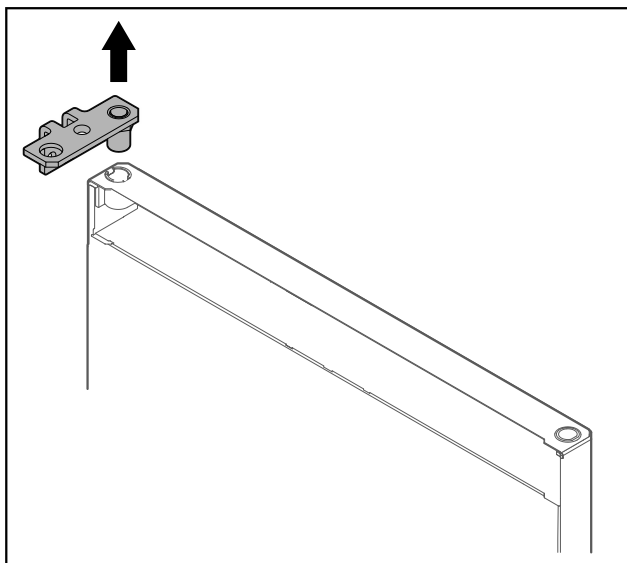

Fig. 26

- ▶ Изтеглете ъгъла на пантата.

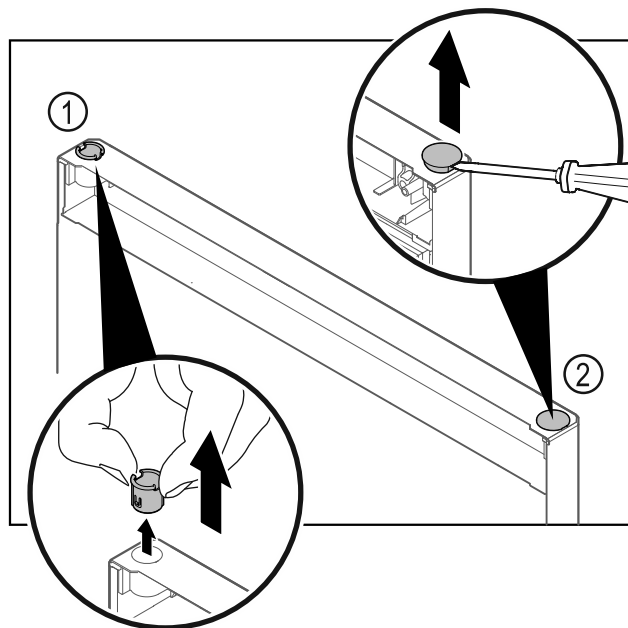

Fig. 27

- ▶ Изтеглете с пръсти втулката на пантата Fig. 27 (1).
- ▶ С плоска отвертка внимателно повдигнете покриващата тапа Fig. 27 (2) и я извадете.

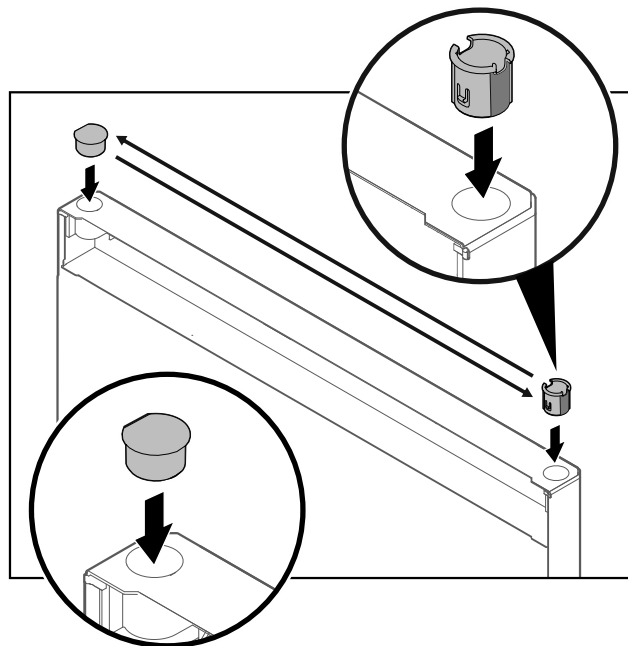

Fig. 28

- ▶ Поставете втулката на пантата и покриващата тапа съответно на противоположната страна (заравнените страни сочат навън).

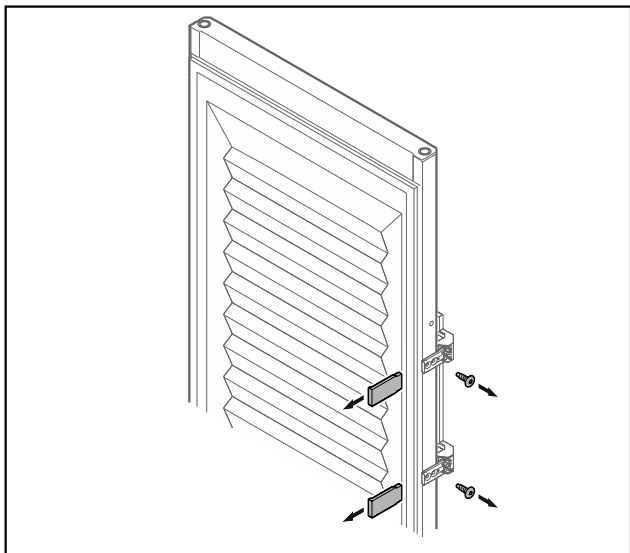

Fig. 29 Врата с пяна

- ▶ Свалете капачките.
- ▶ Развийте дръжката.

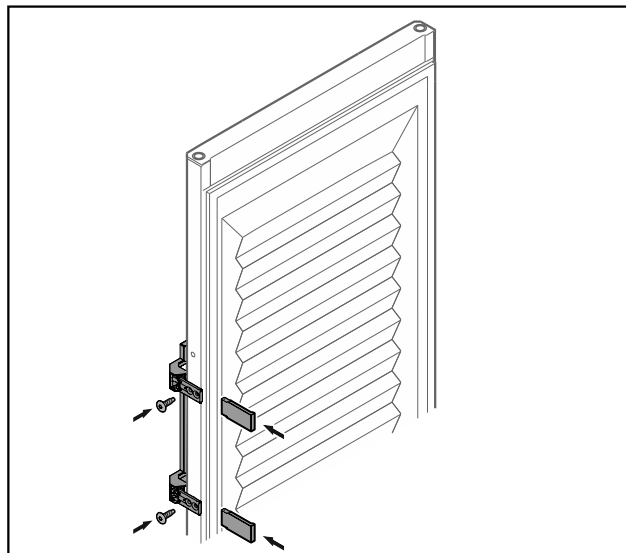

Fig. 31 Врата с пяна

- ▶ Завинтете дръжката от противоположната страна.
- ▶ Поставете капачките.

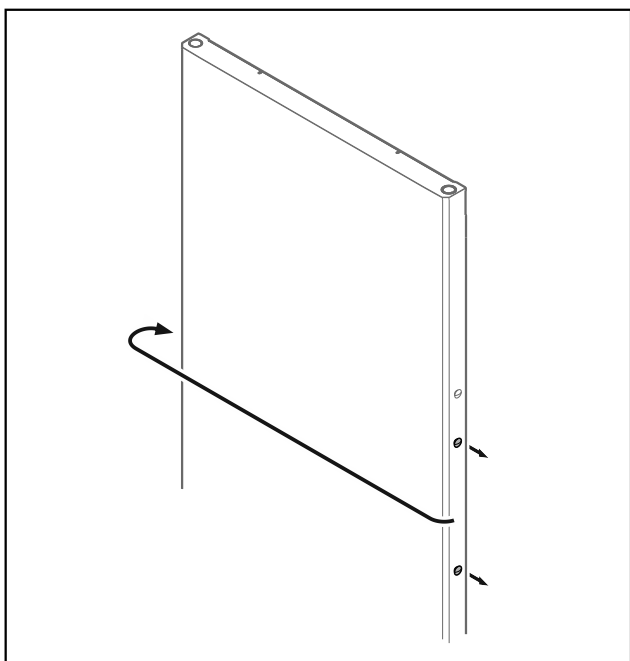

Fig. 30

- ▶ Преместете тапите на противоположната страна.

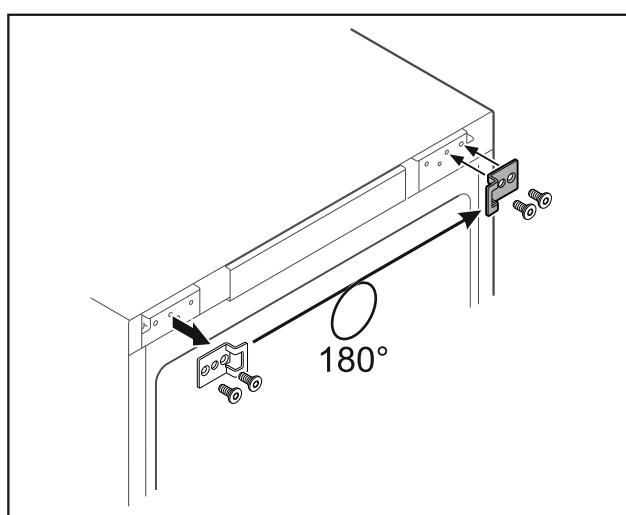

Fig. 32

- ▶ Преместете ъгъла за затваряне на противоположната страна.

Указание

Отворите са предварително маркирани и трябва да се пробият със самонарезните винтове.

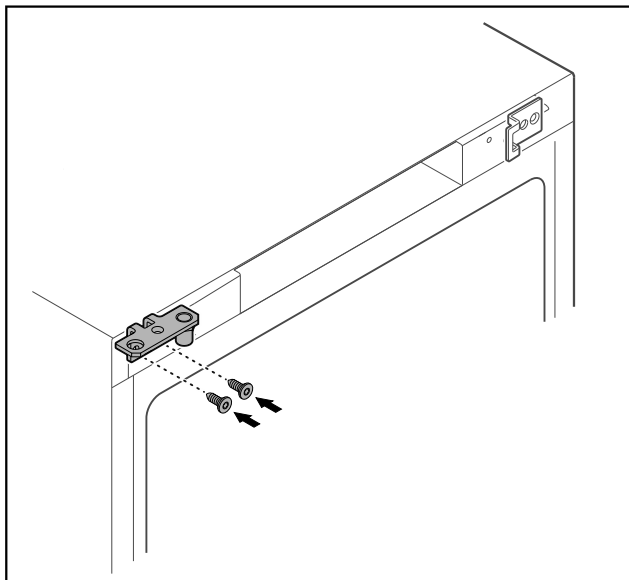

Fig. 33

- ▶ Преместете ъгъла на пантата на противоположната страна.



ПРЕДУПРЕЖДЕНИЕ

Опасност от нараняване и материални щети поради падаща врата!

- ▶ Затегнете лагерните болтове с посочения въртящ момент.

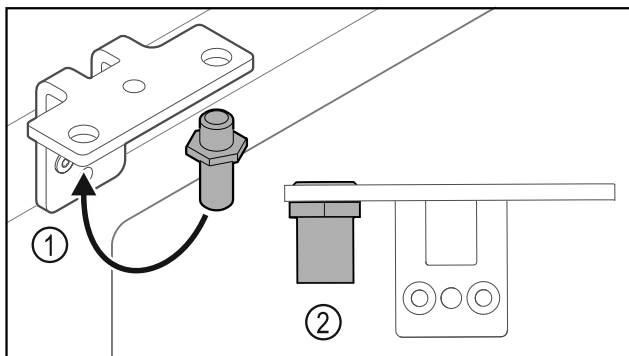

Fig. 34

- ▶ Преместете болта Fig. 34 (1) в ъгъла на пантата.
- ▶ Затегнете болта Fig. 34 (2) с **въртящ момент от 12 Nm**.
- ▶ Развийте отново ъгъла на пантата.

ВНИМАНИЕ

Опасност от нараняване поради напрегната пружина!

- ▶ Не разглобявайте затварящата система на вратата Fig. 35 (1).

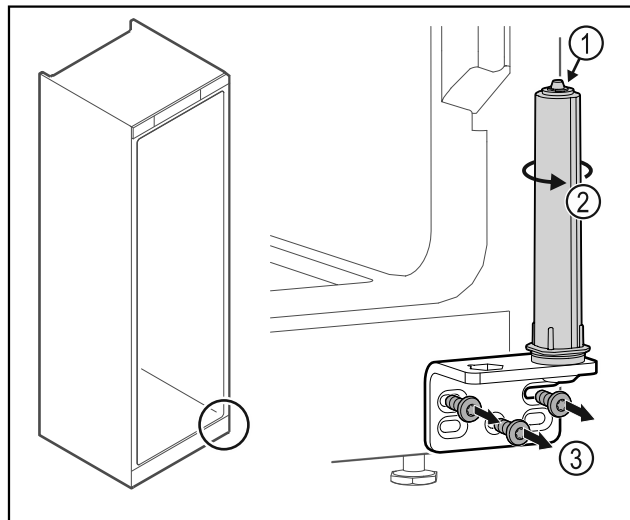

Fig. 35

- ▶ Въртете затварящата система Fig. 35 (2), докато тя щракне.
- ▶ Предварителното налягане на затварящата система е освободено.
- ▶ Развийте ъгъла на пантата Fig. 35 (3).

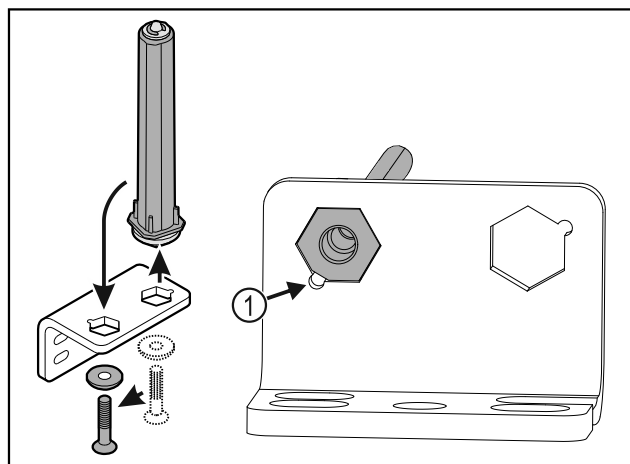

Fig. 36

- ▶ Преместете затварящата система на вратата в ъгъла на пантата.
- ▶ При поставянето внимавайте за това, скосяването на болта Fig. 36 (1) да сочи към кръглия отвор.

-или-

Указание

Неправилно разположение на шайбите за регулиране на височината.

Закрепването на гайката вече не е възможно.

- ▶ Шайбата трябва да се фиксира от долната страна на затварящата система.

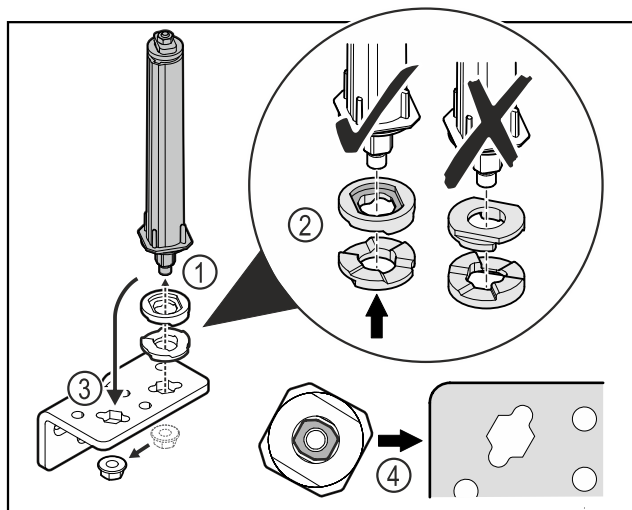

Fig. 37

- ▶ Развийте гайката и свалете затварящата система на вратата Fig. 37 (1).
- ▶ Обърнете внимание на правилното подравняване на шайбите за регулиране на височината Fig. 37 (2).
- ▶ Преместете затварящата система на вратата в ъгъла на пантата и я фиксирайте с гайката Fig. 37 (3).
- ▶ При поставяне се уверете, че затварящата система на вратата е правилно подравнена Fig. 37 (4).

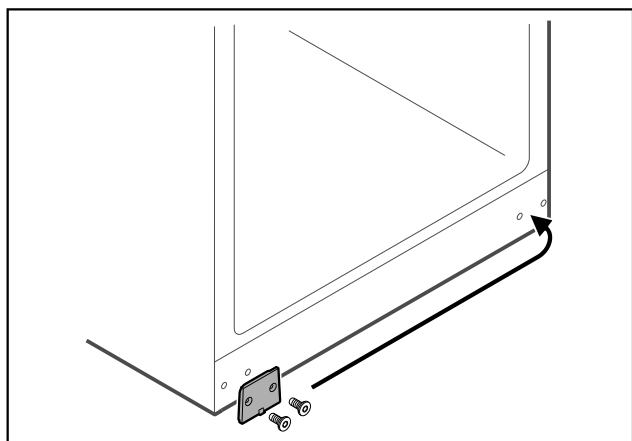

Fig. 38

- ▶ Преместете покриващата плоча на противоположната страна.

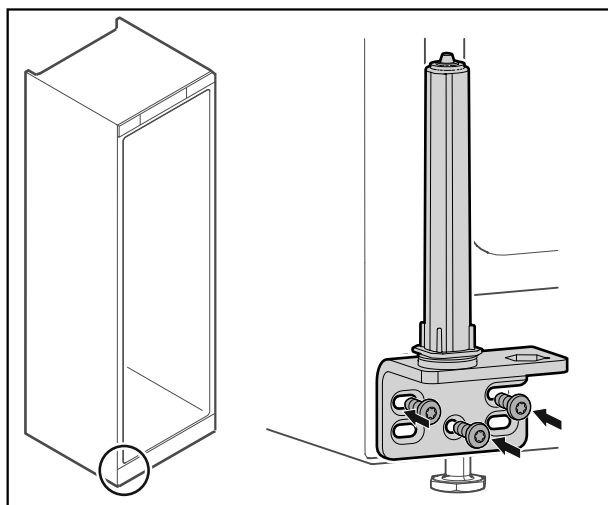

Fig. 39

- ▶ Завинтете ъгъла на пантата на противоположната страна.

Указание

Правилното изравняване и предварително напъгане е важно за функционирането на затварящата система.

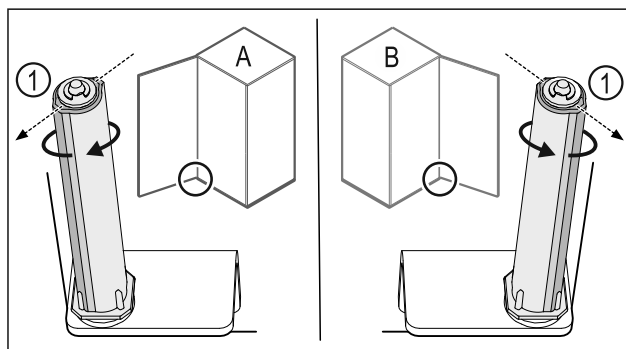

Fig. 40 Отваряне наляво (A) / отваряне надясно (B)

- ▶ Въртете затварящата система срещу съпротивлението, докато ребро на затварящата система Fig. 40 (1) сочи навън.
- ▷ Затварящата система автоматично остава в тази позиция.
- ▷ Затварящата система е изравнена и предварително напъгната.

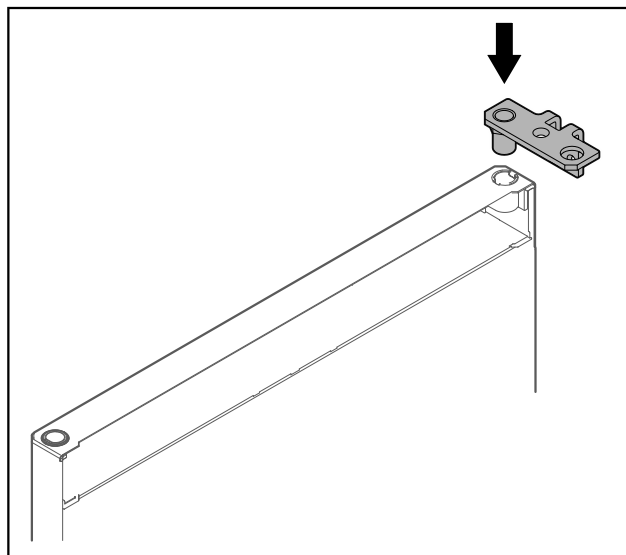
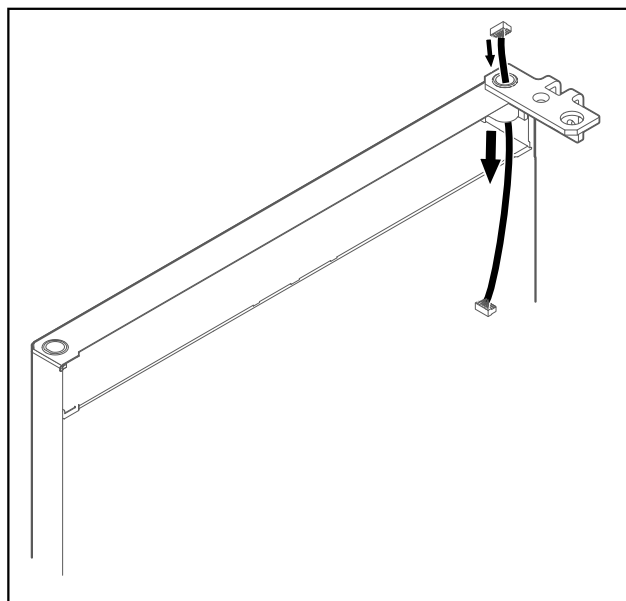

Fig. 41

- ▶ Поставете ъгъла на пантата във вратата.



Пускане в експлоатация

Fig. 42

- ▶ Внимателно прокарайте кабела.

ВНИМАНИЕ

- ▶ Опасност от нараняване поради падаща врата!
- ▶ Задръжте вратата.

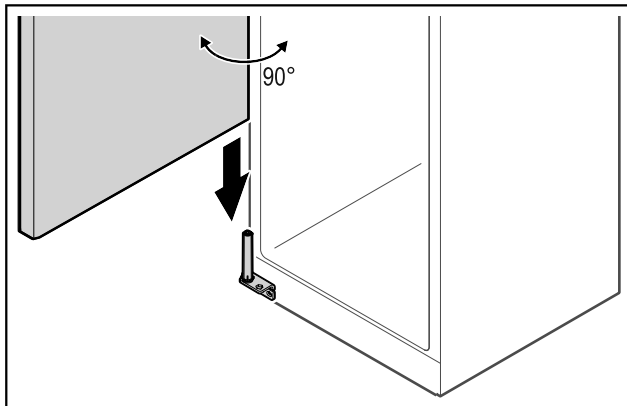

Fig. 43

- ▶ Повдигнете вратата от пода с втори човек.
- ▶ Нахлузете внимателно вратата в отворено на 90° състояние върху затварящата система.

ВНИМАНИЕ

- ▶ Материални щети поради неправилен монтаж!
- ▶ Не защитявайте кабела при монтажа на ъгъла на пантата.

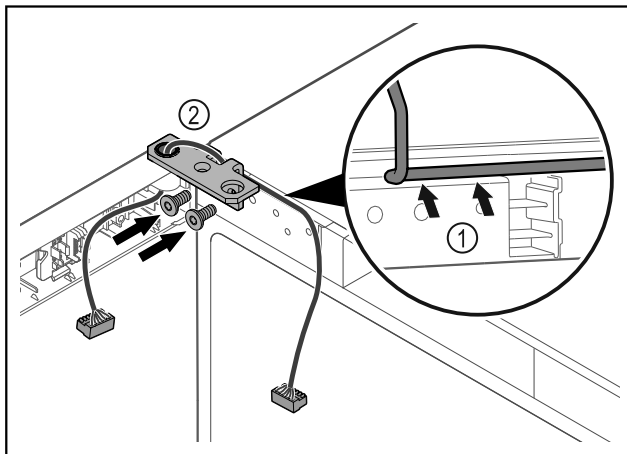

Fig. 44

- ▶ Вкарайте кабела през прореза на ъгъла на пантата и го положете внимателно Fig. 44 (1).
- ▶ Завинтете ъгъла на пантата Fig. 44 (2).

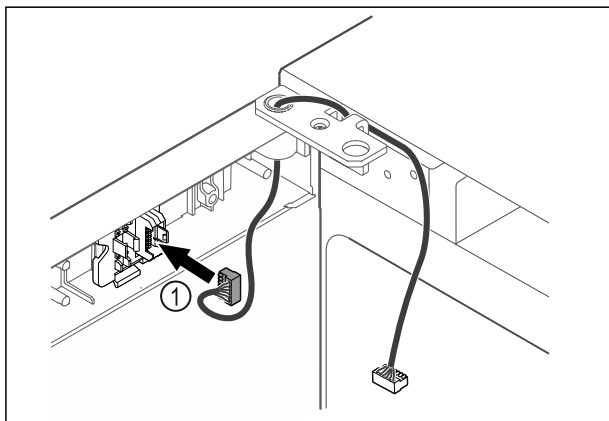

Fig. 45

- ▶ Вкарайте щекера Fig. 45 (1) в държача на щекера.

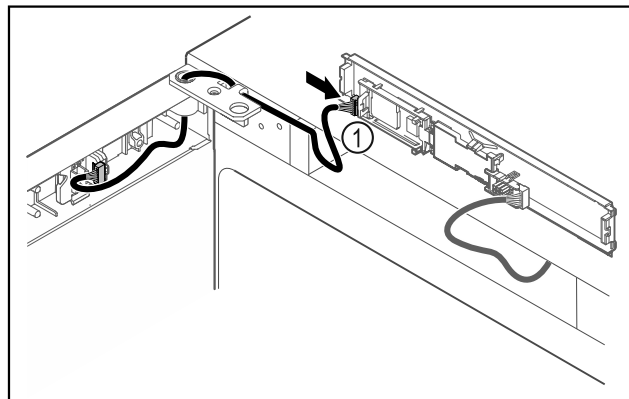

Fig. 46

- ▶ Включете щекера Fig. 46 (1) на платката.

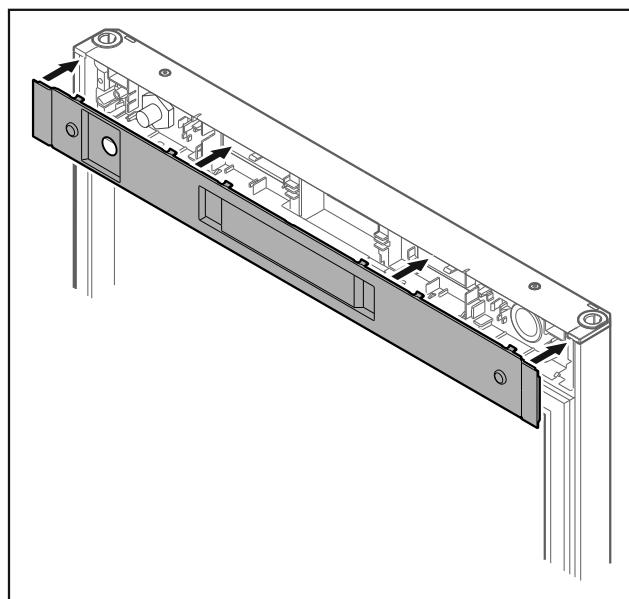

Fig. 47

- ▶ Нахлузете капака.

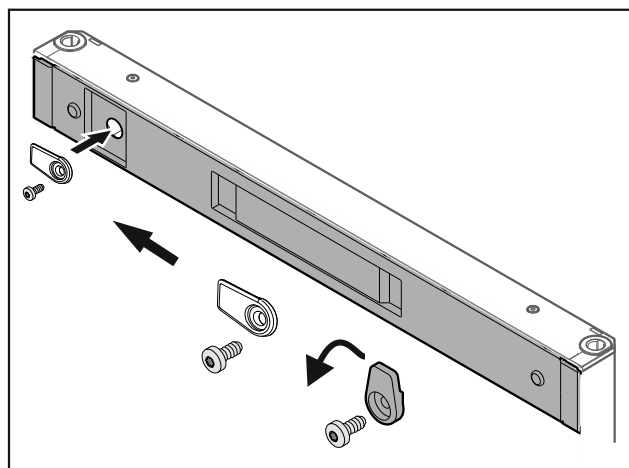

Fig. 48

- ▶ Завинтете затварящата кука.

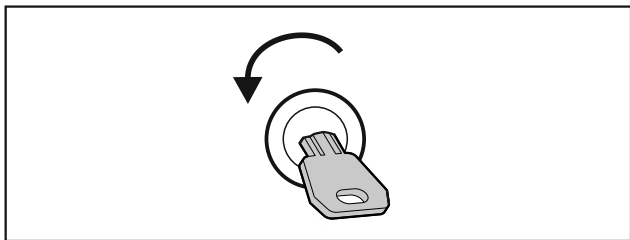

Fig. 49

- ▶ Отключете вратата.

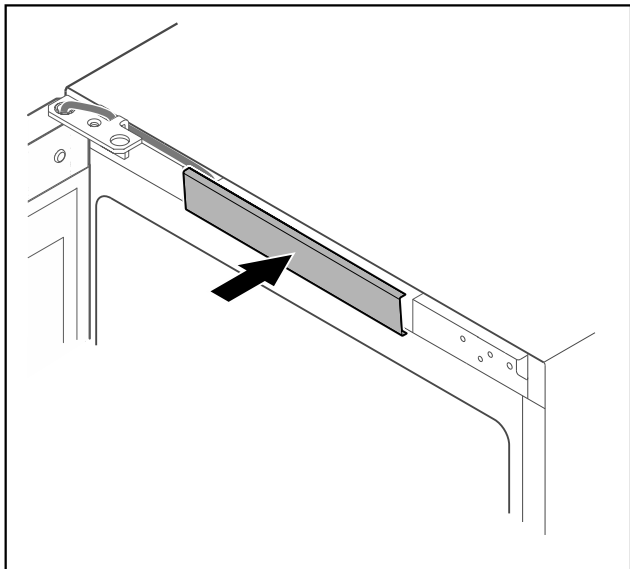

Fig. 50

- ▶ Фиксирайте средния капак.

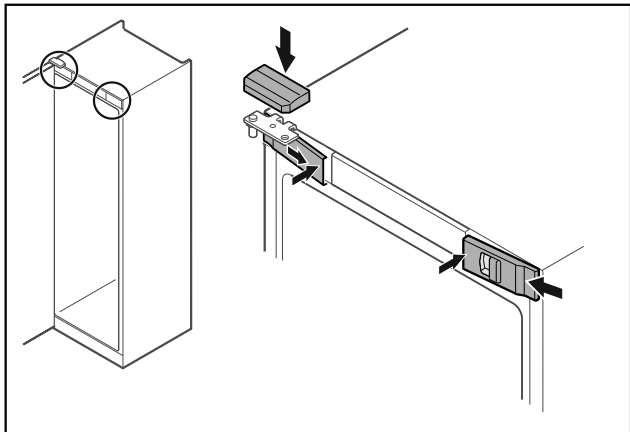

Fig. 51

- ▶ Закачете предните капаци Fig. 51 (1) от страни и фиксирайте навътре.
- ▶ Фиксирайте горния капак Fig. 51 (2) отгоре.
- ▶ Затворете вратата.
- ▷ Посоката на отваряне на вратата е обърната.

3.14 Регулиране на вратата

Ако вратата не е права, тогава можете да регулирате вратата от долния ъгъл на пантата.

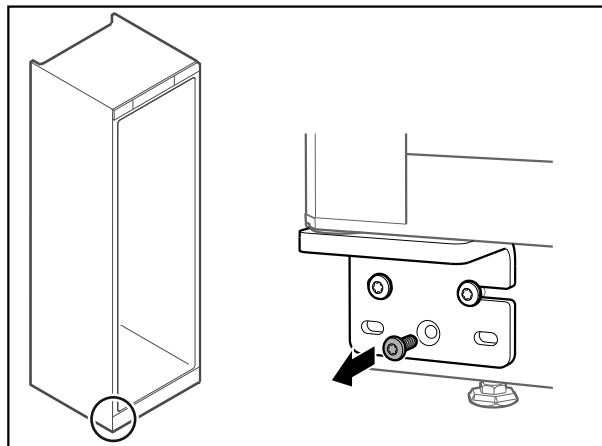

Fig. 52

- ▶ Отстранете средния винт при долния ъгъл на пантата.

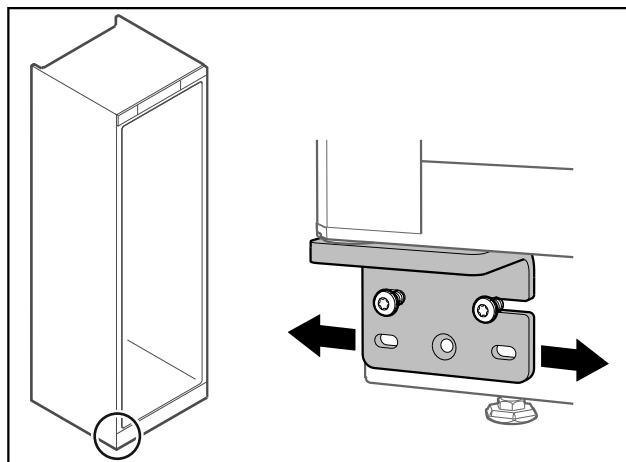

Fig. 53

- ▶ Разхлабете леко двата винта и преместете вратата с ъгъла на пантата надясно или наляво.
- ▶ Затегнете винтовете до упор (средният винт вече не е необходим).
- ▷ Вратата е регулирана право.

3.15 Свързване на уреда



ПРЕДУПРЕЖДЕНИЕ

Неправилно свързване!

Опасност от пожар.

- ▶ Не използвайте удължителни кабели.
- ▶ Не използвайте разпределителни лайстни.

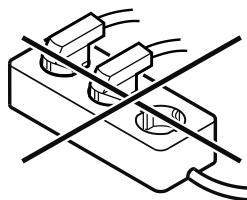

ВНИМАНИЕ

Неправилно свързване!

Повреда на електрониката.

- ▶ Не свързвайте уреда към автономни инвертори, като соларни енергийни системи и бензинови генератори.

Указание

Използвайте единствено доставения захранващ проводник.

Съхранение

Уверете се, че са изпълнени следните предпоставки:

- Използвайте уреда само с **променлив ток**.
- Допустимите напрежение и честота са указани на идентификационната табелка. Местоположението на идентификационната табелка може да се види в глава „Описание на уреда“. (виж 1.2 Преглед на уреда и оборудването)
- Контактът трябва да бъде заземен и електрически безопасен според изискванията.
- Токът за задействане на предпазителя трябва да е между 10 A и 16 A.
- Трябва да има лесен достъп до контакта.
- ▶ Проверете електрическото свързване.
- ▶ Включете щепсела на уреда от задната страна на уреда. Обърнете внимание на доброто фиксиране.
- ▶ Свържете щепсела към захранването с напрежение.
- ▷ Индикацията преминава към символа за режим на готовност.

3.16 Включване на уреда (първо пускане в експлоатация)

Уверете се, че са изпълнени следните предпоставки:

- Уредът е поставен и свързан.
- Всички залепващи ленти, лепящи и предпазни фолиа, както и транспортни осигуровки в и по уреда са отстранени.

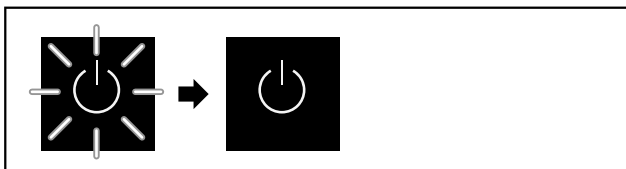

Fig. 54 Стартиране

Символът за режима на готовност мига, докато процесът на стартиране приключи.

Дисплеят показва символът за режима на готовност.

Ако уредът се доставя с фабрични настройки, при първото пускане в експлоатация първо трябва да се избере езикът на екрана.

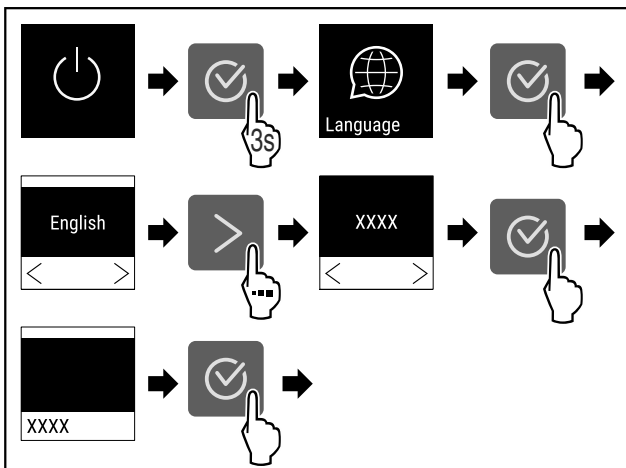

Fig. 55

- ▶ Изпълнете стъпките (виж Fig. 55) .



Fig. 56

- ▷ Уредът се включва веднага щом температурата се появи на дисплея.

4 Съхранение

4.1 Указания за съхранение

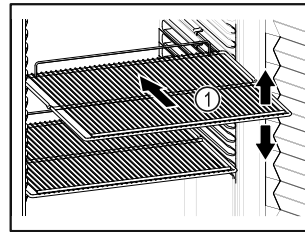

Fig. 57

При складиране съблюдавайте следното:

- Ако стелажите за съхранение Fig. 57 (1) могат да се местят, регулирайте ги според височината.
- Съблюдавайте максималното натоварване. (виж 8.1 Технически данни)
- Зареждайте уреда само след достигане на температурата на съхранение (спазване на веригата на охлаждане).
- Охлаждани продукти не бива да докосват изпарителя на задната стена.
- Съхранявайте течностите в затворени съдове.
- Съхранявайте охлажданите продукти на разстояние един от друг, за да може въздухът да циркулира добре.

4.2 Срокове на съхранение

Като ориентировъчна стойност за времето за съхранение важи посочената върху опаковката дата на минимална годност.

5 Обслужване

5.1 Елементи за обслужване и индикация

Дисплеят предоставя бърз преглед на текущото състояние на уреда, настройката на температурата, състоянието на функциите и настройките, както и съобщенията за аларми и грешки.

Управлява се с помощта на навигационни стрелки и символ за потвърждение.

Функциите могат да бъдат активирани или деактивирани и стойностите на настройките могат да се променят.

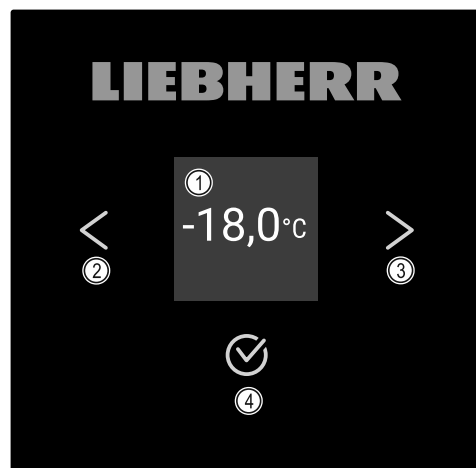

Fig. 58 Дисплей

- (1) Индикация на статуса (3) Стрелка за навигацията напред
 (2) Стрелка за навигацията назад (4) Потвърждение

5.1.1 Индикация на статуса



Fig. 59 Индикация на статуса с действителната температура

Индикацията на статуса показва действителната температура и представлява изходната индикация. От там се извършва навигацията към функциите и настройките. (виж 5.2 Навигация) Индикацията на статуса може да показва различни символи на индикацията.

5.1.2 Символи на индикацията

Символите на индикацията дават сведения относно текущото състояние на уреда.

Символ	Състояние на уреда
	В готовност Уредът е изключен.
	Мигащ символ за режима на готовност Уредът се стартира.
	Мигаща температура Целевата температура още не е достигната. Уредът охлажда до зададената температура.
	Температурен индикатор Показва текущата вътрешна температура
	D на индикацията Уредът е в демонстрационен режим.
	Напомняне за поддръжка Настроеният времеви интервал е изтекъл.
	Пълна памет за данни Паметта за данни (999 часа) е пълна. От тук нататък най-старите данни ще бъдат презаписани.
	Мигащ символ Грешката все още е активна.
	Символ за грешка Уредът е в състояние на грешка.

Символ	Състояние на уреда
	Бяла лента отдолу Подменю
	Бяла лента отгоре Предварителна настройка, активна настройка или активна стойност
	Растяща лента Натискайте бутона 3 секунди, за да активирате настройката.
	Намаляваща лента Натискайте бутона 3 секунди, за да деактивирате настройката.

Символ на индикацията за статуса

5.1.3 Акустични сигнали

Сигнал се чува в следните случаи:

- Когато дадена функция или стойност е потвърдена.
- Когато функция или стойност не могат да бъдат активирани или деактивирани.
- След като възникне грешка.
- При алармено съобщение.



Алармените тонове могат да се включват и изключват в клиентското меню.

5.2 Навигация

Достъп до отделните функции чрез навигация в менюто. Управление чрез бутоните до индикацията.

5.2.1 Навигация с бутони

Индикация и бутони	Описание
	Стрелка за навигация напред Прескачане напред с едно меню (подменю). След последната страница от менюто, първата страница от менюто се появява отново.
	Стрелка за навигация назад Кратко натискане: Прескачане назад с едно меню (подменю). Дълго натискане (3 секунди): Връщане на индикацията на статуса.
	Многократно натискане Навигира в менюто.
	Потвърждаване Активира/Деактивира функцията. Потвърждава избора. Отваря подменюто.

Индикация и бутони	Описание
 	<p>Назад Прескача едно ниво на менюто назад.</p>

5.2.2 Меню Настройки

Меню Настройки позволява достъп до следните функции на уреда.

Извикване на меню Настройки

- ▶ Натискайте стрелката за навигация дотогава, докато се покаже функцията.

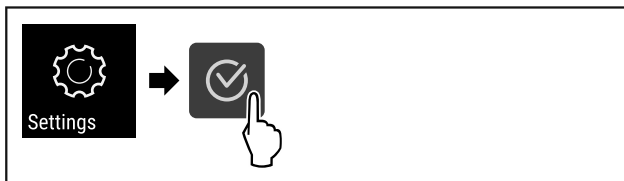

Fig. 60

- ▶ Изпълнете стъпките съгласно илюстрацията.
- или-
- ▶ Въведете ПИН кода за защита на достъпа до меню Настройки. (виж 5.3.5 Защита на достъпа до меню Настройки)
- ▷ Меню Настройки е отворено.

Защита на достъпа до меню Настройки

(виж 5.3.5 Защита на достъпа до меню Настройки)

5.2.3 Клиентско меню

Клиентското меню е защитено с цифров код **151**. Позволява достъп до допълнителни функции на уреда.

Извикване на клиентското меню

- ▶ Извикайте меню Настройки (виж 5.2 Навигация) .
- ▶ Натискайте стрелката за навигация дотогава, докато се покаже функцията.

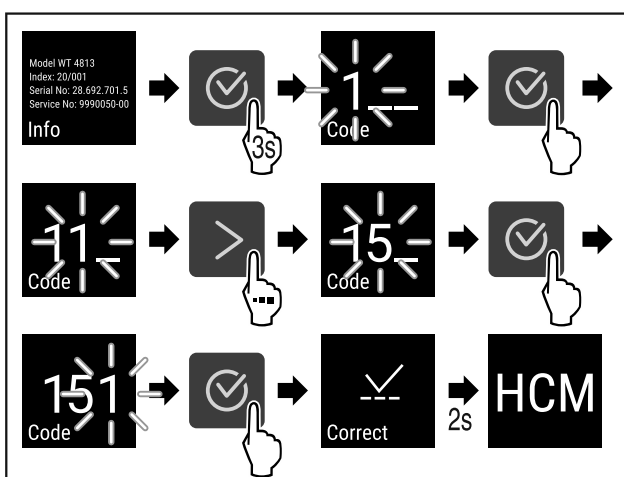



Fig. 61

- ▶ Изпълнете стъпките съгласно илюстрацията.
- ▷ Клиентското меню е отворено.

5.2.4 Задаване на стойностите

Стойностите на индикацията могат да се зададат в подменюто в комбинация със стрелката за навигация:

Индикация и бутони	Описание
 	Увеличава една стойност.
 	Намалява една стойност.











5.2.5 Общи правила



В допълнение към съществуващите бутони има следните общи правила:

- След като стойността бъде избрана, индикацията се показва за 2 секунди, преди да се върне едно ниво назад.
- Ако след 10 секунди не последва избор, индикацията превключва на индикацията за статуса.
- Ако в подменюто бъде потвърден избор, индикацията превключва обратно на менюто.

5.3 Функции

5.3.1 Преглед на функционирането

	Включване/Изключване на уреда
	Записване на температурата
	Настройки
Достъпът до тази функция може да бъде заключен с ПИН код. (виж 5.3.5 Защита на достъпа до меню Настройки)	
	Info
	Температура
	Аларма за температурата
	Аларма за вратата
	Симулация на алармата
	Препращане на аларма
	Калибриране на сензор

-  Maintenance Напомняне за интервала за поддръжка
-  Language Език
-  Temp. unit Единица за температурата
-  Display Яркост на екрана
-  LAN LAN *
-  WiFi WLAN *
-  Hours Работни часове
-  Software Софтуер
-  Sett. lock Настройки на блокировката
-  Sett. code Настройки на кода за блокиране
-  Key sound Тонове от бутоните
-  Alarm sound Алармени тонове
-  Demo DemoMode
-  Factory res. Връщане на фабричните настройки

5.3.2 Включване и изключване на уреда



Тази настройка позволява включване и изключването на целия уред.

Включване на уреда

Без активиран DemoMode:



Fig. 62

► Изпълнете стъпките.

С активиран DemoMode:

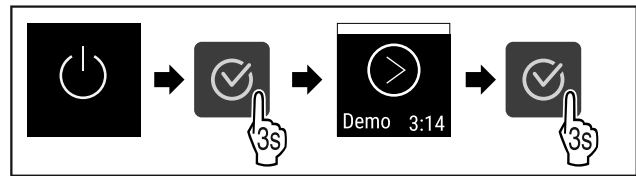

Fig. 63

► Изпълнете стъпките.

Указание

Деактивирайте DemoMode преди края на обратното броене.

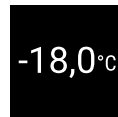

Fig. 64

▷ Индикацията за температурата се появява на дисплея.

Изключване на уреда

► Извикайте меню Настройки. (виж 5.2 Навигация)

► Натискайте стрелката за навигация дотогава, докато се покаже функцията.

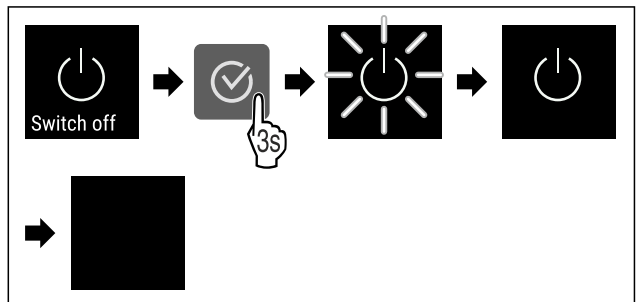

Fig. 65

► Изпълнете стъпките.

▷ Дисплеят показва символа за режима на готовност.

▷ Дисплеят изгасва след около 10 минути.

5.3.3 Температура



Температурата зависи от следните фактори:

- честотата на отваряне на вратата
- продължителността на отваряне на вратата
- стайната температура на мястото на поставяне
- вида, температурата и количеството на замразените продукти

Указание

В някои части на вътрешността температурата на въздуха може да се различава от температурната индикация.

Задаване на температурата

► Извикайте меню Настройки. (виж 5.2 Навигация)

► Натискайте стрелката за навигация дотогава, докато се покаже функцията.

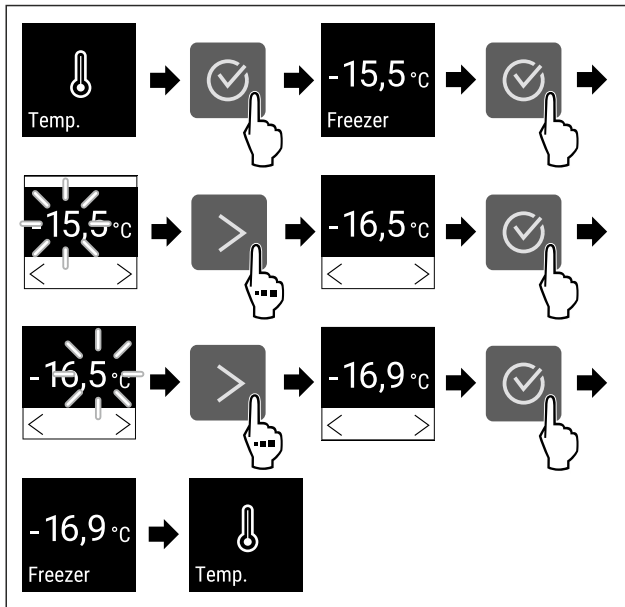

Fig. 66 Промяна на температурата от -15,5°C на -16,9°C

- ▶ Изпълнете стъпките (виж Fig. 66).
- ▷ Температурата е зададена.



5.3.4 Запис на температурите

Уредът показва вътрешните минимални и максимални температури. Записването им започва автоматично след включване на уреда с интервал от една минута. След 999 часа (приблизително 40 дни) се показва съобщение, че паметта за данни е пълна. След това записът на температурите трябва да се нулира.

Указание

Препоръчително е да нулирате записът на температурите при пускането на уреда в експлоатация **еднократно след достигане на зададената температура**. Това означава, че показаната стойност на максималната температура е значима.

Показване на записа на температурите

Записът на температурите показва продължителността на записване и измерените през това време минимални и максимални температури.



Fig. 67

- ▶ Натискайте стрелката за навигация дотогава, докато се покажат функциите.
- ▷ Появява се екранът за статуса със записите на температурата.

Нулиране на записа на температурите

Показаните минимална и максимална температура могат да бъдат нулирани по всяко време. Показаните стойности се изтриват и интервалът на записване се рестартира.

- ▶ Натискайте стрелката за навигация дотогава, докато се покаже функцията.

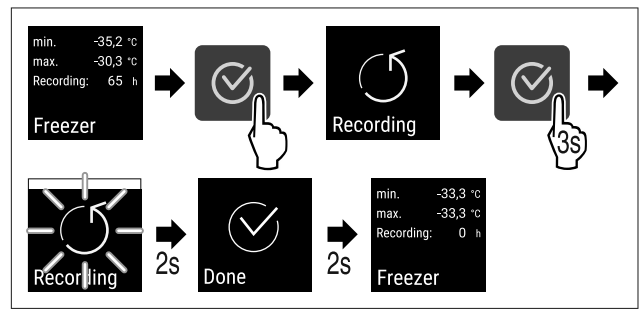

Fig. 68

- ▶ Изпълнете стъпките съгласно илюстрацията.
- ▷ Записът на температурите е нулиран.
- ▷ Интервалът на запис се рестартира.

5.3.5 Защита на достъпа до меню Настройки



Тази настройка позволява достъпът до меню Настройки да бъде защитен с трицифрен ПИН код.

Приложение:

- Предотвратяване на неволна промяна на настройки и функции.
- Предотвратяване на неволно изключване на уреда.
- Предотвратяване на неволна промяна на температурата.

Активиране на защитата на достъпа до меню Настройки

- ▶ Извикайте клиентското меню. (виж 5.2 Навигация)
- ▶ Натискайте стрелката за навигация дотогава, докато се покаже функцията.

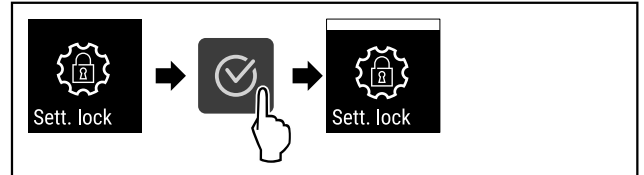

Fig. 69

- ▶ Изпълнете стъпките.
- ▷ Защитата на достъпа до меню Настройки е активирана.

Промяна на ПИН кода за защита на достъпа до меню Настройки

Вижте: (виж 5.3.6 Кодове за достъп)

Деактивиране на защитата на достъпа до меню Настройки

- ▶ Извикайте клиентското меню. (виж 5.2 Навигация)
- ▶ Натискайте стрелката за навигация дотогава, докато се покаже функцията.

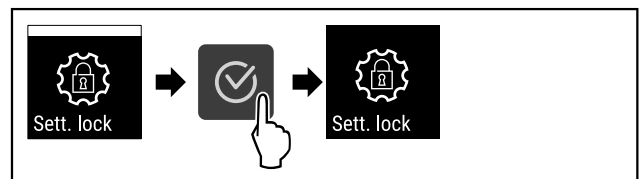

Fig. 70

- ▶ Изпълнете стъпките.
- ▷ Защитата на достъпа до меню Настройки е деактивирана.

Отваряне на менюто със запазените настройки

Ако защитата на достъпа е активна, трябва да се въведе ПИН кодът, за да се отвори меню Настройки.

След въвеждане на правилния ПИН код менюто Настройки остава отключено за 20 минути, освен ако не се върнете назад към индикацията на статуса.

Указание

- ▶ В следния пример е използван фабрично зададения ПИН код: **1 1 1**.

Защитата на достъпа до меню Настройки трябва да е активна.

- ▶ Натискайте стрелката за навигация дотогава, докато се покаже функцията.

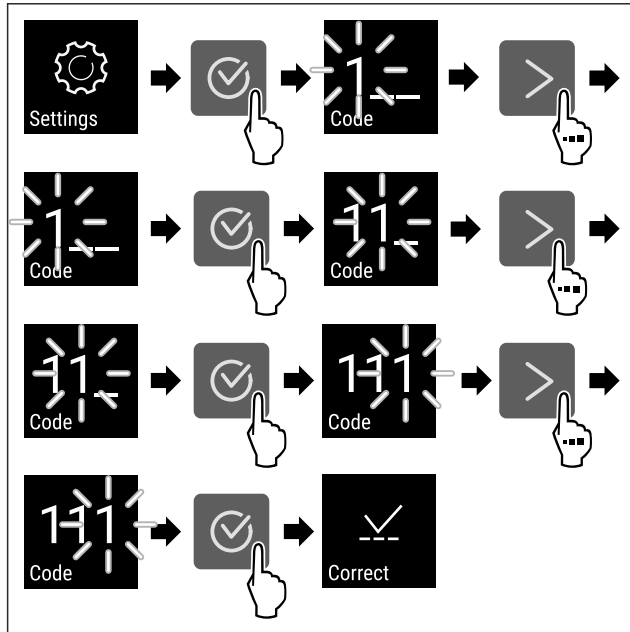

Fig. 71

- ▶ Изпълнете стъпките. Въведете ПИН кода.
- ▷ ПИН кодът е правилен.
- ▷ Отваря се меню Настройки.

5.3.6 Кодове за достъп

Възможни са различни настройки.

Приложение:

- Промяна на кода за настройката.
- Нулиране на кода за настройката.



Защита на достъпа до меню Настройки

Промяна на кода за настройката

Тази настройка Ви позволява да промените кода за настройка за защита на достъпа до меню Настройки.

Тази настройка става на 3 стъпки:

- Въвеждане на стария код за настройката
- Въвеждане на новия код за настройката
- Потвърждаване на новия код за настройката

Указание

- ▶ Следният пример променя фабричния код за настройката по подразбиране **1 1 1**.
- ▶ Новият код за настройката е: **2 3 4**

- ▶ Извикайте клиентското меню. (виж 5.2 Навигация)

Защита на достъпа до меню Настройки трябва да е активна. (виж 5.3.5 Защита на достъпа до меню Настройки)

- ▶ Натискайте стрелката за навигация дотогава, докато се покаже функцията.

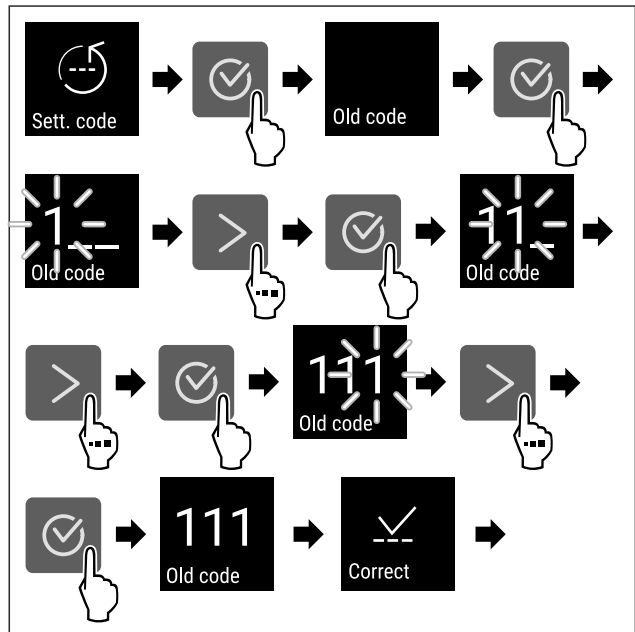

Fig. 72

- ▶ Изпълнете стъпките.
- ▷ Необходимо е въвеждане на стария код за настройката.

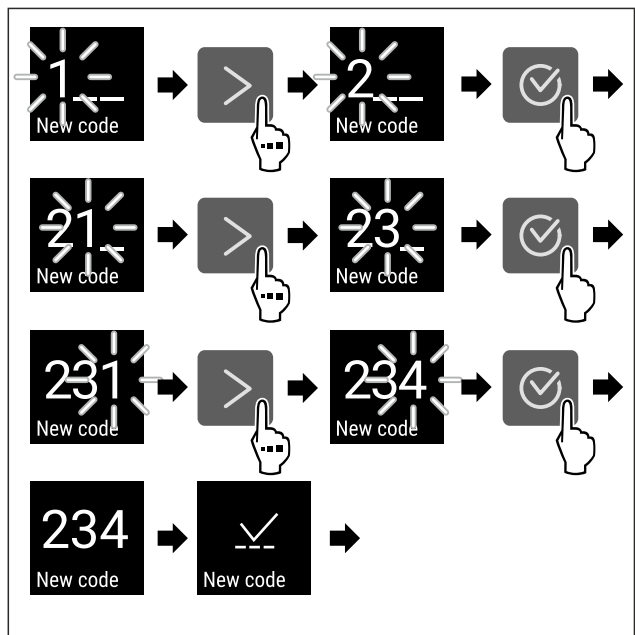

Fig. 73

- ▶ Изпълнете стъпките.
- ▷ Необходимо е въвеждане на новия код за настройката.

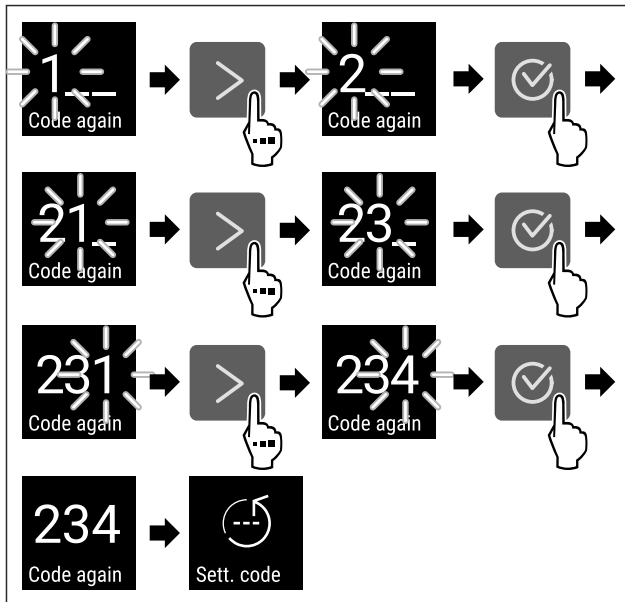

Fig. 74

- ▶ Изпълнете стъпките.
- ▷ Необходимо е потвърждение на новия код за настройката.
- ▷ Кодът за настройката е променен.

Нулиране на кода за настройката

Забравен или неизвестен код за настройка за защита на достъпа до меню Настройки.

- ▶ Върнете фабричните настройки на уреда (виж 5.3.24 Връщане на фабричните настройки).
- ▷ Уредът се връща към първоначалните настройки.
- ▷ Фабричният код за настройката е: **1 1 1**

5.3.7 Напомняне за интервала за поддръжка



Настройка на интервала от време преди напомняне за извършване на поддръжка.

Могат да се зададат следните стойности:

- 7 дни
- 14 дни
- 30 дни
- 60 дни
- 90 дни
- 180 дни
- 360 дни
- 720 дни
- 1080 дни
- Изкл.

Настройка на напомнянето на интервала за поддръжка

Следващите стъпки описват начина на настройване на интервала от време до поддръжката.

- ▶ Извикайте меню Настройки. (виж 5.2 Навигация)
- ▶ Натискайте стрелката за навигация дотогова, докато се покаже функцията.

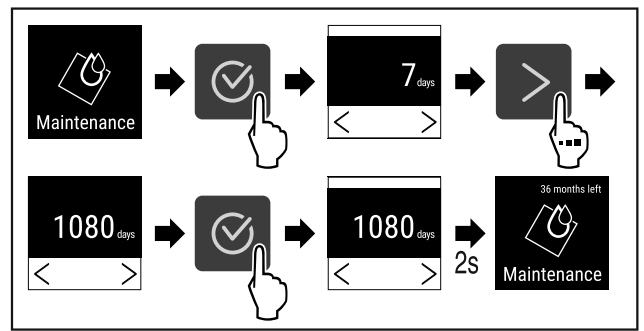

Fig. 75

- ▶ Изпълнете стъпките (виж Fig. 75).
- ▷ Интервалът от време преди напомняне за извършване на поддръжка е настроен.
- ▷ Показва се оставащото време.



5.3.8 Език

С тази настройка се задава езикът на дисплея.

Настройка на езика

- ▶ Извикайте меню Настройки (виж 5.2 Навигация).
- ▶ Натискайте стрелката за навигация дотогова, докато се покаже функцията.

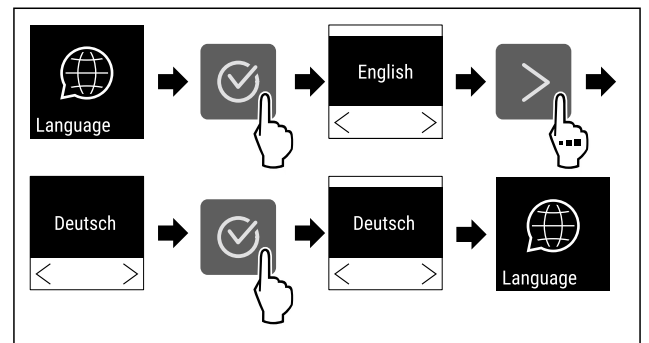

Fig. 76

- ▶ Изпълнете стъпките.
- ▷ Избраният език е зададен.



5.3.9 Единица за температура

Тази настройка Ви позволява да промените единицата за температура от градуси по Целзий на Фаренхайт и обратно.

Настройка на единицата за температура

Примерът показва начина на промяна единицата за температура от градуси по Целзий на Фаренхайт.

- ▶ Извикайте меню Настройки (виж 5.2 Навигация).
- ▶ Натискайте стрелката за навигация дотогова, докато се покаже функцията.

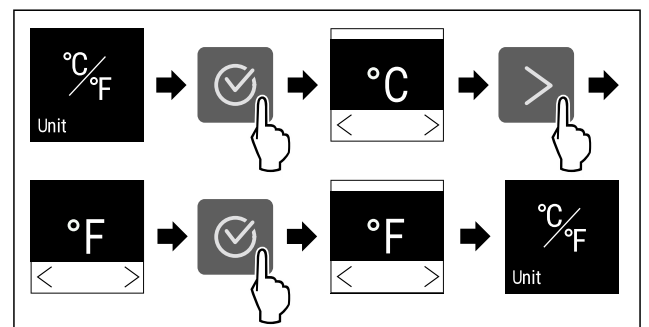

Fig. 77

- ▶ Изпълнете стъпките.
- ▷ Настроена е единица за температурата по Фаренхайт.



5.3.10 Яркост на дисплея

Тази настройка позволява постепенната настройка на яркостта на дисплея.

Могат да бъдат настроени следните степени на яркост:

- 40%
- 60%
- 80%
- 100% (предварителна настройка)

Настройване на яркост на дисплея

Следните стъпки описват начинът на настройване на яркостта на дисплея от напр. 100 % на 40 %.

- ▶ Извикайте меню Настройки (виж 5.2 Навигация).
- ▶ Натискайте стрелката за навигация дотогова, докато се покаже функцията.

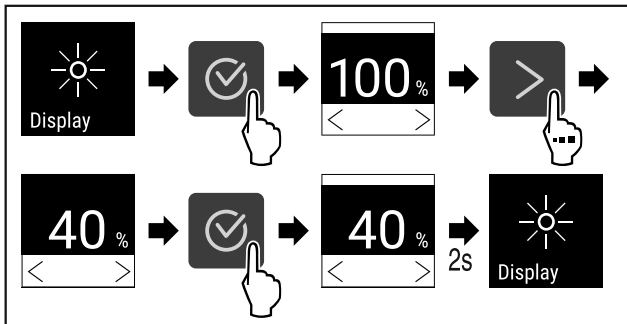

Fig. 78

- ▶ Изпълнете стъпките (виж Fig. 78).
- ▷ Яркостта на дисплея се променя съответно.



5.3.11 Alarm Sound

Тази функция позволява да се включват и изключват всички алармени тонове, като например аларма за врата.

Активиране на Alarm Sound

- ▶ Извикайте клиентското меню. (виж 5.2 Навигация)
- ▶ Натискайте стрелката за навигация дотогова, докато се покаже функцията.

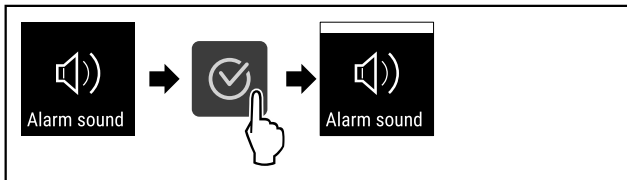

Fig. 79

- ▶ Изпълнете стъпките.
- ▷ Alarm Sound е активиран.

Деактивиране на Alarm Sound

- ▶ Извикайте клиентското меню. (виж 5.2 Навигация)
- ▶ Натискайте стрелката за навигация дотогова, докато се покаже съответната функция.

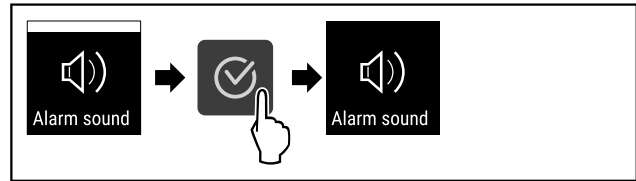

Fig. 80

- ▶ Изпълнете стъпките.
- ▷ Alarm Sound е деактивиран.



5.3.12 Key Sound

Тази функция позволява включване и изключване на всички тонове за потвърждение и Startsound.

Активиране на Key Sound

- ▶ Извикайте клиентското меню. (виж 5.2 Навигация)
- ▶ Натискайте стрелката за навигация дотогова, докато се покаже функцията.

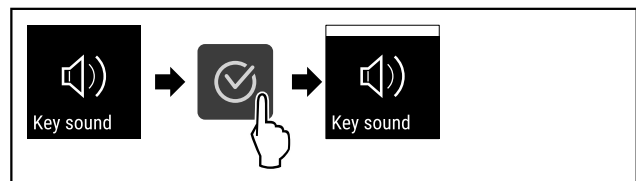

Fig. 81

- ▶ Изпълнете стъпките.
- ▷ Key Sound е активиран.

Деактивиране на Key Sound

- ▶ Извикайте клиентското меню. (виж 5.2 Навигация)
- ▶ Натискайте стрелката за навигация дотогова, докато се покаже съответната функция.

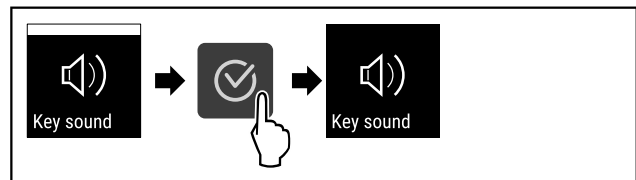

Fig. 82

- ▶ Изпълнете стъпките.
- ▷ Key Sound е деактивиран.



5.3.13 WLAN връзка

Указание

Използването на Liebherr SmartMonitoring Dashboard на <https://smartmonitoring.liebherr.com> изисква инсталиран SmartModule и търговски акаунт в MyLiebherr. По време на онлайн пускането в експлоатация можете да влезете директно с Вашите съществуващи данни за влизане в системата или да се регистрирате и да създадете фирмен акаунт.

Тази настройка установява безжична връзка между уреда и интернет. Връзката се управлява чрез SmartModule. Уредът може да бъде свързан чрез базираното на браузър [Liebherr SmartMonitoring Dashboard](https://smartmonitoring.liebherr.com) и могат да се използват разширени опции и индивидуални възможности за управление, администриране и наблюдение.

Указание

Можете да закупите принадлежности от сервисната служба (виж 8.3 Сервисна служба) и в магазина Liebherr-Hausgeräte на home.liebherr.com/shop/de/deu/zubehör.html.

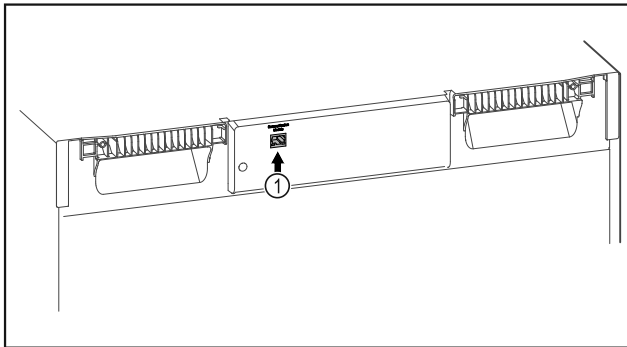

Fig. 83

Уверете се, че са изпълнени следните предпоставки:

- Използва се SmartModule Fig. 83 (1).

Установяване на връзка

Пуснете в експлоатация и настройте Вашия SmartModule онлайн чрез Liebherr SmartMonitoring Dashboard на Вашето крайно устройство с възможност за достъп до интернет.

На Liebherr SmartMonitoring Dashboard ще намерите информация за допълнителния монтаж на SmartModule.



Fig. 84

- ▶ Отворете Liebherr SmartMonitoring Dashboard (виж Fig. 84).

На хладилник или фризер:

- ▶ Извикайте меню Настройки (виж 5.2 Навигация).
- ▶ Натискайте стрелката за навигация дотогава, докато се покаже съответната функция.

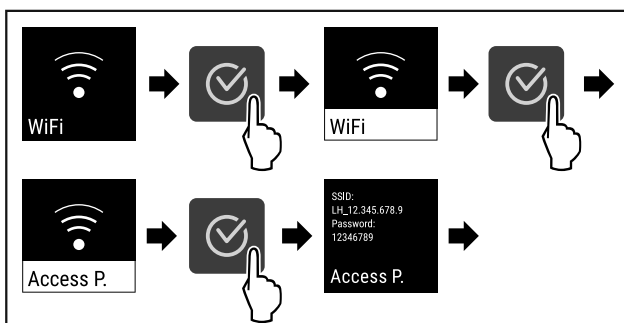

Fig. 85

- ▶ Изпълнете стъпките (виж Fig. 85).
- ▶ Продължете процеса на настройка на Вашето крайно устройство с възможност за достъп до интернет: Liebherr SmartMonitoring Dashboard

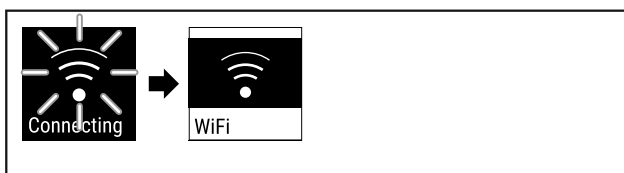

Fig. 86

- ▶ Връзката се установява (виж Fig. 86).
- ▷ Появява се WiFi connecting. Символът пулсира.
- ▶ Следвайте инструкциите на Liebherr SmartMonitoring Dashboard.
- ▷ Връзката е установена.

Прекъсване на връзка

- ▶ Извикайте меню Настройки (виж 5.2 Навигация).
- ▶ Натискайте стрелката за навигация дотогава, докато се покаже съответната функция.

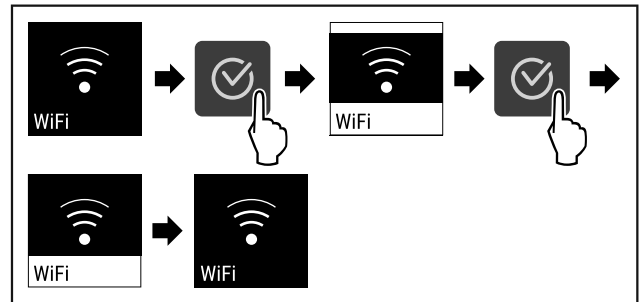

Fig. 87

- ▶ Изпълнете стъпките (виж Fig. 87).
- ▷ Връзката е прекъсната.

Нулиране на връзка

- ▶ Извикайте меню Настройки (виж 5.2 Навигация).
- ▶ Натискайте стрелката за навигация дотогава, докато се покаже съответната функция.

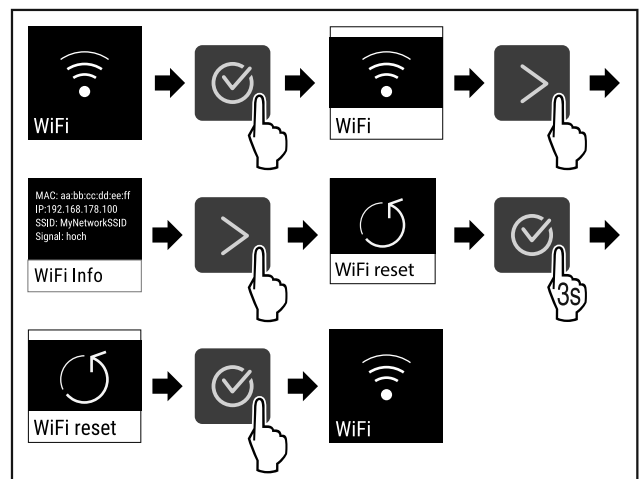

Fig. 88

- ▶ Изпълнете стъпките (виж Fig. 88).
- ▷ WiFi настройките се нулират до състоянието на доставка.

5.3.14 LAN връзка



Указание

Използването на Liebherr SmartMonitoring Dashboard на <https://smartmonitoring.liebherr.com> изисква инсталиран SmartModule и търговски акаунт в MyLiebherr. По време на онлайн пускането в експлоатация можете да влезете директно с Вашите съществуващи данни за влизане в системата или да се регистрирате и да създадете фирмен акаунт.

Тази настройка установява кабелна връзка между уреда и интернет. Връзката се управлява чрез SmartModule. Уредът може да бъде свързан чрез базираното на браузър Liebherr SmartMonitoring Dashboard и могат да

се използват разширени опции и индивидуални възможности за управление, администриране и наблюдение.

Указание

Можете да закупите принадлежности от сервисната служба (виж 8.3 Сервисна служба) и в магазина Liebherr-Hausgeräte на home.liebherr.com/shop/de/deu/zubehor.html.

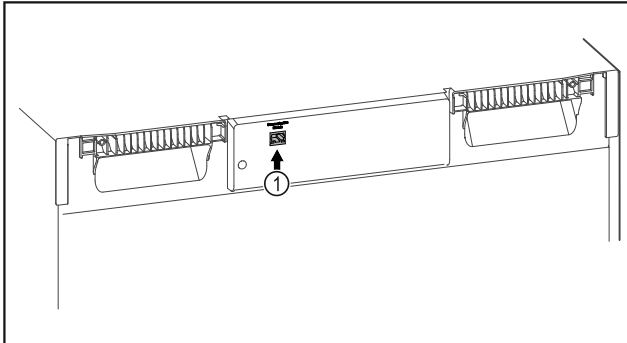

Fig. 89

Уверете се, че са изпълнени следните предпоставки:

- Използва се SmartModule Fig. 89 (1).
- Мрежовият кабел е свързан.

Установяване на връзка

Пуснете в експлоатация и настройте Вашия SmartModule онлайн чрез [Liebherr SmartMonitoring Dashboard](#) на Вашето крайно устройство с възможност за достъп до интернет.

На [Liebherr SmartMonitoring Dashboard](#) ще намерите информация за допълнителния монтаж на SmartModule.



Fig. 90

- ▶ Отворете [Liebherr SmartMonitoring Dashboard](#) (виж Fig. 90).

На хладилник или фризер:

- ▶ Извикайте меню Настройки. (виж 5.2 Навигация)
- ▶ Натискайте стрелката за навигация дотогава, докато се покаже съответната функция.

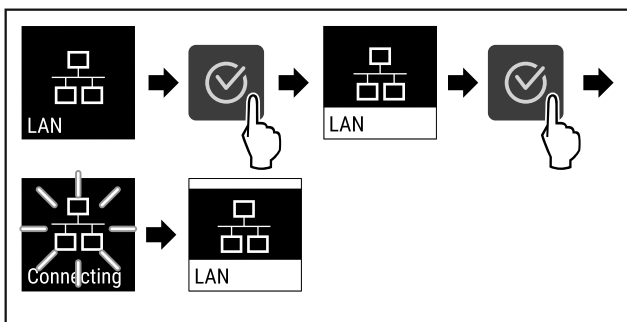

Fig. 91

- ▶ Изпълнете стъпките (виж Fig. 91).
- ▷ Връзката се установява: Появява се LAN connecting. Символът пулсира.
- ▶ Следвайте инструкциите на [Liebherr SmartMonitoring Dashboard](#).
- ▷ Връзката е установена.

Прекъсване на връзка

- ▶ Извикайте меню Настройки. (виж 5.2 Навигация)

- ▶ Натискайте стрелката за навигация дотогава, докато се покаже съответната функция.

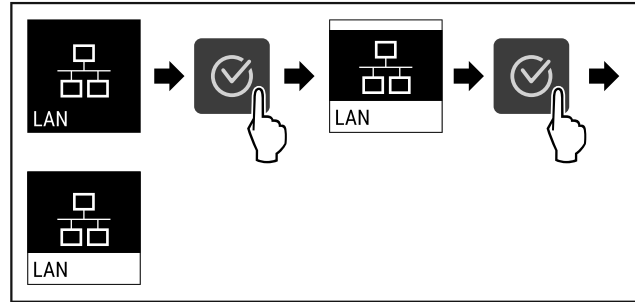

Fig. 92

- ▶ Изпълнете стъпките (виж Fig. 92).
- ▷ Връзката е прекъсната.



5.3.15 Info

Тази индикация показва модела, серийния номер и сервисния номер на уреда.

Показване на Info

- ▶ Натискайте стрелката за навигация дотогава, докато се покаже функцията.

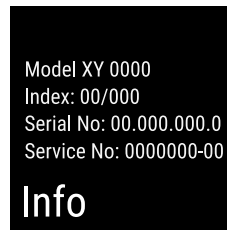

Fig. 93

- ▷ Появява се информация за уреда.



5.3.16 Работни часове

Тази индикация показва работните часове на уреда.

Показване на работните часове

- ▶ Извикайте клиентското меню.

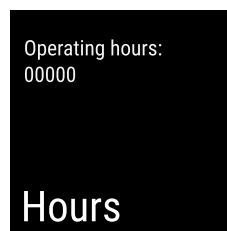

Fig. 94

- ▷ Появяват се работните часове.



5.3.17 Software

Тази индикация показва версията на софтуера на уреда.

Показване на версията на софтуера

- ▶ Извикайте клиентското меню.
- ▶ Натискайте стрелката за навигация дотогава, докато се покаже функцията.



Fig. 95

▷ Появява се версията на софтуера.

5.3.18 Калибриране на сензор



Калибрирането на сензор се използва за регулиране на разликите между показаната температура и действителната температура в уреда.

Диапазон за настройка: +/- 3 Kelvin на стъпки от 0,1 Kelvin.

Калибриране на сензор

- ▶ Извикайте меню Настройки. (виж 5.2 Навигация)
- ▶ Натискайте стрелката за навигация дотогава, докато се покаже функцията.

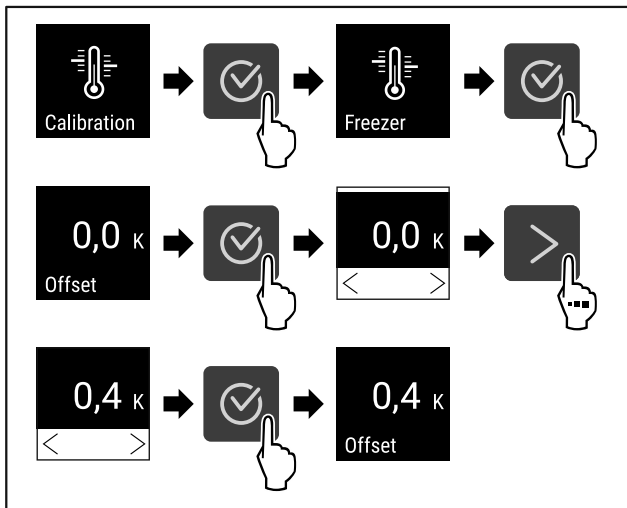

Fig. 96

- ▶ Изпълнете стъпките (виж Fig. 96).
- ▷ Сензорът е калибриран.

5.3.19 Аларма за температурата



Алармата за температурата се задейства веднага щом вътрешната температура излезе от регулируемия температурен диапазон и изтече евентуално настроено закъснение.

Могат да се зададат следните стойности:

- Долна температурна граница на стъпки от 0,1 °C
- Горна температурна граница на стъпки от 0,1 °C
- Време за забавяне на алармата от 0 до 60 минути
- Честота на повторение на алармата от 0 до 30 минути

Настройка на алармата за температурата

- ▶ Извикайте меню Настройки. (виж 5.2 Навигация)
- ▶ Натискайте стрелката за навигация дотогава, докато се покаже функцията.

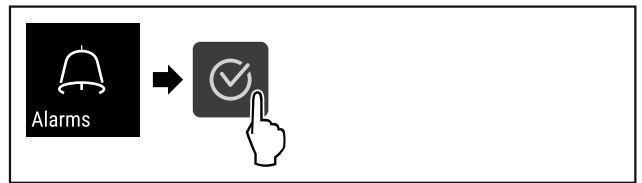

Fig. 97

- ▶ Изпълнете стъпките (виж Fig. 97).
- ▶ Натискайте стрелката за навигация дотогава, докато се покаже функцията.

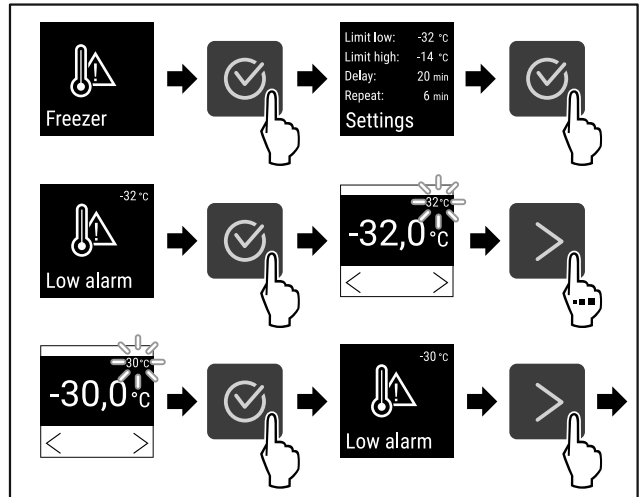

Fig. 98

- ▶ Изпълнете стъпките (виж Fig. 98).
- ▷ Долната температурна граница е настроена.

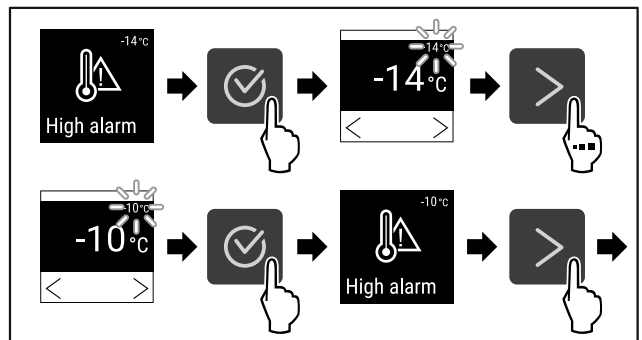

Fig. 99

- ▶ Изпълнете стъпките (виж Fig. 99).
- ▷ Горната температурна граница е настроена.

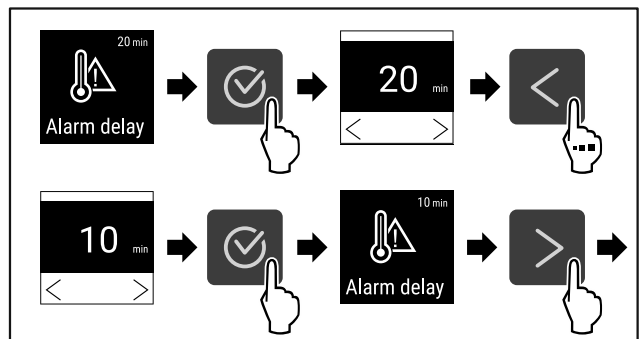

Fig. 100

- ▶ Изпълнете стъпките (виж Fig. 100).
- ▷ Времето на забавяне на алармата е настроено.

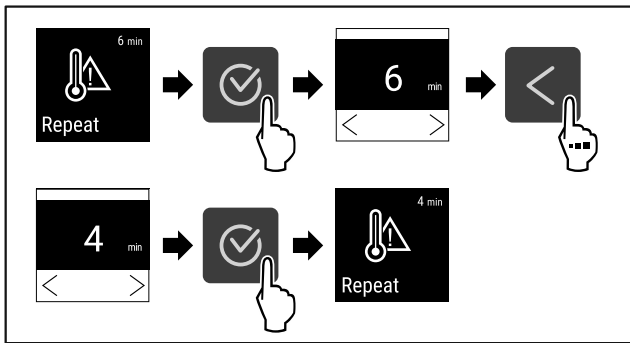

Fig. 101

- ▶ Изпълнете стъпките (виж Fig. 101) .
- ▷ Интервалът на повторение на алармата е настроен.
- ▷ Алармата за температура е настроена.

Показване на настроените стойности на алармата за температурата

- ▶ Извикайте меню Настройки (виж 5.2 Навигация) .
- ▶ Натискайте стрелката за навигация дотогова, докато се покаже функцията.

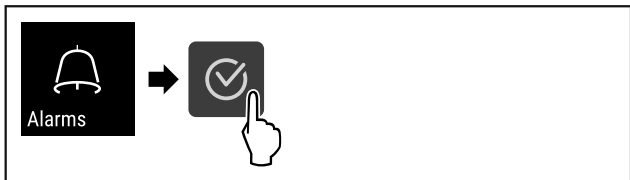

Fig. 102

- ▶ Изпълнете стъпките (виж Fig. 97) .
- ▶ Натискайте стрелката за навигация дотогова, докато се покаже функцията.

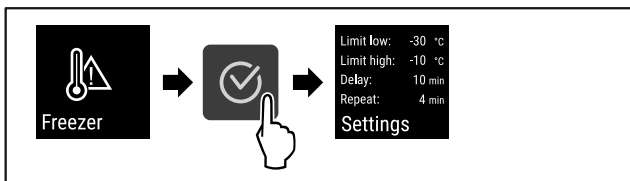

Fig. 103

- ▶ Изпълнете стъпките (виж Fig. 103) .
- ▷ Настроените стойности на алармата за температурата се показват.

5.3.20 Аларма за вратата



Задаване на интервала от време, след който да прозвучи алармата за вратата при отворена врата.

Могат да се зададат следните стойности:

- 15 секунди
- 30 секунди
- 60 секунди
- 90 секунди
- 120 секунди
- 150 секунди
- 180 секунди
- Изкл.

Настройване на алармата за вратата

Следващите стъпки описват начина на настройване на интервала от време до прозвучаване на алармата за вратата.

- ▶ Извикайте меню Настройки (виж 5.2 Навигация) .
- ▶ Натискайте стрелката за навигация дотогова, докато се покаже функцията.

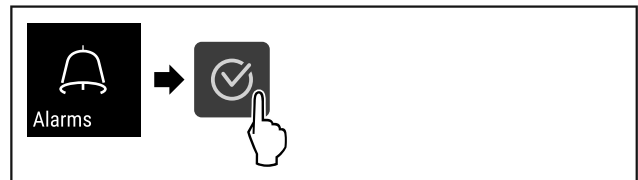

Fig. 104

- ▶ Изпълнете стъпките (виж Fig. 104) .
- ▶ Натискайте стрелката за навигация дотогова, докато се покаже функцията.

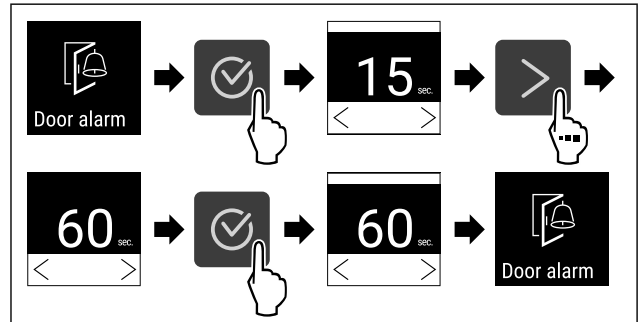

Fig. 105

- ▶ Изпълнете стъпките (виж Fig. 105) .
- ▷ Алармата за вратата е настроена.

Деактивиране на алармата за вратата

Следващите стъпки описват начина на деактивиране на алармата за вратата.

- ▶ Извикайте меню Настройки (виж 5.2 Навигация) .
- ▶ Натискайте стрелката за навигация дотогова, докато се покаже функцията.

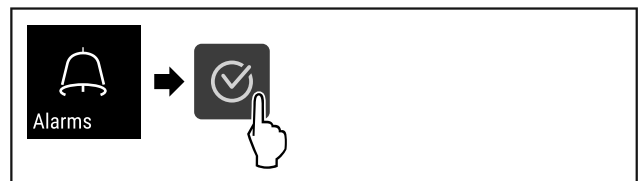

Fig. 106

- ▶ Изпълнете стъпките (виж Fig. 106) .
- ▶ Натискайте стрелката за навигация дотогова, докато се покаже функцията.

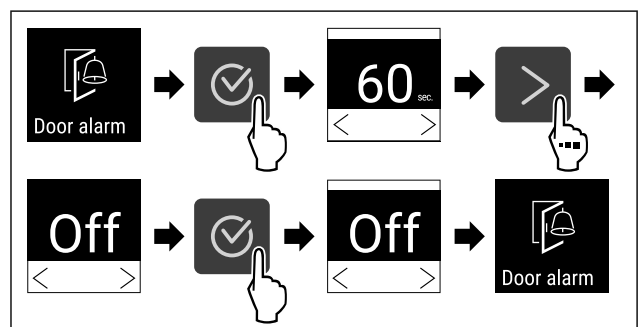

Fig. 107

- ▶ Изпълнете стъпките (виж Fig. 107) .
- ▷ Алармата за вратата е деактивирана.

5.3.21 Симулация на аларма



Тази настройка позволява да се симулира промяна на температурата в уреда, за да се провери функционирането на евентуално свързаните предпазни устройства.

Обслужване

Стартиране на симулация на аларма

- ▶ Извикайте меню Настройки. (виж 5.2 Навигация)
- ▶ Натискайте стрелката за навигация дотогава, докато се покаже функцията.

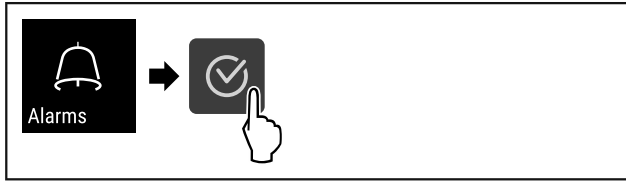

Fig. 108

- ▶ Изпълнете стъпките (виж Fig. 108).
- ▶ Натискайте стрелката за навигация дотогава, докато се покаже функцията.

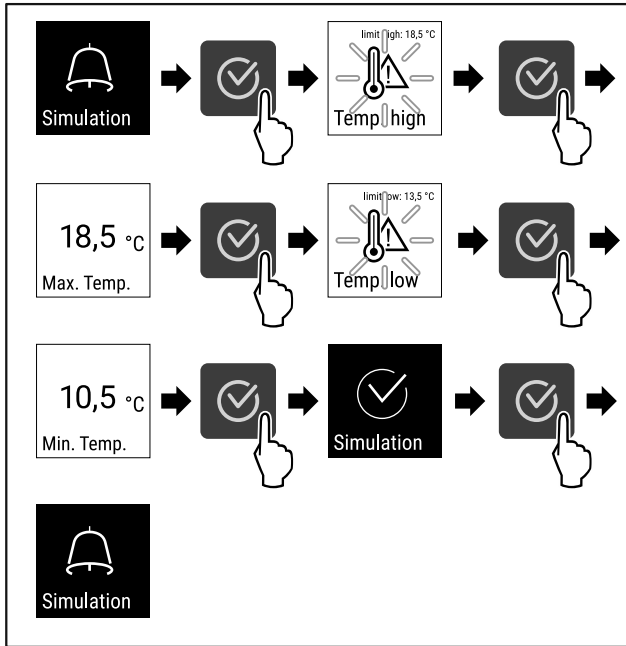

Fig. 109

- ▶ Изпълнете стъпките (виж Fig. 109).
- ▷ Симулацията бе извършена.
- ▷ Свързаното предпазно устройство трябва да се е задействало.



5.3.22 Препращане на аларма

Тази настройка позволява една или повече аларми да бъдат препратени към свързан към уреда външен източник на аларми.

Могат да бъдат избрани следните настройки:

- Вид аларма:
 - Аларма за вратата
 - Аларма за температурата
 - Алармата за вратата и аларма за температурата
 - Всички
- Потвърждаване:
 - **Да:** Алармата на уреда и външно свързания уред спира.
 - **Не:** Алармата на уреда се потвърждава и остава активна на външния уред, докато грешката не бъде отстранена.
- Актуализация (вижда се само ако е избрано Да при потвърждението):

- **Да:** Алармата се повтаря според зададеното време. (виж 5.3.20 Аларма за вратата)
- **Не:** Алармата е постоянно потвърдена.

Активиране на препращането на алармата

- ▶ Извикайте меню Настройки. (виж 5.2 Навигация)
- ▶ Натискайте стрелката за навигация дотогава, докато се покаже функцията.

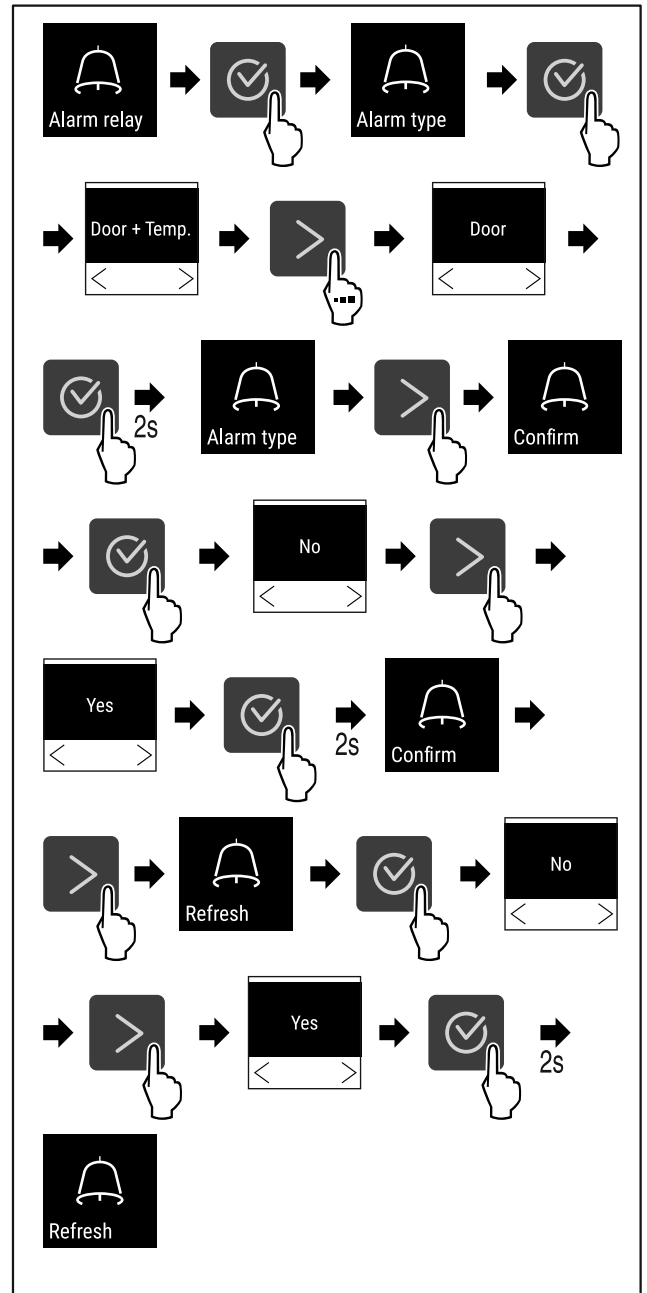

Fig. 110

- ▶ Изпълнете стъпките (виж Fig. 110).
- ▷ Препращането на алармата е настроено.



5.3.23 DemoMode

Указание

Активирането/Деактивирането на DemoMode отговаря на връщане на фабричната настройка. (виж 5.3.24 Връщане на фабричните настройки)

Ако уредът е в DemoMode, в горния ляв ъгъл на дисплея за състоянието се появява символът „D“ и всички

функции за охлаждане се деактивират. DemoMode е подходящ за демонстрации.

Активиране на DemoMode

- ▶ Извикайте клиентското меню .
- ▶ Натискайте стрелката за навигация дотогава, докато се покаже функцията.

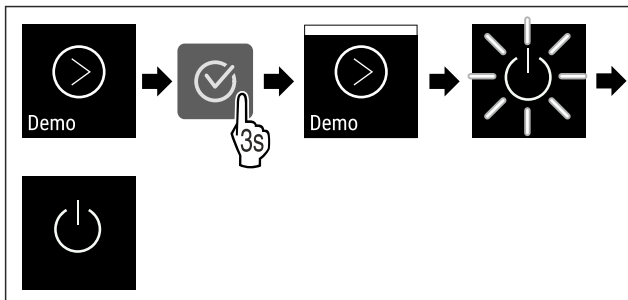

Fig. 111

- ▶ Изпълнете стъпките (виж Fig. 111) .
- ▷ DemoMode е активиран.
- ▷ Уредът е изключен.
- ▶ Стартирайте уреда отново. (виж 3.16 Включване на уреда (първо пускане в експлоатация))

Деактивиране на DemoMode

- ▶ Извикайте клиентското меню .
- ▶ Натискайте стрелката за навигация дотогава, докато се покаже функцията.

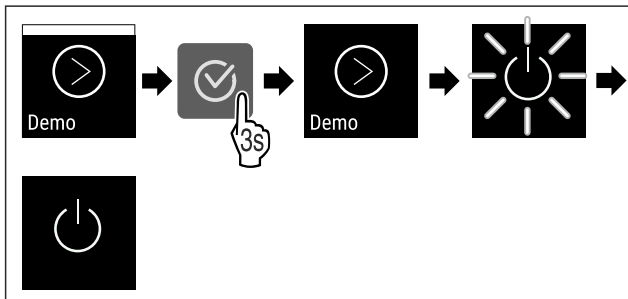

Fig. 112

- ▶ Изпълнете стъпките (виж Fig. 112) .
- ▷ DemoMode е деактивиран.

▷ Уредът е изключен.

- ▶ Стартирайте уреда отново. (виж 3.16 Включване на уреда (първо пускане в експлоатация))

5.3.24 Връщане на фабричните настройки



Тази функция позволява връщане на фабричните настройки на уреда. Всички направени по-рано настройки се връщат към първоначалните си стойности.

Връщане на фабричните настройки

- ▶ Извикайте клиентското меню.
- ▶ Натискайте стрелката за навигация дотогава, докато се покаже функцията.

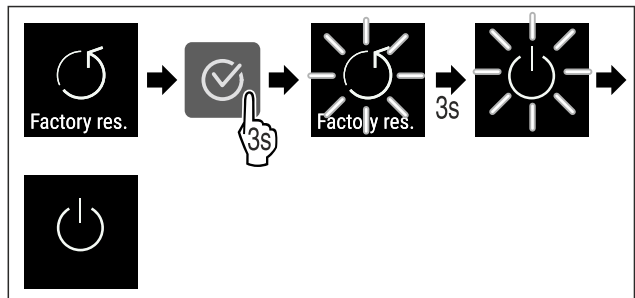

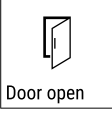

Fig. 113







- ▶ Изпълнете стъпките (виж Fig. 113) .
- ▷ Фабричната настройка е върната.
- ▷ Уредът е изключен.
- ▶ Стартирайте уреда отново. (виж 3.16 Включване на уреда (първо пускане в експлоатация))







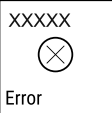

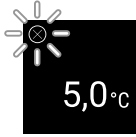

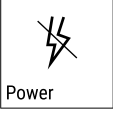
5.4 Съобщения

5.4.1 Предупреждения

Предупрежденията се показват акустично чрез звуков сигнал и визуално чрез символ на дисплея. Звуковият сигнал се усилва и става по-шумен, докато съобщението се потвърди.

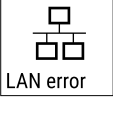

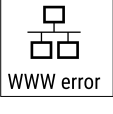

Съобщение	Причина	Отстраняване
 Door open Отворена врата	Съобщението се появява, когато вратата е отворена твърде дълго.	<ul style="list-style-type: none"> ▶ Затворете вратата.  <ul style="list-style-type: none"> ▶ Натиснете бутона за потвърждение. ▶ Алармата спира. Указание Времето до появяване на съобщението може да бъде настроено (виж 5.3.20 Аларма за вратата) .

Съобщение	Причина	Отстраняване
 <p>Temperature</p> <p>Аларма за температура</p>	<p>Съобщението се появява, когато температурата не отговаря на настроената температура. Причина за разлики в температурата може да бъде:</p> <ul style="list-style-type: none"> - Поставени са топли охлаждащи продукти. - При пренареждането и изваждането на охлаждащи продукти е проникнал твърде много топъл въздух от помещението. - Токът е спрял за по-дълго време. 	 <ul style="list-style-type: none"> ▶ Натиснете бутона за потвърждение. ▶ Показва се най-високата температура.  <ul style="list-style-type: none"> ▶ Натиснете бутона за потвърждение. ▶ Текущата температура мига и индикацията се редува със символа за алармата за температурата до достигане на зададената температура. ▶ Проверете качеството на охлаждащите продукти.
 <p>Error</p> <p>Грешка</p>	<p>Уредът е дефектен, има грешка в уреда или конструктивен елемент на уреда дава грешка.</p>	<ul style="list-style-type: none"> ▶ Преместете охлаждащите продукти.  <ul style="list-style-type: none"> ▶ Натиснете бутона за потвърждение. <ul style="list-style-type: none"> ▶ Показва се код за грешка.   <ul style="list-style-type: none"> ▶ Натиснете бутона за потвърждение. ▶ Ако има, показва се друг код за грешка. <p>или</p> <ul style="list-style-type: none"> ▶ Появява се екранът за статуса с мигащ символ за грешка . <ul style="list-style-type: none"> ▶ Натискането на бутоните за навигация ще покаже отново код(ове) за грешка. ▶ Запишете си кода(овете) за грешка(и) и уведомете сервизната служба.

 <p>Power</p> <p>Спиране на тока</p>	<p>Съобщението се появява след прекъсване на електрозахранването, ако при възстановяването на мрежовото захранване температурата е над границата за аларма.</p>	 <ul style="list-style-type: none"> ▶ Натиснете бутона за потвърждение. <p>Показват се най-високата температура и броят на прекъсванията на електрозахранването.</p>  <ul style="list-style-type: none"> ▶ Натиснете бутона за потвърждение. ▶ Алармата спира и се показва текущата температура. ▶ Проверете качеството на охлаждащите продукти.
 <p>WiFi error</p> <p>WLAN грешка</p>	<p>WLAN връзката е прекъсната.</p>	<ul style="list-style-type: none"> ▶ Проверете връзката.  <ul style="list-style-type: none"> ▶ Натиснете бутона за потвърждение. ▶ Алармата спира.
 <p>WWW error</p> <p>WWW грешка WLAN</p>	<p>Съобщението се появява, ако няма интернет връзка през WLAN.</p>	<ul style="list-style-type: none"> ▶ Проверете връзката.  <ul style="list-style-type: none"> ▶ Натиснете бутона за потвърждение. ▶ Алармата спира.
 <p>LAN error</p> <p>LAN грешка</p>	<p>LAN връзката е прекъсната.</p>	<ul style="list-style-type: none"> ▶ Проверете връзката и мрежовия кабел.  <ul style="list-style-type: none"> ▶ Натиснете бутона за потвърждение. ▶ Алармата спира.
 <p>WWW error</p> <p>WWW грешка LAN</p>	<p>Съобщението се появява, ако няма интернет връзка през LAN.</p>	<ul style="list-style-type: none"> ▶ Проверете връзката.  <ul style="list-style-type: none"> ▶ Натиснете бутона за потвърждение. ▶ Алармата спира.

5.4.2 Напомняния

Напомнянията се появяват, когато бъдете подканени да направите нещо. Те се показват акустично чрез звуков сигнал и визуално чрез символ на дисплея. Потвърдете съобщението, като натиснете бутона за потвърждение.

Съобщение	Причина	Отстраняване
 <p>Напомняне за поддръжка</p>	Съобщението се появява, когато таймерът на зададения интервал за поддръжка изтече.	 <ul style="list-style-type: none"> ▶ Натиснете бутона за потвърждение. ▶ Алармата спира. <p>Указание Интервалът за поддръжка може да бъде зададен (виж 5.3.7 Напомняне за интервала за поддръжка).</p>
 <p>Напомняне за запис</p>	Съобщението се появява, когато паметта на температурния регистър (999 часа) е пълна.	 <ul style="list-style-type: none"> ▶ Натиснете бутона за потвърждение. ▶ Алармата спира. ▶ Най-старите данни се презаписват. <p>Указание Температурният регистър може да бъде нулиран (виж 5.3.4 Запис на температурите).</p>

6 Обзавеждане

6.1 Секретна ключалка

Ключалката на вратата на уреда е оборудвана със защитен механизъм.

6.1.1 Заклучване на уреда

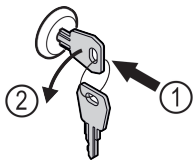

Fig. 114

- ▶ Пъхнете ключа.
- ▶ Завъртете го на 90° обратно на часовниковата стрелка.
- ▷ Уредът е заклучен.

6.1.2 Отключване на уреда

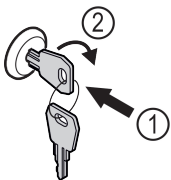

Fig. 115

- ▶ Пъхнете ключа Fig. 115 (1).
- ▶ Завъртете го на 90° по посока на часовниковата стрелка Fig. 115 (2).
- ▷ Уредът е отключен.

6.2 Сензори

Уредът може да бъде оборудван със следните сензори за следене на температурата:

- С сензор

6.2.1 С сензор (контролен сензор)

С сензорът е неподвижно монтиран и регулира вътрешната температура на уреда. Можете да калибрирате С сензора, ако е необходимо. (виж 5.3.18 Калибриране на сензор)

6.3 Интерфейси

На гърба на уреда има различни опции за свързване.

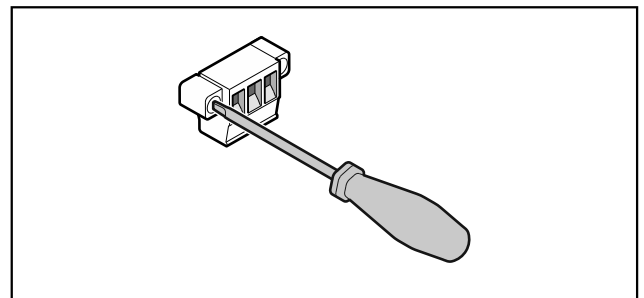

Fig. 116

Указание

Щепселите са закрепени с винтове. За да можете да издърпате щепселите, разхлабете винтовете отдясно и отляво.

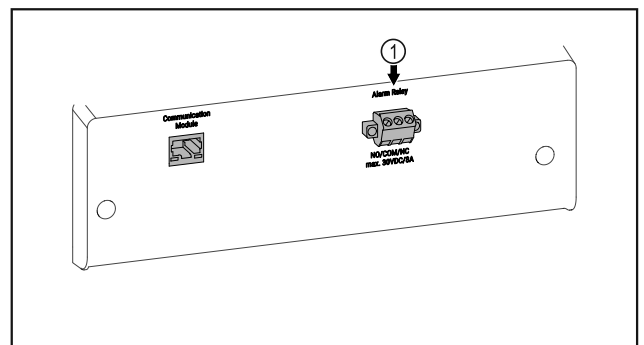

Fig. 117

- (1) Безпотенциален изход за алармата

6.3.1 Безпотенциален изход за алармата



ПРЕДУПРЕЖДЕНИЕ

Опасност от нараняване поради токов удар!

- Уредът може да се свързва към външно алармено устройство само от обучени специалисти!

Тези три контакта могат да се използват за свързване на визуално или звуково алармено устройство. Връзката е проектирана за максимум **30 V (DC) - 8 A** от безопасен източник на изключително ниско напрежение SELV (**минимален ток 150 mA**).

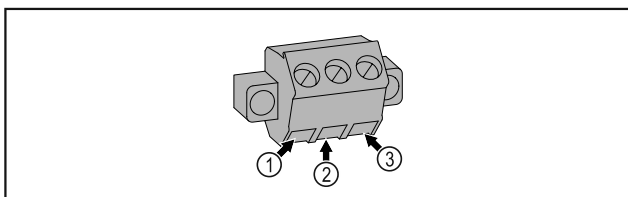

Fig. 118

- (1) NO (normally open)
Връзка за контролната светлина, която е активна по време на нормална работа или когато уредът е изключен.

- (3) NC (normally closed)
Връзка за алармената светлина или акустичния алармен предавател, който е активен в случай на аларма или липса на електрозахранване.

- (2) COM (common)
Външен източник на напрежение



ВНИМАНИЕ

Опасност от нараняване и щети поради непрофесионална поддръжка!

Телесни повреди и материални щети.

- Работата по поддръжката може да се извършва само от обучени специалисти.



ПРЕДУПРЕЖДЕНИЕ

Опасност от късо съединение поради части под напрежение!

Токът удар или повреда на електрониката.

- **Изключете уреда.**

- Извадете мрежовия щепсел или изключете предпазителя.

Указание

Може да се активира функция за напомняне за поддръжка. (виж 5.3.7 Напомняне за интервала за поддръжка)

Указание

Препоръчваме да създадете протокол за поддръжка, в който да се документира цялата извършена работа (ремонт, тестове).

Указание

Liebherr препоръчва ежегодна поддръжка. За индивидуална оферта се обърнете към сервизната служба (виж 8.3 Сервизна служба).

7 Поддръжка

7.1 План за поддръжка

Работите по поддръжката трябва да се извършват редовно, за да се поддържа функционирането на уреда.

Конструктивен елемент	Дейност	Интервал на поддръжка
Ламаринени части	Проверка за повреди и корозия. Смяна на повредените части: (виж 8.3 Сервизна служба)	Ежегодно
Врата, панти	Проверка за нивелиране (виж 3.14 Регулиране на вратата), подвижност и плътно прилягане.	Ежегодно
Ключалка, дръжка на вратата	Проверка за лесноподвижност и плътно прилягане.	Ежегодно
Уплътнение на вратата	Проверка за повреда, износване и плътно прилягане. Резервно уплътнение на вратата можете да получите от сервизната служба (виж 8.3 Сервизна служба).	Ежегодно
Сензор	Калибриране на сензора. (виж 5.3.18 Калибриране на сензор)	Ежегодно
Проход за сензора	Проверка на целостта на уплътнителната набивка.	Ежегодно
Повърхности	Почистване (виж 7.3 Почистване на уреда)	Препоръка: месечно или според изискванията, респ. спецификациите на мястото на монтажа

Конструктивен елемент	Дейност	Интервал на поддръжка
Повърхности	Дезинфекциране	Препоръка: месечно или според изискванията, респ. спецификациите на мястото на монтажа
Място на монтаж, уред	Обеззаразяване Уредът е подходящ за обеззаразяване на помещения с водороден перекис H ₂ O ₂ . Стойностите на следната спецификация на приложението не трябва да се превишават: Концентрация максимум 250 ppm. Влажност максимум 85 %. Максимално допустима температура в помещението според климатичния клас. (виж 1.4 Област на приложение на уреда)	Препоръка: според изискванията или според спецификациите на мястото на монтаж, максимум 2 пъти годишно
Въздушни отвори на вентилатора	Почистване	Ежегодно
Препращане на аларма		
Захранващ кабел	Проверка за повреда.	Ежегодно или при смяна на местоположението
Ъгъл на наклоняване	Проверете за функционалност и плътно прилягане.	Ежегодно или при смяна на местоположението
Регулируеми крачета/Ролки	Проверка за функционалност, повреди и плътно прилягане. Смяна на повредените части. (виж 8.3 Сервизна служба)	Ежегодно
Тава за конденз	Проверка на нивото на пълнене на тавата за конденз и я изпразнете, ако е необходимо.	Редовна визуална проверка

7.2 Размразяване на уреда



ПРЕДУПРЕЖДЕНИЕ

Неправилно размразяване на уреда!
Наранявания и повреди.

- ▶ За ускоряване на процеса на размразяване не използвайте различни от препоръчаните от производителя механични приспособления или други средства.
- ▶ Не използвайте електрически нагревателни уреди или уреди за почистване с пара, открит пламък или спрей за размразяване.
- ▶ Не отстранявайте леда с остри предмети.

За да поддържате енергийната ефективност на уреда, препоръчваме да го размразявате на равни интервали от време или при голямо натрупване на лед. За образуването на лед вътре в уреда решаващо значение имат мястото на инсталиране (напр. висока влажност), настройките на уреда и поведението на потребителя.

Ръчно размразяване:

- ▶ Изключете уреда. (виж 5.3.2 Включване и изключване на уреда)
- ▶ Извадете щепсела от контакта.
- ▶ Преместете охлаждащите продукти.
- ▶ По време на размразяването оставете вратата на уреда отворена.
- ▶ Попийте с кърпа останалата вода от размразяването и почистете уреда.

7.3 Почистване на уреда

7.3.1 Подготовки



ПРЕДУПРЕЖДЕНИЕ

Опасност от късо съединение поради части под напрежение!
Токов удар или повреда на електрониката.

- ▶ **Изключете уреда.**
- ▶ Извадете мрежовия щепсел или изключете предпазителя.



ПРЕДУПРЕЖДЕНИЕ

Опасност от пожар

- ▶ Пазете от повреда тръбите на охлаждащия кръг.

- ▶ Изпразнете уреда.
- ▶ Изтеглете мрежовия щепсел.

7.3.2 Почистване на корпуса

ВНИМАНИЕ

Неправилно почистване!

Повреди по уреда.

- ▶ Използвайте единствено меки кърпи за почистване и универсален почистващ препарат с неутрална рН-стойност.
- ▶ Не използвайте абразивни или драскащи гъби или стоманена тел.
- ▶ Не използвайте почистващи средства, които са остри, абразивни, съдържащи пясък, хлор или киселини.



ПРЕДУПРЕЖДЕНИЕ

Опасност от нараняване и повреди от гореща пара!

Горещата пара може да доведе до изгаряния и да повреди повърхностите.

- ▶ Не използвайте уреди за почистване с пара!

ВНИМАНИЕ

Опасност от повреди поради късо съединение!

- ▶ При почистване на уреда внимавайте в електрическите компоненти да не попада вода от почистването.

- ▶ Избършете корпуса с мека, чиста кърпа. При по-силно замърсяване използвайте хладка вода с неутрален почистващ препарат. Стъклените повърхности могат допълнително да бъдат почиствани с препарат за почистване на стъкло.
- ▶ Почиствайте спиралата на кондензатора ежегодно. Ако спиралата на кондензатора не се почиства, това води до значително понижаване на ефективността на уреда.

7.3.3 Почистване на вътрешността



ПРЕДУПРЕЖДЕНИЕ

Опасност от късо съединение поради части под напрежение!

Токов удар или повреда на електрониката.

- ▶ **Изключете уреда.**
- ▶ Извадете мрежовия щепсел или изключете предпазителя.

Температурен диапазон	
Замразяване	-9 °C до -30 °C

Максимално натоварване на рафт ^{A)}			
Ширина на уреда (виж 3.2 Размери на уреда)	Решетъчни рафтове	Стъклена плоча	Дървена скара
600 mm	45 kg	40 kg	45 kg
750 mm	60 kg	40 kg	60 kg

^{A)} При силно натоварване рафтовете могат леко да се огънат.

Максимално общо натоварване и нето тегло		
Модел (виж 3.2 Размери на уреда)	Максимално общо натоварване	Нето тегло
SFF.. 4001	270 kg	76 kg
SFFfg 5501	300 kg	100 kg

Максимален полезен обем
Вижте полезния обем върху типовата табелка. (виж 1.2 Преглед на уреда и оборудването)



ПРЕДУПРЕЖДЕНИЕ

Опасност от нараняване и повреди от гореща пара!

Горещата пара може да доведе до изгаряния и да повреди повърхностите.

- ▶ Не използвайте уреди за почистване с пара!

ВНИМАНИЕ

Неправилно почистване!

Повреди по уреда.

- ▶ Използвайте единствено меки кърпи за почистване и универсален почистващ препарат с неутрална рН-стойност.
- ▶ Не използвайте абразивни или драскащи гъби или стоманена тел.
- ▶ Не използвайте почистващи средства, които са остри, абразивни, съдържащи пясък, хлор или киселини.

Указание

Не повреждайте и не махайте информационната табелка от вътрешността на уреда. Информационната табелка е важна за сервизната служба. (виж 8.3 Сервизна служба)

- ▶ Отворете вратата.
- ▶ Изпразнете уреда.
- ▶ Почистете вътрешността и принадлежностите с хладка вода и малко препарат за миене. Не използвайте абразивни или киселинни препарати за миене или химически разтворители.

7.3.4 След почистването

- ▶ Избършете уреда и принадлежностите до сухо.
- ▶ Свържете и включете уреда. Когато температурата е достатъчно ниска:
- ▶ Поставете охлажданите продукти.
- ▶ Повтаряйте почистването редовно.
- ▶ Почиствайте и отстранявайте праха от хладилната машина и топлообменника (метална решетка на уреда на гърба на уреда) веднъж годишно.

8 Помощ за клиенти

8.1 Технически данни

Условия за поставяне	
Степен на замърсяване (околност на уреда)	PD2
Околна температура	+10 °C до +35 °C
Максимална относителна влажност на околната среда	75 %, без кондензация
Максимална височина на експлоатация (м н.м.р.)	2000 m / 1500 m (стъклена врата)

Електрически стойности	
Номинално напрежение	220-240 V ~
Честота	50 Hz
Стойност на свързване	2,0 A
Максимални мрежови колебания	+/-10 %
Категория на свръхнапрежение	II

8.2 Техническа неизправност

Вашият уред е конструиран и произведен с оглед осигуряване на функционалната безопасност и дълъг срок на експлоатация. Ако въпреки това по време на експлоатация възникне неизправност, то трябва да проверите, дали неизправността не се дължи на грешка в обслуж-

ването. В такъв случай възникналите разходи дори и в гаранционния срок са за Ваша сметка.

Следните неизправности можете да отстраните и сами.

8.2.1 Функциониране на уреда

Грешка	Причина	Отстраняване
Уредът не работи.	→ Уредът не е включен.	▶ Включете уреда.
	→ Мрежовият щепсел не е включен добре в контакта.	▶ Проверете мрежовия щепсел.
	→ Предпазителят на контакта не е изправен.	▶ Проверете предпазителя.
	→ Спиране на тока	▶ Дръжте уреда затворен. ▶ Ако е необходимо преместете охлаждащите/замразените продукти във външен хладилник/фризер, ако спирането на тока продължи по-дълго.
	→ Щепселът на уреда не е включен добре в уреда.	▶ Проверете щепсела на уреда.
Температурата не е достатъчно ниска.	→ Вратата на уреда не е затворена добре.	▶ Затворете вратата на уреда.
	→ Вентилацията не е достатъчна.	▶ Освободете вентилационната решетка и почистете.
	→ Околната температура е твърде висока.	▶ Обърнете внимание на правилните условия на околната среда: (виж 1.4 Област на приложение на уреда)
	→ Уредът е бил отворян твърде често или твърде продължително.	▶ Изчакайте, за да видите дали температурата няма да се настрои сама. Ако това не стане, обърнете се към сервизната служба (виж 8.3 Сервизна служба) .
	→ Температурата е настроена неправилно.	▶ Настройте по-ниска температура и проверете след 24 часа.
	→ Уредът е твърде близо до източник на топлина (печка, отопление и т.н.).	▶ Променете мястото на уреда или на източника на топлина.

8.3 Сервизна служба

Първо проверете, дали сами не можете да отстраните неизправността . Ако не успеете, обърнете се към сервизната служба.

Адресите може да вземете от приложената брошура „Liebherr-Service“.



ПРЕДУПРЕЖДЕНИЕ

Некомпетентен ремонт!
Наранявания.

- ▶ Ремонт и действия по уреда и мрежовото електрозахранване, които не са посочени изрично в (виж 7 Поддръжка), да се възлагат само на сервизната служба.
- ▶ Възлагайте смяна на повреден захранващ проводник само на производителя, на неговата сервизна служба или на подобно квалифицирано лице.
- ▶ При уреди с щепсел за хладилен уред смяната може да бъде извършена от клиента.

8.3.1 Свързване със сервизната служба

Уверете се, че следната информация за уреда е подготвена:

- Обозначение на уреда (модел и индекс)
- Сервизен № (Service)
- Сериен № (S-Nr.)

- ▶ Извикайте информацията за уреда чрез дисплей (виж 5.3.15 Info).

-или-

- ▶ Вижте информацията за уреда от идентификационната табелка. (виж 8.4 Идентификационна табелка)
- ▶ Запишете си информацията за уреда.
- ▶ Уведомете сервизната служба: Съобщете грешката и информацията за уреда.
- ▷ Това спомага за бързо и целенасочено сервизно обслужване.
- ▶ Спазвайте последващите указания на сервизната служба.

8.4 Идентификационна табелка

Идентификационната табелка се намира на вътрешната стена на уреда. Вижте обзора на уреда.

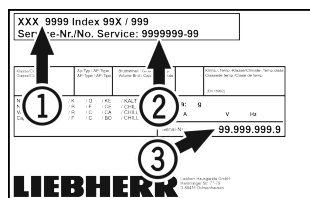

Fig. 119

- (1) Обозначение на уреда (2) Сервизен №
(3) Сериен №

9 Спиране от експлоатация

- ▶ Изпразнете уреда.
- ▶ Изключете уреда.
- ▶ Изтеглете мрежовия щепсел.
- ▶ При необходимост отстранете щепсела на уреда: Дърпайте навън с едновременно движение от ляво надясно.
- ▶ Почистете уреда. (виж 7.3 Почистване на уреда)
- ▶ Оставете вратата отворена, за да не се образуват неприятни миризми.

Указание

Повреди по уреда и неправилно функциониране!

- ▶ След спирането от експлоатация съхранявайте уреда само при допустима температура в помещението между -10 °C и +50 °C.

10 Изхвърляне

10.1 Подготовка на уреда за изхвърляне



Li-Ion

В някои уреди Liebherr поставя батерии. В ЕС от съображения за опазване на околната среда законодателят е задължил крайния потребител да изважда тези батерии преди изхвърлянето на стари уреди. Ако Вашият уред съдържа батерии, на уреда е поставено съответно указание.

Лампи В случай че можете да свалите сами и без разрушаване лампите, демонтирайте и тях преди изхвърлянето.

- ▶ Извеждане на уреда от експлоатация.
- ▶ Уред с батерии: Извадете батериите. За описание вижте глава **Поддръжка**.
- ▶ Ако е възможно: Демонтирайте лампите без разрушаване.

10.2 Изхвърляне на уреда по безопасен за околната среда начин



Уредът съдържа ценни материали и трябва да се предава за събиране отделно от несортираните битови отпадъци.



Li-Ion



Li-Ion

Изхвърлете батериите отделно от стария уред. При това можете да върнете батериите безплатно в търговските обекти, както и в пунктовете за рециклиране и вторични суровини.

Лампи

Демонтираните лампи изхвърлете чрез съответните системи за събиране.

За Германия:

Можете да изхвърлите безплатно уреда в местните пунктове за рециклиране и вторични суровини чрез контейнерите от клас 1. При покупка на нов хладилник/фризер и търговска площ > 400 m², старият уред се приема обратно също безплатно от търговския обект.



ПРЕДУПРЕЖДЕНИЕ

Излизащ хладилен агент и масло!

Пожар. Използваният хладилен агент е безвреден за околната среда, но лесно запалим. Съдържащото се масло също е лесно запалимо. Излизащи хладилен агент и масло могат да се възпламенят при съответно висока концентрация и в контакт с външен източник на топлина.

- ▶ Пазете от повреди тръбите на охлаждащия кръг и компресора.

- ▶ Транспортирайте уреда, без да го повреждате.
- ▶ Изхвърлете батериите, лампите и уреда съгласно горепосочените предписания.

11 Допълнителна информация

Допълнителна информация относно гаранционните условия ще намерите в приложената сервизна брошура или в интернет на адрес <https://home.liebherr.com>.

При неизправност на уреда информирайте:

Идентификатор на модела /
Инвентарен номер:

Кратко ръководство за ежедневна употреба

Информация за начина на използване на това кратко ръководство:

- Това кратко ръководство не замества пълното ръководство за експлоатация и не замества обучението за уреда.
- Това кратко ръководство помага при ежедневната употреба и боравенето с уреда.
- Прочетете пълното ръководство за употреба и съдържащите се в него указания за безопасност.

Това кратко ръководство за SFFfg 40../55.. експлоатация важи за:



Можете да отворите пълното ръководство за експлоатация чрез QR кода:



Употреба по предназначение

Този лабораторен фризер с вътрешно пространство без източници на запалване е подходящ за професионално съхранение на леснозапалими продукти в затворени контейнери при температури между -9 °C и -30 °C.

Възможна неправилна употреба

Не използвайте уреда за следните приложения:

- Съхранение и охлаждане на:
 - химически нестабилни вещества
 - кръв, плазма или други телесни течности за целите на преливане, прилагане или въвеждане в човешкото тяло
- Използване в потенциално експлозивна атмосфера
- Използване на открито или в зони с влага или водни пръски

При складиране съблюдавайте следното:

- Разместете решетъчните рафтове според необходимата височина.
- Съблюдавайте максималното натоварване.
- Заредете уреда при достигне на температурата на съхранение (съответствие със студената верига).
- Охлаждани продукти не бива да докосват изпарителя на задната стена.
- Съхранявайте течностите в затворени съдове.
- Съхранявайте охлажданите продукти на разстояние един от друг, за да може въздухът да циркулира добре.

Индикация на статуса



Fig. 120 Индикация на статуса с действителната температура

Навигация с бутони

Индикация и бутони	Описание
	Стрелка за навигация напред Придвижване напред с едно меню (подменю). След последното меню се появява отново първото меню.
	Стрелка за навигация назад Кратко натискане: Придвижване назад с едно меню (подменю). Дълго натискане (3 секунди): Превключване обратно към индикацията на статуса.
	Потвърждаване Активира/Деактивира функцията. Отваря подменюто. Потвърждава избора. Индикацията превключва обратно към менюто.
	Назад Прескача едно ниво на менюто назад.

Показване на записа на температурите

Записът на температурите показва продължителността на записване и измерените през това време минимални и максимални температури.

- ▶ Натискайте стрелката за навигация дотогава, докато се покажат функциите.



Fig. 121

Нулиране на записа на температурите

- ▶ Натискайте стрелката за навигация дотогава, докато се покажат функциите.

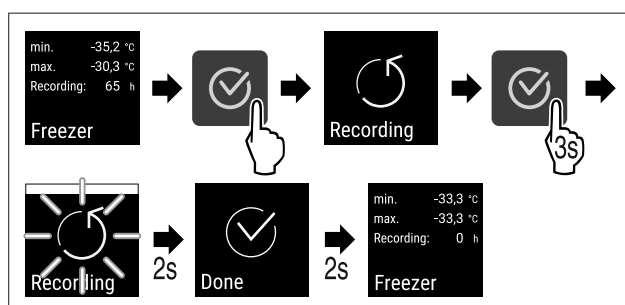

Fig. 122

Кратко ръководство за ежедневна употреба

► Изпълнете стъпките съгласно илюстрацията.

Отключване на уреда

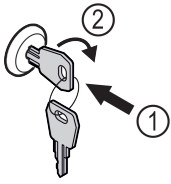

Fig. 123

- Пъхнете ключа. Fig. 123 (1)
- Завъртете го на 90° по посока на часовниковата стрелка. Fig. 123 (2)
- ▷ Уредът е отключен.

Заклучване на уреда

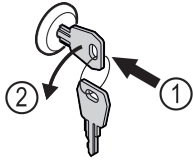

Fig. 124

- Пъхнете ключа. Fig. 124 (1)
- Завъртете го на 90° обратно на часовниковата стрелка. Fig. 124 (2)
- ▷ Уредът е заклучен.

Почистване на уреда

- Изпразнете уреда.
- Изтеглете мрежовия щепсел.
- Следвайте инструкциите според ръководството за експлоатация.
- След почистване изсушете напълно уреда и оборудването.
- Свържете уреда.
- Включете уреда.
- Заредете уреда при достигне на температурата на съхранение.



Какво да направите в случай на неизправност?

При неизправност на дисплея на уреда се появява съобщение. Съобщенията имат различни значения:

Цвят на символа на дисплея	Значение	Отстраняване
БЯЛ черна лента	Напомняне Напомня за общи процедури. Можете да извършите тези процедури и с това да отстраните съобщението.	Направете справка в ръководството за експлоатация и изпълнете стъпките за отстраняване на неизправността.

Цвят на символа на дисплея	Значение	Отстраняване
БЯЛ	Предупреждение Появява се при функционални неизправности. Можете сами да отстранявате простите функционални неизправности.	Направете справка в ръководството за експлоатация и изпълнете стъпките за отстраняване на неизправността.
Ако не можете сами да отстраните повредата, свържете се с отговорен служител или най-близкия сервис.		

Отрязване на страницата 



home.liebherr.com/fridge-manuals

BG Фризер
ОРИГИНАЛНА ИНСТРУКЦИЯ ЗА ЕКСПЛОАТАЦИЯ

Дата на издаване: 20230601

**№ артикул-
индекс: 7080746-00**

Liebherr Hausgeräte Lienz GmbH
Dr.-Hans-Liebherr-Strasse 1
A-9900 Lienz
Österreich

