

Instrucciones de uso

Combinado frigorífico-congelador con BioFresh

ES

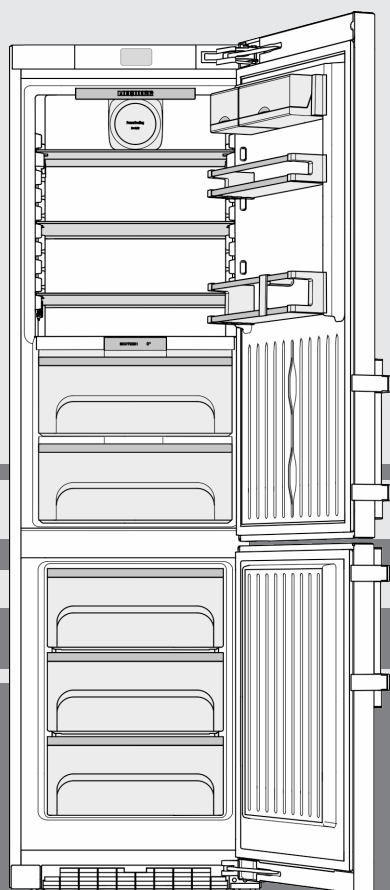

20221011 **7088339 - 00**

CBN(be/bs)

LIEBHERR

Visión general del aparato

Contenido

1	Visión general del aparato.....	2
1.1	Diagrama del aparato y el equipo.....	2
1.2	Ámbito de uso del aparato.....	3
1.3	Conformidad.....	3
1.4	Base de datos EPREL.....	3
1.5	Medidas de instalación.....	4
1.6	Ahorrar energía.....	4
1.7	Ejemplo de disposición.....	4
1.8	SmartDevice	4
2	Indicaciones generales sobre seguridad.....	4
3	Componentes de uso e indicación.....	6
3.1	Pantalla de inicio.....	6
3.2	Estructura de manejo.....	6
3.3	Navegación.....	7
3.4	Símbolos de visualización.....	7
3.5	Opciones del aparato.....	7
4	Puesta en marcha.....	7
4.1	Transporte del aparato.....	7
4.2	Instalación del aparato.....	7
4.3	Cambio del tope de puerta.....	9
4.4	Colocación en la cocina.....	20
4.5	Eliminación del embalaje.....	20
4.6	Conexión del aparato.....	21
4.7	Conexión del aparato.....	21
4.8	SmartDevice-Box.....	21
4.9	Colocar el filtro FreshAir	22
4.10	Activar el temporizador de limpieza de la rejilla de aire.....	23
5	Uso.....	23
5.1	Modificar la unidad de temperatura.....	23
5.2	Bloqueo contra la manipulación por niños.....	23
5.3	SabbathMode.....	23
5.4	Compartimento frigorífico.....	23
5.5	Compartimento BioFresh.....	25
5.6	Compartimento congelador.....	27
6	Mantenimiento.....	29
6.1	Cambiar el filtro FreshAir.....	29
6.2	Desescarche con NoFrost.....	30
6.3	Limpiar la rejilla de aire.....	30
6.4	Limpiar el aparato.....	30
6.5	Servicio postventa.....	31
6.6	Clase de eficiencia energética de la iluminación...	31
7	Averías.....	32
8	Mensajes.....	34
9	Puesta fuera de servicio.....	35
9.1	Desconectar el aparato.....	35
9.2	Puesta fuera de servicio.....	35
10	Eliminación.....	35
10.1	Preparar el aparato para su eliminación.....	35
10.2	Eliminar el aparato de manera respetuosa con el medioambiente.....	35

El fabricante trabaja continuamente para seguir desarrollando todos los tipos y modelos. Por lo tanto, agradeceríamos su comprensión ante posibles modificaciones de la forma, el equipo y la técnica.

Para conocer todas las ventajas de su nuevo aparato, lea detenidamente las indicaciones de este manual.

Las instrucciones son válidas para varios modelos; pueden producirse variaciones. Las secciones que sólo se refieren a determinados aparatos aparecen marcadas con un asterisco (*).

Las instrucciones de manejo aparecen marcadas con un ►, mientras que los resultados de manejo se indican con un ▷.

1 Visión general del aparato

1.1 Diagrama del aparato y el equipo

Representación a modo de ejemplo del modelo de aparato

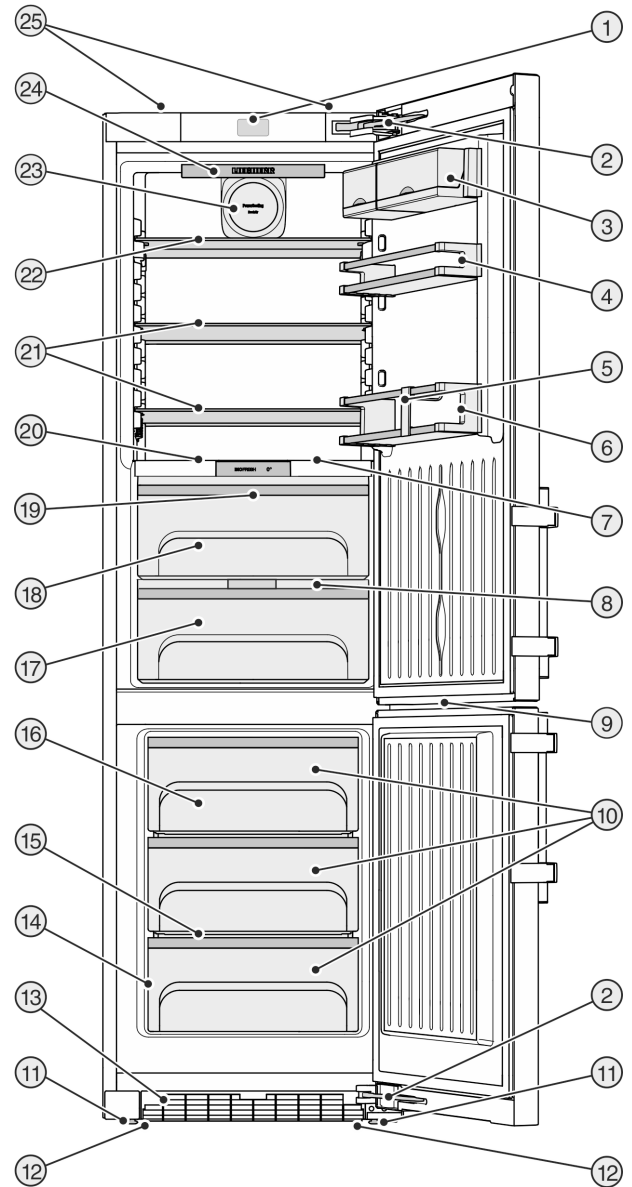

Fig. 1

- | | |
|---|--|
| (1) Componentes de manejo y control | (14) Placa de identificación |
| (2) Amortiguador de cierre | (15) Variospace |
| (3) Soporte para compartimiento | (16) Acumulador de refrigeración |
| (4) Depósito para conservas | (17) Cajón para conservación de frutas y verduras, regulable |
| (5) Soporte para botellas | (18) DrySafe, regulable |
| (6) Depósito para botellas | (19) Iluminación mediante LED del compartimento BioFresh |
| (7) Iluminación interior mediante LED | (20) Bandeja portabotellas variable |
| (8) Tapa del cajón para conservación de frutas y verduras | (21) Superficie de depósito |
| (9) LED de iluminación del compartimento congelador | (22) Superficie de depósito, divisible |

- (10)** Cajón para alimentos congelados
- (11)** Patas de ajuste
- (12)** Asas de transporte en la parte delantera, ruedas de transporte en la parte trasera
- (13)** Rejilla de aire
- (23)** Ventilador, con alojamiento para filtro FreshAir
- (24)** Iluminación interior mediante LED, giratoria
- (25)** Asas de transporte en la parte trasera

Clase de climatización	para temperaturas ambiente de
SN	10 °C a 32 °C
N	16 °C a 32 °C
ST	16 °C a 38 °C
P	16 °C a 43 °C

Nota

- Las bandejas, cajones o cestos se entregan colocados de tal manera que se logre una eficiencia energética óptima. No obstante, los cambios en la disposición dentro de las opciones de colocación existentes de, por ejemplo, bandejas en el compartimento frigorífico, no tendrán impacto alguno en el consumo energético.

1.2 Ámbito de uso del aparato

Uso previsto

El aparato sirve exclusivamente para la refrigeración de alimentos en el ámbito doméstico. En este sentido se incluye, p. ej.,

- en cocinas para personal, hostales,
- por parte de huéspedes de casas rurales, hoteles, moteles y otros alojamientos,
- en catering y servicios similares de venta al por mayor.

El aparato no es adecuado para uso emportable.

No se permite ningún otro tipo de aplicación.

Uso incorrecto previsible

Están expresamente prohibidos los siguientes usos:

- Almacenamiento y refrigeración de medicamentos, plasma sanguíneo, preparados de laboratorio o sustancias y productos similares basados en la directiva sobre productos sanitarios 2007/47/CE
- Empleo en zonas con peligro de explosión

Un uso abusivo del aparato puede provocar daños en el producto almacenado o su deterioro.

Clases de climatización

El aparato se ha diseñado para el funcionamiento a temperaturas ambiente limitadas en función de la clase de climatización. La clase de climatización adecuada para su aparato figura en la placa de identificación.

Nota

- Para garantizar un funcionamiento perfecto, respete las temperaturas ambiente indicadas.

1.3 Conformidad

Se ha comprobado la estanqueidad del circuito de refrigerante. El electrodoméstico cumple las disposiciones de seguridad pertinentes, así como las directivas correspondientes.

Para el mercado de la UE: El electrodoméstico cumple la Directiva 2014/53/UE.

Para el mercado de GB: El electrodoméstico cumple lo dispuesto en la normativa Radio Equipment Regulations 2017 SI 2017 No. 1206.

El texto completo de la Declaración UE de conformidad está disponible en la dirección de Internet: www.Liebherr.com

El compartimento BioFresh cumple los requisitos exigidos a un compartimento helador según DIN EN 62552:2020.

1.4 Base de datos EPREL

A partir del 1 de marzo de 2021, encontrará la información relativa al etiquetado energético y los requisitos de diseño ecológico en la base de datos de productos europeos (EPREL). Podrá acceder a la base de datos de productos en el siguiente enlace <https://eprel.ec.europa.eu/>. En ella se le solicitará que introduzca la identificación del modelo. Esta se encuentra en la placa de identificación.

Indicaciones generales sobre seguridad

1.5 Medidas de instalación

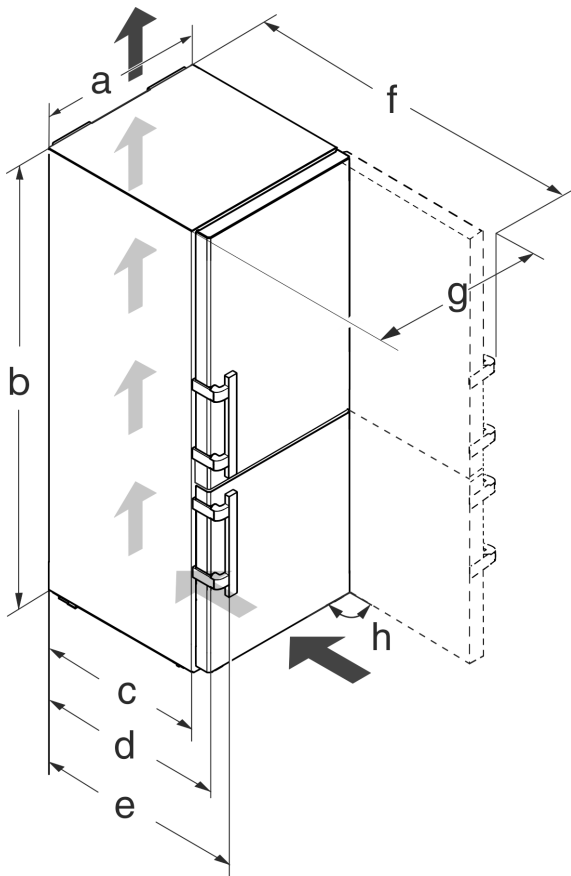

Fig. 2

Modelo	a [mm]	b [mm]	c [mm]	d [mm]	e [mm]	f [mm]	g [mm]	h [°]
CBN(b e/es) 57..	700	2010	600 x	665 x	709 x	1323 x	740	90
CBN(e s/bs) 48..	600					1223 x	640	

x Si se utilizan distanciadores de pared, la medida aumenta 15 mm (consulte 4.2 Instalación del aparato) .

1.6 Ahorrar energía

- Preste siempre atención a que exista una buena ventilación y escape de aire. No cubra los orificios de ventilación ni las rejillas de aire.
- Deje siempre libres los canales de circulación del ventilador.
- No coloque el aparato en una zona de radiación solar directa, ni junto a la cocina, la calefacción, etc.
- El consumo de energía depende de las condiciones de instalación como, por ejemplo, la temperatura ambiente (consulte 1.2 Ámbito de uso del aparato) . Si la temperatura ambiente aumenta, también puede ser mayor el consumo de energía.
- Abra el aparato durante el menor tiempo posible.
- Cuanto más baja se ajuste la temperatura, mayor será el consumo de energía.
- Disponga los alimentos por orden: home.liebherr.com/food.
- Almacenar todos los alimentos bien envasados y cubiertos. De este modo se evita la formación de escarcha.
- Extraiga los alimentos únicamente mientras sea necesario para que no se calienten en exceso.

- Al guardar alimentos calientes: dejarlos enfriar primero a temperatura ambiente.
- Descongele los alimentos congelados en la cámara frigorífica.
- En periodos vacacionales prolongados, vacíe y desconecte el compartimiento frigorífico.

1.7 Ejemplo de disposición

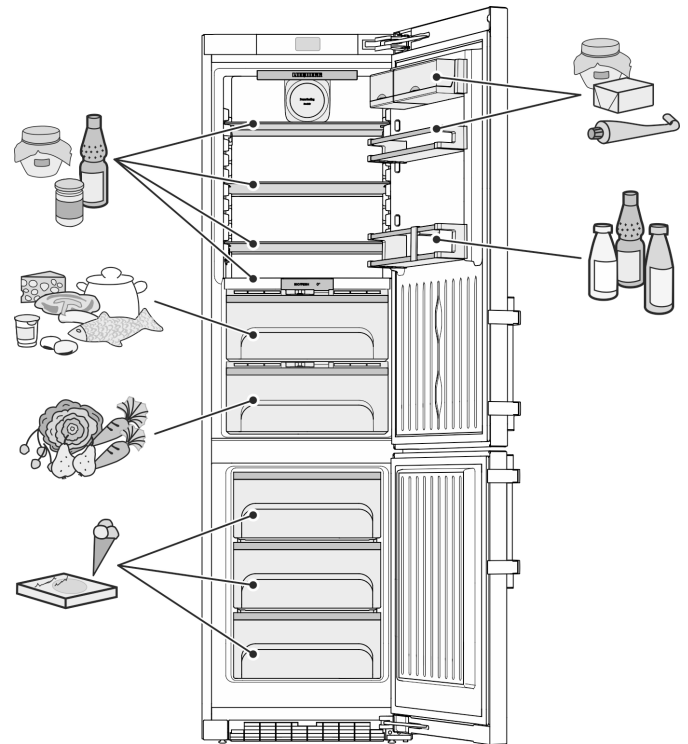
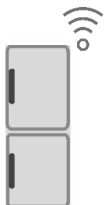

Fig. 3

1.8 SmartDevice

Este aparato está preparado para su integración en un hogar inteligente y para prestaciones avanzadas. Mediante un SmartDevice-Box se pueden activar esta y otras opciones. La activación se realiza a través del portal del cliente MyLiebherr.



Nota

El SmartDevice-Box está disponible en la tienda Liebherr-Hausgeräte-Shop (home.liebherr.com).

Si desea obtener más información sobre la disponibilidad, los requisitos y las diferentes opciones existentes, visite la página web smartdevice.liebherr.com.

2 Indicaciones generales sobre seguridad

Conservar estas instrucciones de uso en un lugar seguro para poder consultarlas en cualquier momento.

En caso de que el aparato pase a otro propietario, asegurarse de incluir también las instrucciones de uso.

Indicaciones generales sobre seguridad

Con tal de poder utilizar el aparato de forma adecuada y segura, leer detenidamente estas instrucciones de uso antes de utilizarlo. Seguir en todo momento las instrucciones, indicaciones de seguridad y avisos de advertencia que se incluyen en las instrucciones de uso, las cuales son importantes para poder instalar y operar el aparato de forma segura y correcta.

Peligros para el usuario:

- Este aparato puede ser utilizado por niños y por personas con discapacidades físicas, sensoriales o mentales o con falta de experiencia y conocimientos bajo la debida vigilancia o después de haber sido instruidos acerca del uso seguro del aparato y haber comprendido los peligros resultantes. Los niños no deben jugar con el aparato. Los niños no deben limpiar el aparato ni realizar el mantenimiento propio del usuario sin la debida vigilancia. Está permitido que los niños de 3-8 años introduzcan y retiren alimentos del aparato. Los niños menores de 3 años deben permanecer lejos del aparato si no están bajo vigilancia permanente.
- La caja de enchufe debe ser fácilmente accesible para poder desconectar el aparato rápidamente de la red eléctrica en caso de emergencia. Debe encontrarse fuera del área de la parte trasera del aparato.
- Al desconectar el aparato de la red, agarre siempre el cable por el enchufe. No tire del cable.
- En caso de fallo, retire el enchufe de alimentación de red o desconecte el fusible.
- No dañe la línea de alimentación eléctrica. No utilice el aparato con una línea de alimentación eléctrica defectuosa.
- Las reparaciones e intervenciones en el aparato se deben encargar al servicio al cliente o a personal técnico que disponga de la debida formación para ello.
- Monte, conecte y deseche el aparato siguiendo estrictamente las indicaciones.

Peligro de incendio:

- El refrigerante incluido (datos en la placa de identificación) respeta el medio ambiente, pero es inflamable. Las salpicaduras de refrigerante pueden inflamarse.
 - No dañar las tuberías del circuito refrigerante.

- No trabaje con fuentes de ignición en el interior del aparato.
- No emplear aparatos eléctricos en el interior del aparato (p. ej. aparatos de limpieza a vapor, calefactores, preparadores de crema de helado, etc.).
- Si se derrama refrigerante: Eliminar toda llama abierta o fuente de ignición cerca del lugar de fuga. Ventilar bien la estancia. Dirigirse al Servicio Técnico.
- No guarde sustancias explosivas o envases aerosol con propulsores inflamables como, por. ej. butano, propano, pentano, etc. en el aparato. Estos envases aerosol se pueden distinguir por la indicación de contenido impresa o por el símbolo de una llama. El gas que se escape se puede inflamar con componentes eléctricos.
- Las velas encendidas, las luces prendidas y otros objetos con llamas abiertas se deben mantener alejados del aparato para no incendiarlo.
- Guarde las bebidas alcohólicas o cualquier otro envase que contenga alcohol sólo herméticamente cerrado. El alcohol que se escape se puede inflamar con componentes eléctricos.

Peligro de caída o vuelco:

- No utilice indebidamente el zócalo, los cajones, las puertas, etc. como peldaño o para apoyarse. Esto se aplica sobre todo a los niños.

Peligro de intoxicación alimentaria:

- No consuma alimentos superpuestos.

Peligro de congelación, sensación de aturdimiento y dolor:

- Evitar un contacto continuado de la piel con superficies frías o alimentos refrigerados/congelados, o bien adoptar medidas de protección como, por ejemplo, utilizar guantes.

Peligro de daños y lesiones:

- El vapor caliente puede provocar lesiones. Para desescarchar, no utilice ningún aparato de limpieza al vapor o con calor, llamas libres ni 'sprays' de desescarche.
- No retire el hielo con objetos puntiagudos.

Peligro de aplastamiento:

- No sujetar la bisagra al abrir y cerrar la puerta. Los dedos podrían quedar atrapados.

Símbolos en el aparato:

Componentes de uso e indicación



El símbolo se puede encontrar en el compresor. Se refiere al aceite del compresor e indica el siguiente peligro: Puede ser mortal en caso de ingestión y penetración en las vías respiratorias. Esta advertencia sólo es importante para el reciclaje. No existe ningún peligro en el modo de funcionamiento normal.



El símbolo se encuentra en el compresor y señala el peligro de sustancias inflamables. No retire la etiqueta.



Esta o una etiqueta similar se encuentra en la parte trasera del aparato. Se refiere a los paneles de espuma de la puerta y/o la carcasa. Esta advertencia sólo es importante para el reciclaje. No retire la etiqueta.

Observar las instrucciones de uso y las demás indicaciones descritas en los demás capítulos:

	PELIGRO	identifica una situación de peligro inminente que, si no se evita, puede producir lesiones graves o incluso la muerte.
	ADVERTENCIA	identifica una situación de peligro que, si no se evita, puede producir lesiones graves o incluso la muerte.
	ATENCIÓN	identifica una situación de peligro que, si no se evita, puede producir lesiones leves o moderadas.
	AVISO	identifica una situación de peligro que, si no se evita, puede producir daños materiales.
	Nota	identifica indicaciones y recomendaciones útiles.

3 Componentes de uso e indicación

3.1 Pantalla de inicio

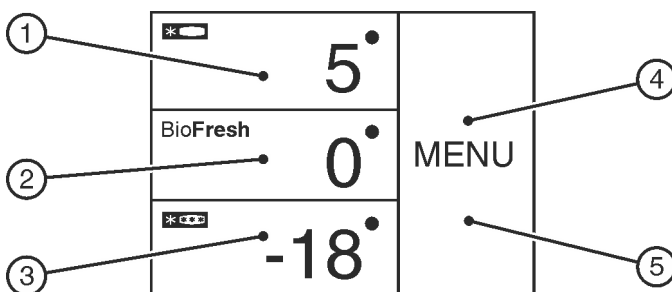

Fig. 4

- (1) Campo del compartimiento frigorífico
- (2) Campo de BioFresh
- (3) Campo del compartimiento congelador
- (4) Campo de menú
- (5) Pantalla

La pantalla de inicio es el punto de partida para el usuario. Desde ella se realizan todos los ajustes.

Pulsando la pantalla es posible acceder a funciones y modificar valores.

3.2 Estructura de manejo

Campo del compartimiento frigorífico

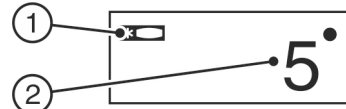

Fig. 5

- (1) Símbolo del compartimiento frigorífico
- (2) Indicador de temperatura del compartimiento frigorífico

En el campo del compartimiento frigorífico se muestra la temperatura ajustada en dicho compartimiento.

Se pueden realizar los siguientes ajustes:

- Ajustes de temperatura
- Conectar y desconectar el compartimiento frigorífico, incluyendo el compartimiento BioFresh

Campo de BioFresh



Fig. 6

- (1) Símbolo de BioFresh
- (2) Indicador de temperatura de BioFresh

Ajuste de la temperatura en el compartimiento BioFresh (consulte 5.5 Compartimiento BioFresh).

Campo del compartimiento congelador

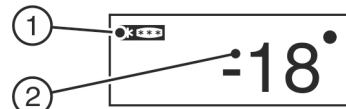

Fig. 7

- (1) Símbolo del compartimiento congelador
- (2) Indicador de temperatura del compartimiento congelador

En el campo del compartimiento congelador se muestra la temperatura ajustada en dicho compartimiento.

Se pueden realizar los siguientes ajustes:

- Ajustes de temperatura
- Conectar y desconectar el aparato

Al desconectar el compartimiento congelador se desconectan también los compartimientos frigorífico y BioFresh.

Campo de menú

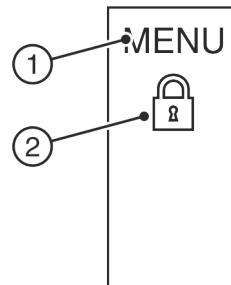

Fig. 8

- (1) Menú principal
- (2) Opción activada

El campo de menú proporciona acceso a las opciones y ajustes del aparato. Además, se visualizan las opciones activadas.

3.3 Navegación

Pulsando Menú puede acceder a las diferentes opciones. Una vez confirmada una opción o ajuste, suena una señal acústica. El indicador cambia a la pantalla de inicio.

El aparato se maneja con los siguientes símbolos:



Espera:

Activar el aparato o una zona de temperatura.

MENU

Menú:

Acceder a opciones.



Menos / más:

Modificar el ajuste (por ejemplo, regular la temperatura).



Flecha de navegación izquierda / derecha:

Seleccionar opciones y navegar por el menú.

Las flechas de navegación permiten hojear entre las diferentes opciones. Tras la última opción vuelve a aparecer la primera.

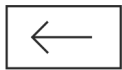

Atrás:

Cancelar la selección.

El indicador cambia al siguiente nivel superior o a la pantalla de inicio.



OK:

Confirmar la selección.

Tras la confirmación, el indicador cambia a la pantalla de inicio.



ON / OFF, START / STOP

Activar / desactivar una opción.



Tras activar o desactivar una opción, el indicador cambia a la pantalla de inicio.



RESET:

Restaurar el temporizador.



Acceso al servicio postventa

NOTA

Si no se realiza ninguna selección al cabo de 1 minuto, el indicador cambia a la pantalla de inicio.

3.4 Símbolos de visualización

Los símbolos de visualización facilitan información sobre el estado actual del aparato.



Flechas ascendentes:

Se aumenta la temperatura.



Flechas descendentes:

Se reduce la temperatura.



Espera:

El aparato o la zona de temperatura están desactivados.



Mensajes:

Existen mensajes de fallo y recordatorios activos.

3.5 Opciones del aparato

Se pueden activar o ajustar las siguientes opciones. Para más explicaciones y posibilidades de ajuste, (consulte 5 Uso):

Símbolo

Opción



SuperCool^x



SuperFrost^x



SabbathMode



Bloqueo contra la manipulación por niños^x



Unidad de temperatura



BioFresh

^x Si está activada la opción, aparece el símbolo correspondiente en el campo de menú.

Si hay más de 6 opciones activadas, sólo se visualizan 4 opciones en el campo de menú. Las demás opciones se muestran pulsando la flecha de navegación inferior. Pulsando reiteradamente la flecha de navegación se vuelve al punto de partida.

El símbolo se oculta cuando se finaliza o desactiva la opción.

4 Puesta en marcha

4.1 Transporte del aparato

- ▶ Transporte el aparato embalado.
- ▶ Transporte el aparato en posición vertical.
- ▶ No transporte el aparato solo.

4.2 Instalación del aparato



ADVERTENCIA

Riesgo de incendio derivado de la humedad

Si las piezas conductoras de electricidad o la línea de alimentación eléctrica se humedecen, puede producirse un cortocircuito.

- ▶ El aparato está diseñado para utilizarse en espacios cerrados. No ponga en funcionamiento el aparato en un lugar al aire libre, expuesto a la humedad ni a las salpicaduras de agua.

Puesta en marcha



ADVERTENCIA

¡Funcionamiento no adecuado!

Incendio. Si un cable de alimentación/conector entra en contacto con la parte posterior del aparato, puede resultar dañado por las vibraciones emitidas por el aparato, lo que puede traducirse en un cortocircuito.

- ▶ Coloque el aparato de tal forma que no entre en contacto con ningún conector o cable de red.
- ▶ No se deben conectar otros aparatos en los enchufes situados en la parte posterior del aparato.
- ▶ Los enchufes múltiples y las regletas de conexión, así como otros equipos electrónicos (como, p. ej., los transformadores para halógenos), no se deben colocar ni utilizar en la parte posterior del aparato.



ADVERTENCIA

¡Fugas de refrigerante y aceite!

Incendio. El refrigerante contenido es respetuoso con el medioambiente, pero es inflamable. El aceite contenido también es inflamable. Las fugas de refrigerante y aceite pueden inflamarse con una concentración correspondientemente elevada y al entrar en contacto con una fuente de calor externa.

- ▶ No se deben dañar las tuberías del circuito de refrigerante y del compresor.



ADVERTENCIA

Peligro de incendio y de sobrecalentamiento

- ▶ No coloque aparatos que emiten calor como, por ej. microondas, tostadoras etc. sobre el aparato.

AVISO

¡Orificios de ventilación tapados!

Daños. El aparato puede sobrecalentarse, lo que puede reducir la vida útil de diferentes partes del aparato y provocar limitaciones funcionales.

- ▶ Prestar siempre atención a que exista una buena ventilación y escape de aire.
- ▶ Mantener siempre libres los orificios y las rejillas de ventilación en la carcasa del aparato y en el mueble de cocina (aparato empotrable).
- ▶ Mantener siempre libres las ranuras de aire del ventilador.

AVISO

Riesgo de daños derivado de agua de condensación

- ▶ No instale el aparato directamente junto a otro frigorífico/congelador.

Nota

Si se colocan varios aparatos uno junto a otro, se debe dejar una distancia de 70 mm entre ellos. Si no se respeta esta distancia, se formará agua de condensación entre las paredes laterales de los aparatos.

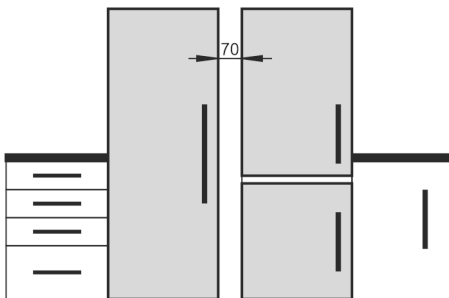

Fig. 9

- ❑ Si existe algún daño en el aparato, consulte de inmediato – antes de conectarlo – al proveedor.
- ❑ El suelo del lugar de instalación debe ser horizontal y plano.
- ❑ No coloque el aparato en una zona de radiación solar directa, ni junto a la cocina, la calefacción, etc.
- ❑ Instale el aparato con la parte trasera y, si se utilizan los distanciadores suministrados (consulte más abajo), con éstos siempre colocados directamente en la pared.
- ❑ El aparato sólo se debe desplazar sin carga.
- ❑ El fondo del aparato debe tener la misma altura que el suelo circundante.
- ❑ No coloque el aparato sin ayuda de otra persona.
- ❑ Cuanto más refrigerante haya en el aparato, más grande deberá ser el recinto en el que se encuentre el aparato. En recintos demasiado pequeños se puede formar una mezcla inflamable de gas y aire al producirse una fuga. Por cada 8 g de refrigerante, la estancia deberá tener como mínimo un tamaño de 1 m³. Los datos sobre el refrigerante incluido figuran en la placa de identificación en el interior del aparato.
- ▶ Retire las láminas protectoras de la parte exterior de la carcasa.*

AVISO

¡Peligro de daños a consecuencia de productos de conservación para acero inoxidable!

Las **puertas de acero inoxidable** y las **paredes laterales de acero inoxidable** están tratadas con un revestimiento superficial de gran calidad.

Los productos de conservación para acero inoxidable dañan



las superficies.

- ▶ Limpie las **superficies revestidas de las puertas y de las paredes laterales** y las **superficies lacadas de las puertas y de las paredes laterales** únicamente con un paño suave y limpio. Si están muy sucias, utilice un poco de agua o un limpiador neutro. De forma opcional, también se puede utilizar un paño de microfibra.

- ▶ Retire las láminas protectoras de los listones decorativos y frentes de cajones.
- ▶ Extraiga todas las piezas de protección para el transporte.

Los distanciadores se deben utilizar para lograr el consumo de energía declarado y evitar agua de condensación si hay un alto porcentaje de humedad ambiental. Así, la profundidad del aparato aumenta aprox. 15 mm. El aparato funciona perfectamente sin utilizar los distanciadores, pero su consumo de energía es ligeramente superior.

- ▶ En un aparato con distanciadores de pared suministrados, monte dichos distanciadores en la parte inferior trasera del aparato a izquierda y derecha.

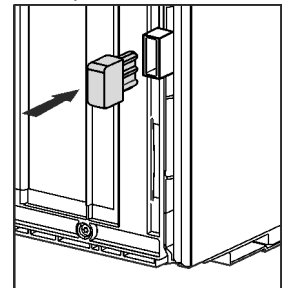

- ▶ Eliminación del embalaje (consulte 4.5 Eliminación del embalaje).



ATENCIÓN

¡Peligro de daños y lesiones por vuelco y caída de la puerta del aparato!

Si la pata de ajuste adicional en el soporte de cojinete inferior no descansa correctamente sobre el suelo, la puerta se puede caer o el aparato puede volcar. Esto puede causar daños materiales y lesiones.

- ▶ Desenrosque la pata de ajuste adicional en el soporte de cojinete hasta que descansa sobre el suelo.
- ▶ A continuación, gire otros 90°.

- ▶ Nivele el aparato con la llave de boca suministrada mediante las patas de ajuste (A) y con la ayuda de un nivel de burbuja de tal forma que se mantenga en pie de manera firme y nivelada.

- ▶ Después, apoye la puerta: Desenrosque la pata de ajuste en el soporte de cojinete (B) hasta que descansa sobre el suelo; a continuación, gire otros 90°.

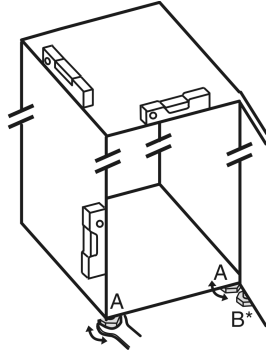

Nota

- ▶ Limpie el aparato (consulte 6.4 Limpiar el aparato).

Si el aparato se instala en un entorno muy húmedo, en la parte exterior del aparato se puede formar agua de condensación.

- ▶ Procure que haya siempre una buena ventilación y escape de aire en el lugar de instalación.

4.3 Cambio del tope de puerta

Si fuera necesario, puede cambiar el tope:

Asegúrese de que dispone de las herramientas siguientes:

- Torx® 25 (T25)
- Torx® 15 (T15)
- Destornillador para tornillos de cabeza ranurada
- Llave de boca SW10
- Nivel de burbuja
- Llave de boca suministrada con herramienta T25
- Si fuera necesario, destornillador de batería
- Si fuera necesario, escalera de tijera
- Si fuera necesario, segunda persona para el trabajo de montaje

4.3.1 Retirar el amortiguador de cierre superior*

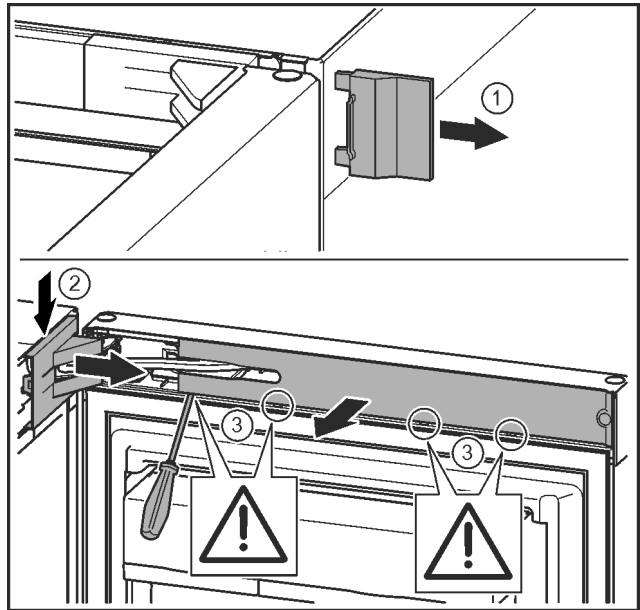

Fig. 10

- ▶ Abra la puerta superior.

AVISO

¡Peligro de daños!

Si la junta de la puerta resulta dañada, puede que la puerta no cierre correctamente y la refrigeración no sea suficiente.

- ▶ ¡No dañe la junta de estanqueidad de la puerta con un destornillador!

- ▶ Retire la cubierta exterior. Fig. 10 (1)
- ▶ Desencaje y suelte la cubierta del soporte de cojinete. Retire la cubierta del soporte de cojinete. Fig. 10 (2)
- ▶ Desencaje el panel con el destornillador para tornillos de cabeza ranurada y gírelo lateralmente. Fig. 10 (3)

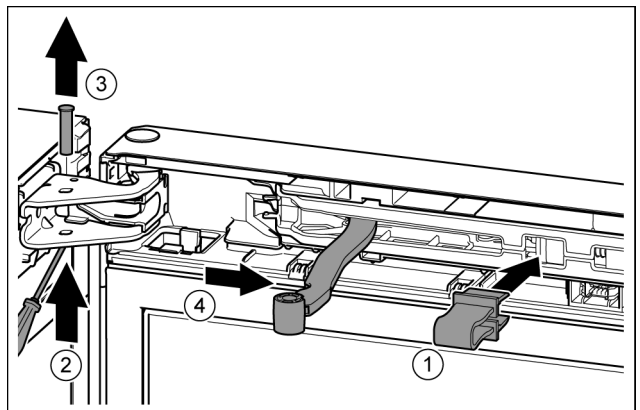

Fig. 11



ATENCIÓN

¡Peligro de aplastamiento por una articulación plegable!

- ▶ Encaje el seguro.
- ▶ Encaje el seguro en la abertura. Fig. 11 (1)
- ▶ Extraiga el perno con el destornillador. Fig. 11 (2)
- ▶ Retire el perno hacia arriba. Fig. 11 (3)
- ▶ Gire la articulación en dirección de la puerta. Fig. 11 (4)

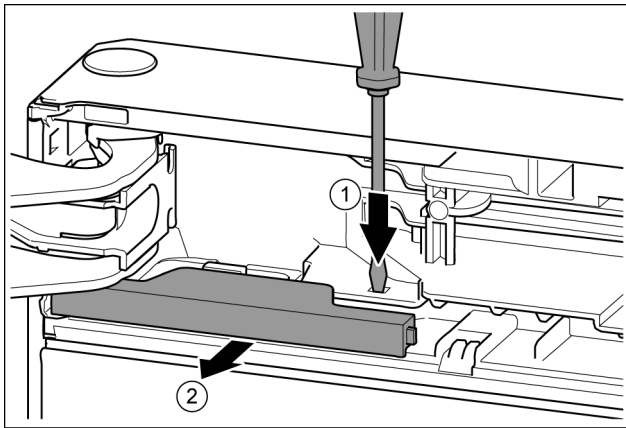

Fig. 12

- ▶ Presione la lengüeta con el destornillador para tornillos de cabeza ranurada. Fig. 12 (1)
- ▶ Extraiga la cubierta del enganche. Fig. 12 (2)

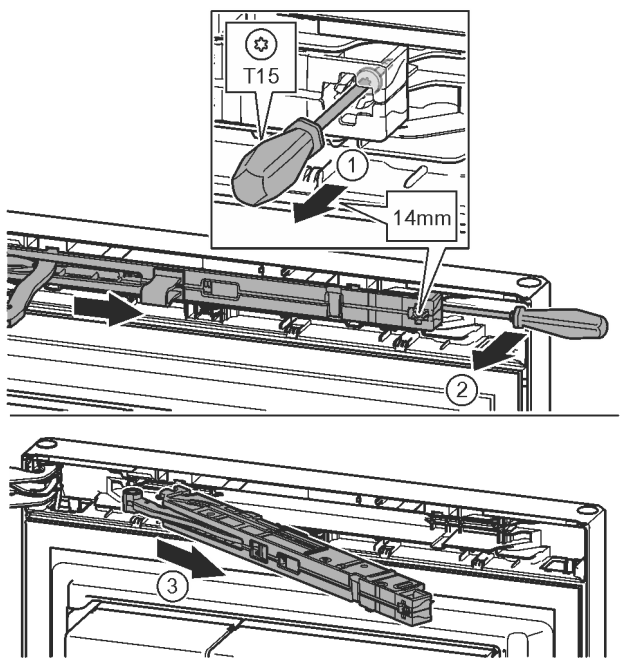

Fig. 13

- ▶ Suelte el tornillo en la unidad de amortiguador de cierre aprox. 14 mm con el destornillador T15. Fig. 13 (1)
- ▶ Desplácelo con un destornillador por el lado del tirador detrás de la unidad de amortiguador de cierre y gírelo hacia delante. Fig. 13 (2)
- ▶ Extraiga la unidad de amortiguador de cierre. Fig. 13 (3)

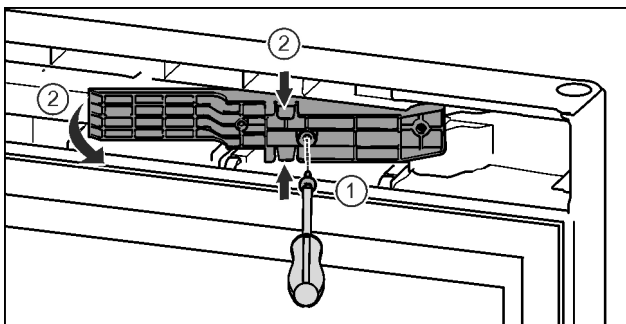

Fig. 14 *

- ▶ Suelte los tornillos con el destornillador T15. Fig. 14 (1)*
- ▶ Extraiga la pieza adaptadora. Fig. 14 (2)*

4.3.2 Retirar el amortiguador de cierre inferior*

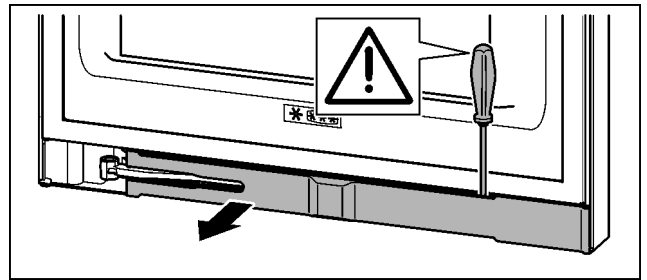

Fig. 15

- ▶ Abra la puerta inferior.

AVISO

¡Peligro de daños!

Si la junta de la puerta resulta dañada, puede que la puerta no cierre correctamente y la refrigeración no sea suficiente.

▶ ¡No dañe la junta de estanqueidad de la puerta con un destornillador!

- ▶ Desencaje el panel con el destornillador para tornillos de cabeza ranurada y gírelo lateralmente.

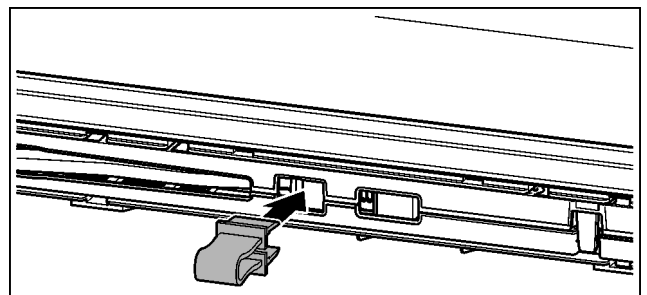

Fig. 16



ATENCIÓN

¡Peligro de aplastamiento por una articulación plegable!

- ▶ Encaje el seguro.

- ▶ Encaje el seguro en la abertura.

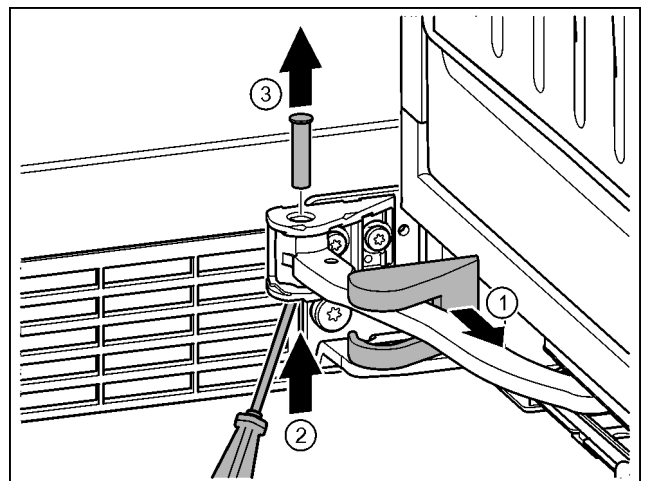

Fig. 17

- ▶ Retire la cubierta del soporte de cojinete y desplácela a lo largo de la articulación. Fig. 17 (1)
- ▶ Levante el perno desde abajo con el dedo o un destornillador. Fig. 17 (2)
- ▶ Desplácelo con un destornillador por debajo de la cabeza del perno y extráigalo. Fig. 17 (3)

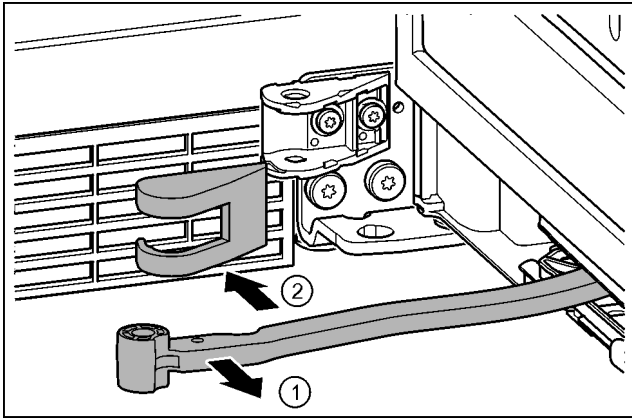

Fig. 18

- ▶ Gire la articulación en dirección de la puerta. Fig. 18 (1)
- ▶ Retire la cubierta del soporte de cojinete. Fig. 18 (2)

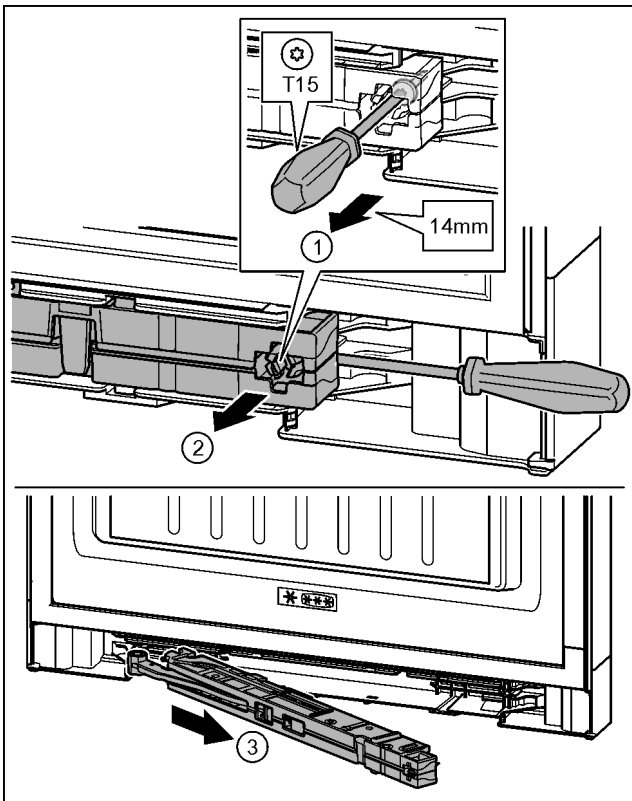

Fig. 19

- ▶ Suelte el tornillo en la unidad de amortiguador de cierre aprox. 14 mm con el destornillador T15. Fig. 19 (1)
- ▶ Desplácelo con un destornillador por el lado del tirador detrás de la unidad de amortiguador de cierre. Gire hacia delante la unidad. Fig. 19 (2)
- ▶ Extraiga la unidad. Fig. 19 (3)
- ▶ Coloque a un lado la unidad de amortiguador de cierre.

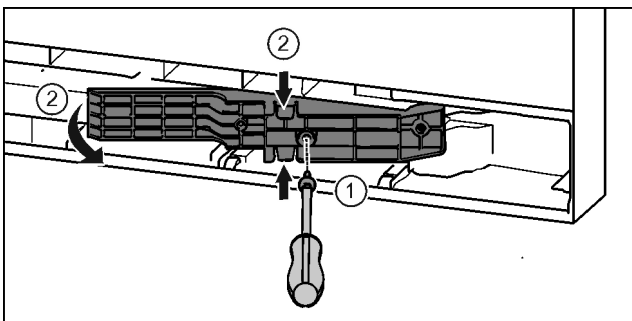

Fig. 20*

- ▶ Suelte los tornillos con el destornillador T15. Fig. 20 (1)*

- ▶ Extraiga la pieza adaptadora. Fig. 20 (2)*

4.3.3 Retirar la puerta superior

Nota

- ▶ Extraiga los alimentos de los compartimentos de la puerta antes de retirar la puerta para que no se caiga ningún alimento.

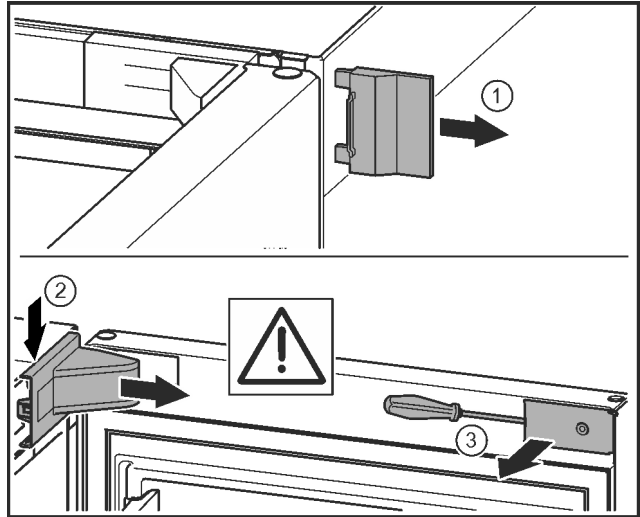

Fig. 21*

- ▶ Abra la puerta.*

AVISO

¡Peligro de daños!*

Si la junta de la puerta resulta dañada, puede que la puerta no cierre correctamente y la refrigeración no sea suficiente.

- ▶ ¡No dañe la junta de estanqueidad de la puerta con un destornillador!

- ▶ Retire la cubierta exterior. Fig. 21 (1) *
- ▶ Desencaje y suelte la cubierta del soporte de cojinete. Retire la cubierta del soporte de cojinete. Fig. 21 (2) *
- ▶ Desencaje el panel con el destornillador para tornillos de cabeza ranurada y gírelo lateralmente. Fig. 21 (3) *

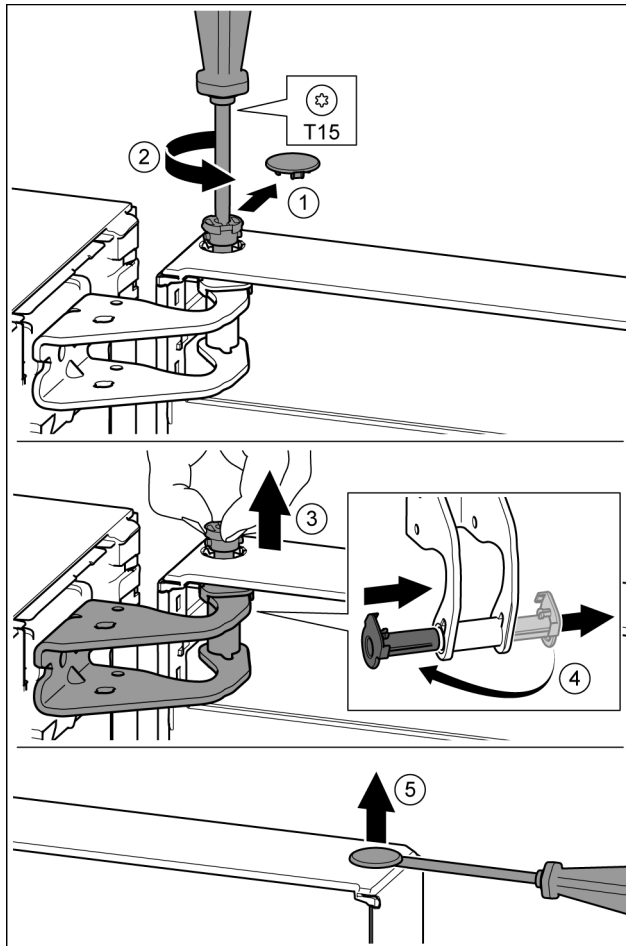

Fig. 22



ATENCIÓN

¡Peligro de lesiones al inclinar la puerta para extraerla!

- ▶ Sujete bien la puerta.
 - ▶ Deposite la puerta con cuidado.
-
- ▶ Retire la cubierta del seguro con cuidado. Fig. 22 (1)
 - ▶ Desenrosque un poco el perno con el destornillador T15. Fig. 22 (2)
 - ▶ Sujete la puerta y extraiga el perno con los dedos. Fig. 22 (3)
 - ▶ Extraiga el casquillo de cojinete de la guía. Introdúzcalo y encájelo por el otro lado. Fig. 22 (4)
 - ▶ Levante la puerta y colóquela a un lado.
 - ▶ Levante cuidadosamente el tapón del casquillo de cojinete de la puerta con un destornillador para tornillos de cabeza ranurada y extráigalo. Fig. 22 (5)

4.3.4 Retirar la puerta inferior

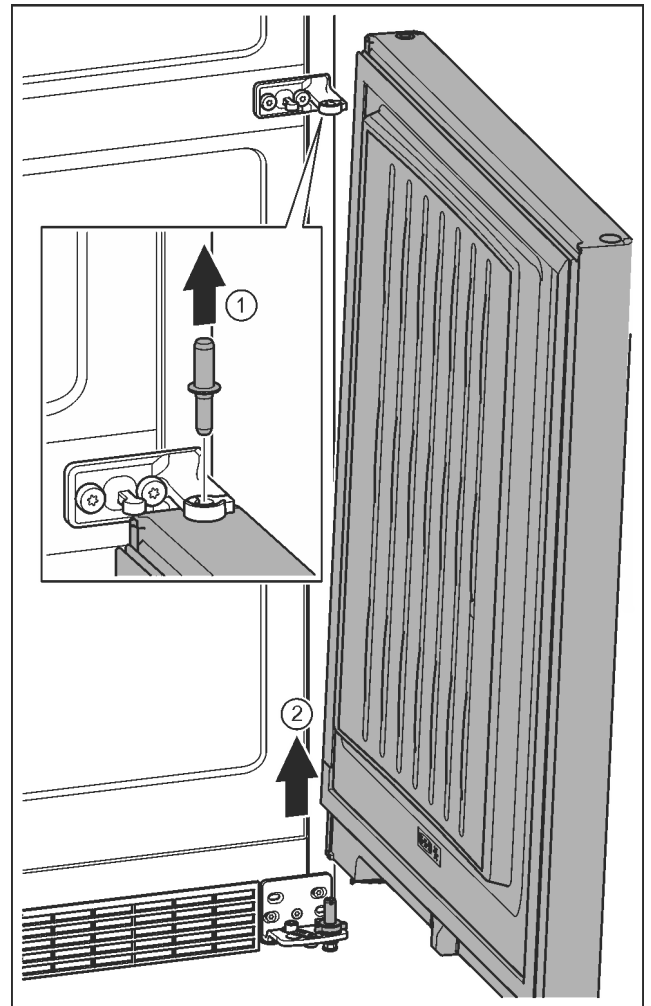

Fig. 23

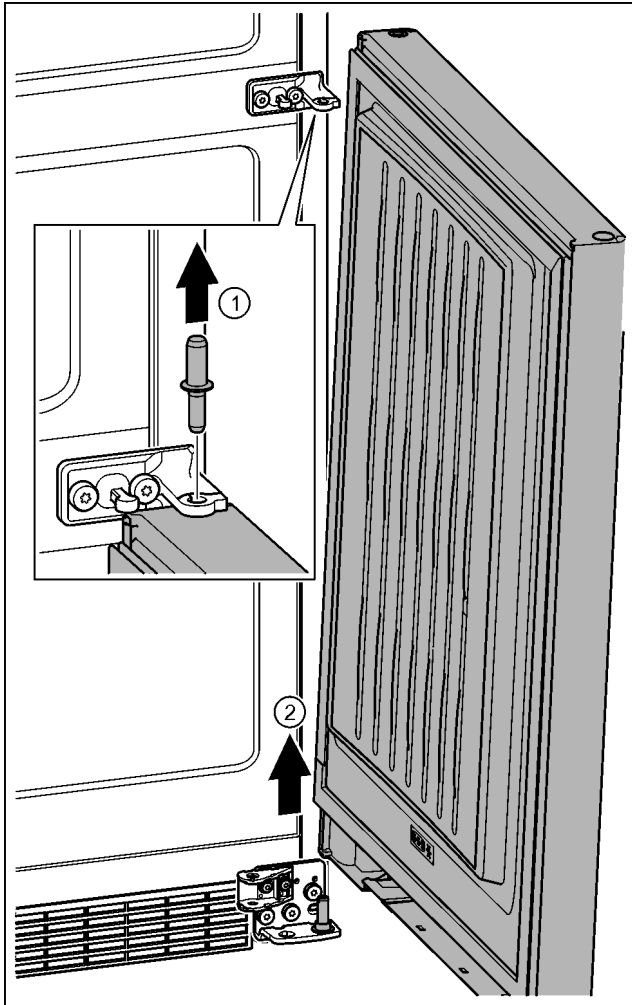

Fig. 24

- ▶ Desenrosque los dos tornillos con el destornillador T25.
- ▶ Levante y retire el soporte de cojinete.

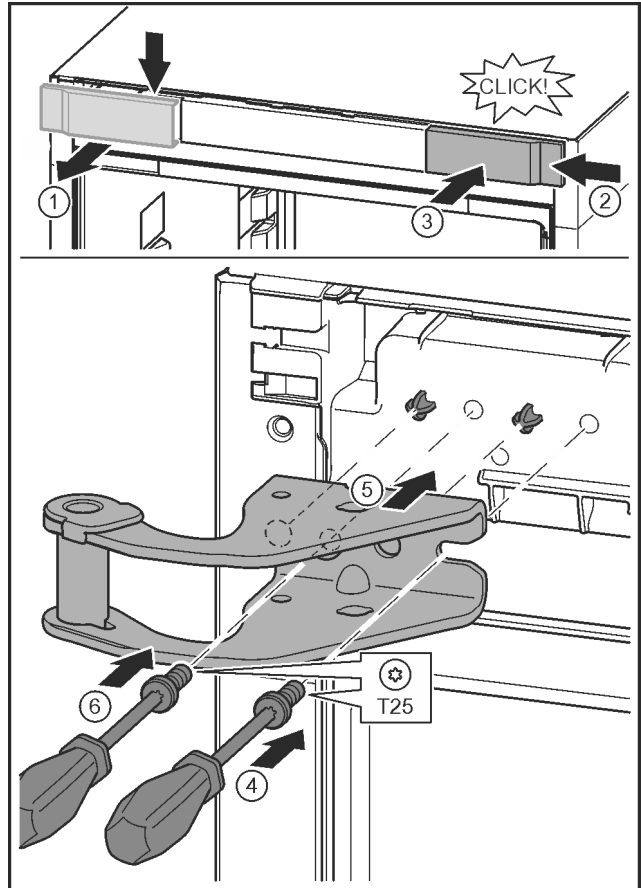

Fig. 26

- ▶ Suelte y retire lateralmente la cubierta. Fig. 26 (1)
- ▶ Enganche por la derecha la cubierta girada 180° en el otro lado. Fig. 26 (2)
- ▶ Encaje la cubierta. Fig. 26 (3)
- ▶ Coloque el tornillo con el destornillador T25. Fig. 26 (4)
- ▶ Coloque el soporte de cojinete superior. Fig. 26 (5)
- ▶ Las espigas descansan en los agujeros previstos.
- ▶ Apriete el tornillo. Fig. 26 (4)
- ▶ Coloque y apriete el tornillo con el destornillador T25. Fig. 26 (6)

4.3.6 Cambiar de sitio las piezas de cojinete intermedias

⚠ ATENCIÓN

¡Peligro de lesiones al inclinar la puerta para extraerla!

- ▶ Sujete bien la puerta.
- ▶ Deposite la puerta con cuidado.

- ▶ Extraiga el perno hacia arriba. Fig. 24 (1)
- ▶ Gire la puerta hacia fuera, tire hacia arriba y colóquela a un lado. Fig. 24 (2)

4.3.5 Cambiar de sitio las piezas de cojinete superiores

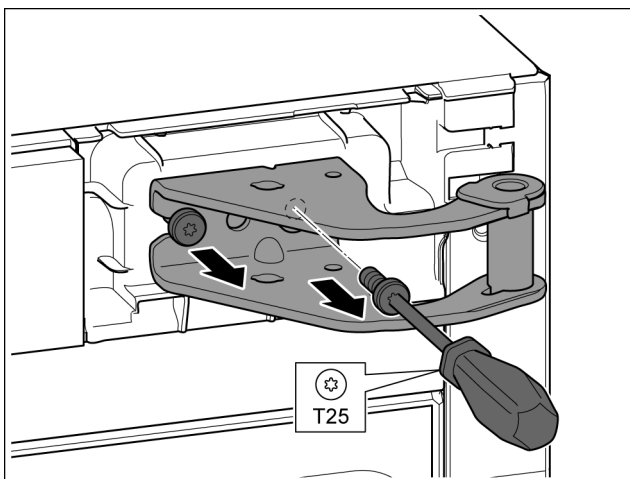

Fig. 25

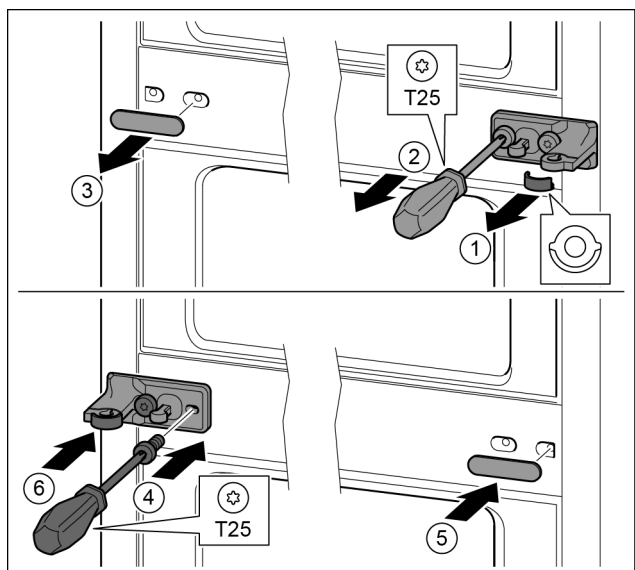

Fig. 27

Puesta en marcha

- ▶ Retire la arandela. *Fig. 27 (1)*
- ▶ Desenrosque los tornillos con el destornillador T25. *Fig. 27 (2)*
- ▶ Retire la cubierta con cuidado. *Fig. 27 (3)*
- ▶ Atornille el soporte de cojinete con la lámina girado 180° en el otro lado para fijarlo. *Fig. 27 (4)*
- ▶ Coloque la cubierta girada 180° en el otro lado. *Fig. 27 (5)*
- ▶ Coloque la arandela desde la parte delantera. *Fig. 27 (6)*

4.3.7 Cambiar de sitio las piezas de cojinete inferiores

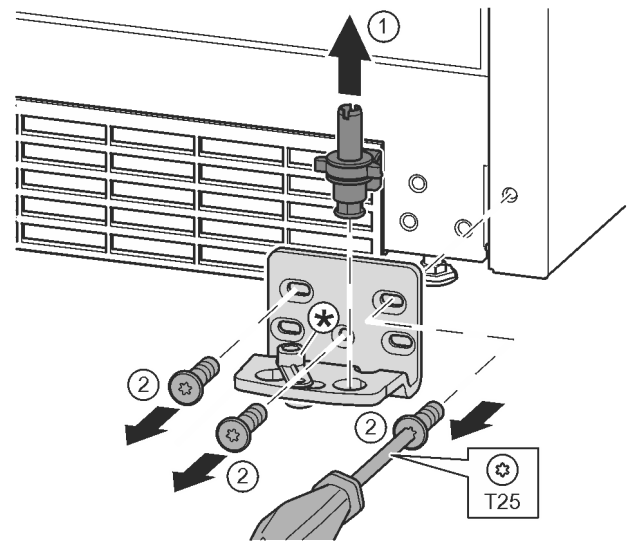

Fig. 28

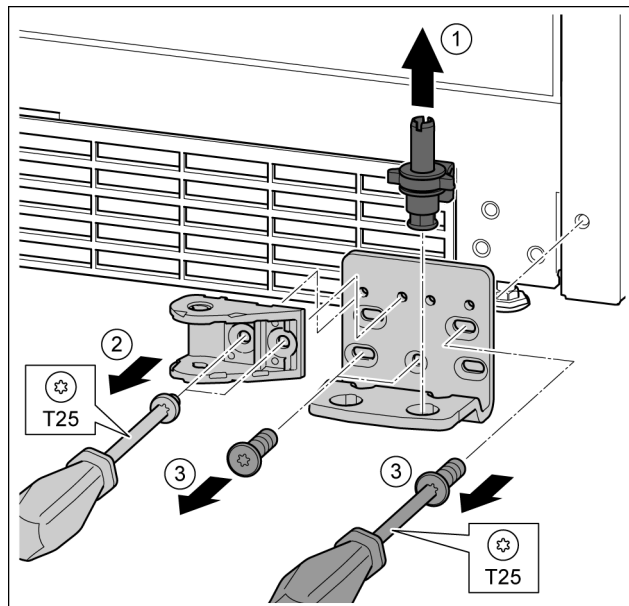

Fig. 29

- ▶ Extraiga el perno de cojinete completo hacia arriba. *Fig. 29 (1)*
- ▶ Desenrosque los tornillos con el destornillador T25 y retire la conexión de amortiguador de cierre. *Fig. 29 (2)* *
- ▶ Desenrosque los tornillos con el destornillador T25 y retire el soporte de cojinete *Fig. 29 (3)*

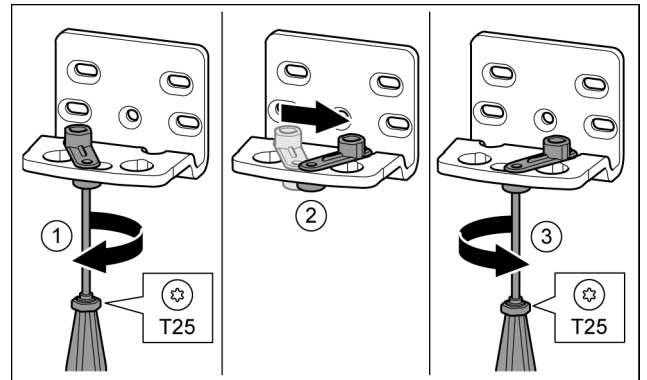

Fig. 30 *

- ▶ Enrosque el tornillo con el destornillador T25 sin apretar. *Fig. 30 (1)* *
- ▶ Levante el dispositivo auxiliar de cierre de la puerta y gírelo 90° hacia la derecha en el orificio. *Fig. 30 (2)* *
- ▶ Apriete el tornillo con el destornillador T25. *Fig. 30 (3)* *

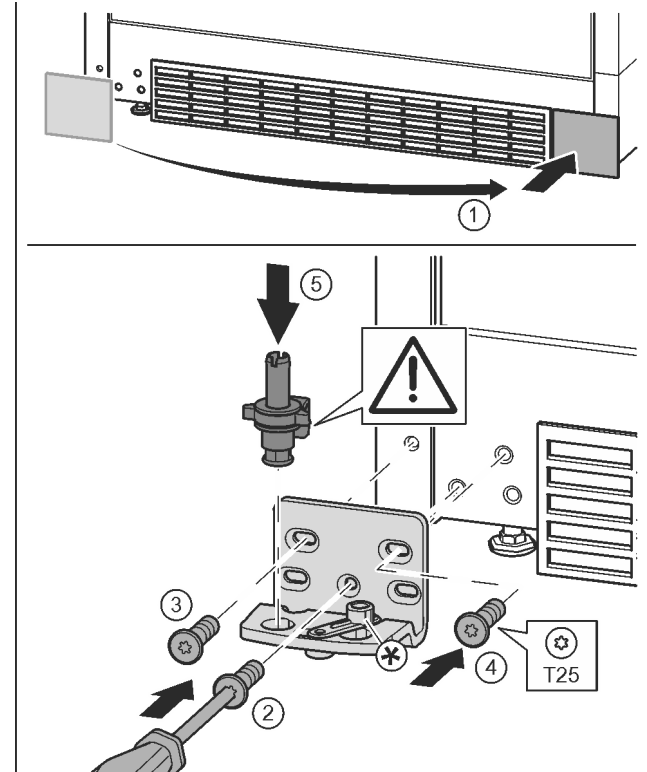

Fig. 31

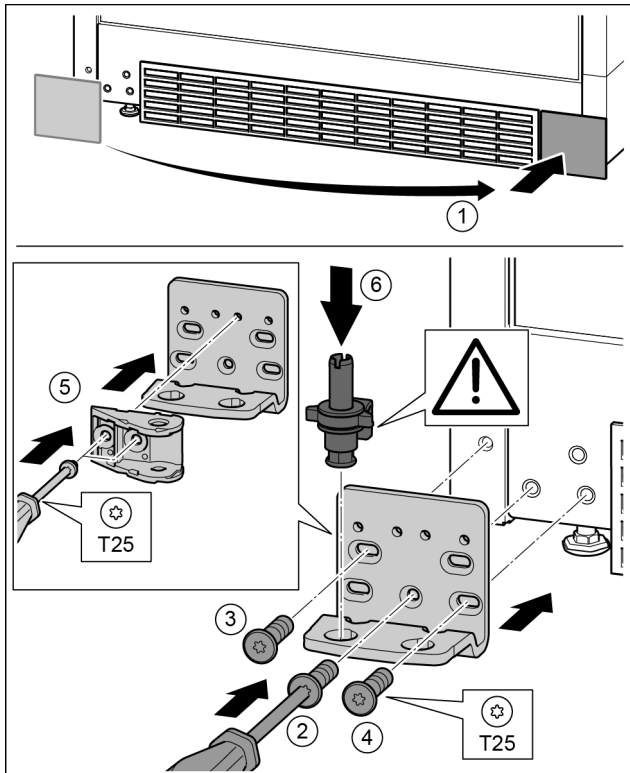

Fig. 32

- ▶ Retire la cubierta y colóquela en el otro lado. Fig. 32 (1)
- ▶ Coloque el soporte de cojinete en el otro lado y atorníllelo con la ayuda de un destornillador T25. Comience por el tornillo 2 en la parte inferior central. Fig. 32 (2)
- ▶ Atornille los tornillos 3 y 4. Fig. 32 (3, 4)
- ▶ Gire 180° la conexión de amortiguador de cierre. Atorníllela en el otro lado del soporte de cojinete con el destornillador T25. Fig. 32 (5) *
- ▶ Coloque el perno de cojinete completo. Preste atención a que el saliente de retención esté orientado hacia atrás. Fig. 32 (6)

4.3.8 Cambiar de sitio las piezas de cojinete de la puerta

Parte inferior de la puerta*

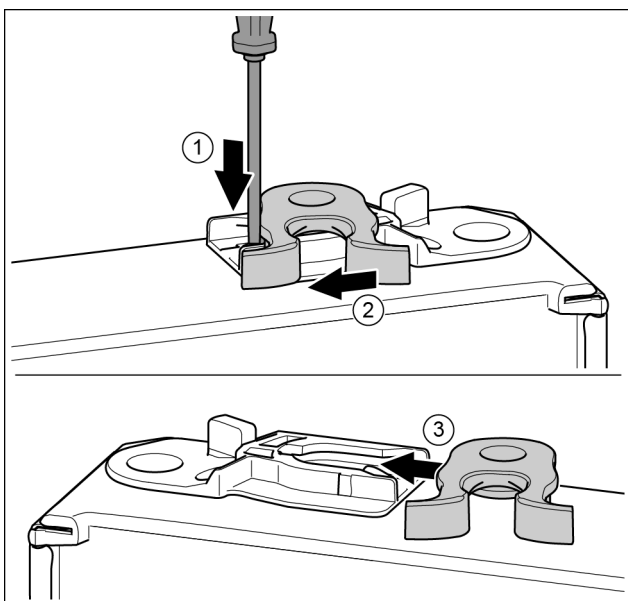

Fig. 33 *

- ▶ La parte inferior de la puerta está orientada hacia arriba: gire la puerta.*

- ▶ Presione la lengüeta hacia abajo con el destornillador para tornillos de cabeza ranurada. Fig. 33 (1) *
- ▶ Extraiga el gancho de cierre de la guía. Fig. 33 (2) *
- ▶ Introduzca el gancho de cierre en el otro lado en la guía. Fig. 33 (3) *
- ▶ La parte superior de la puerta está orientada hacia arriba: gire la puerta.*

Parte superior de la puerta

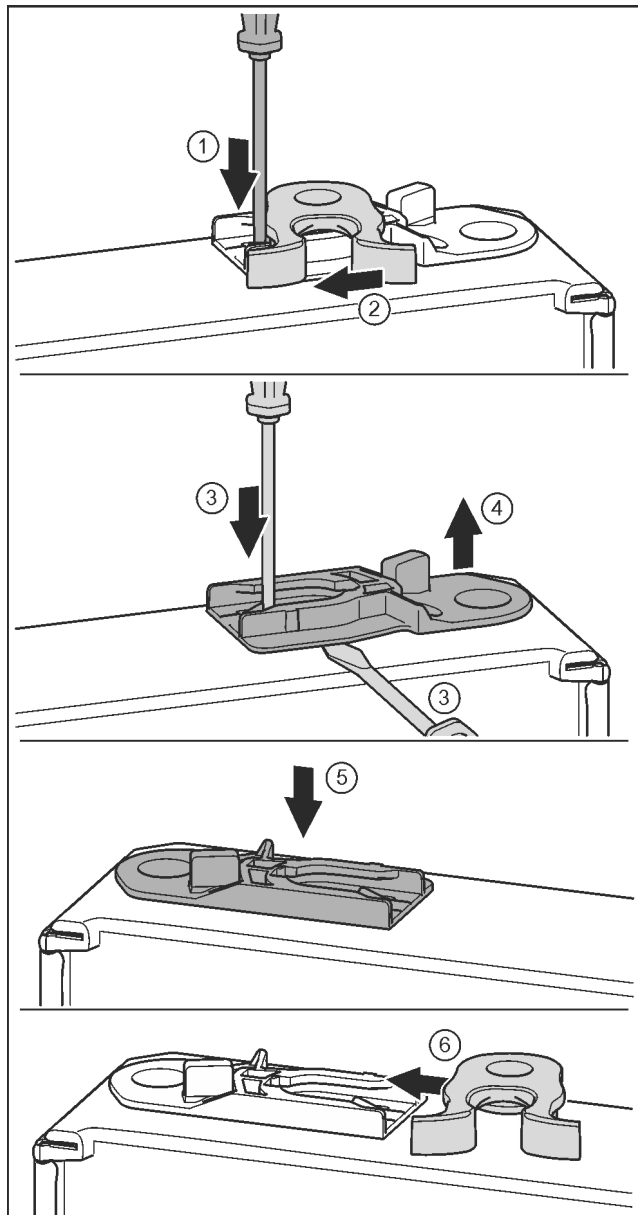

Fig. 34 *

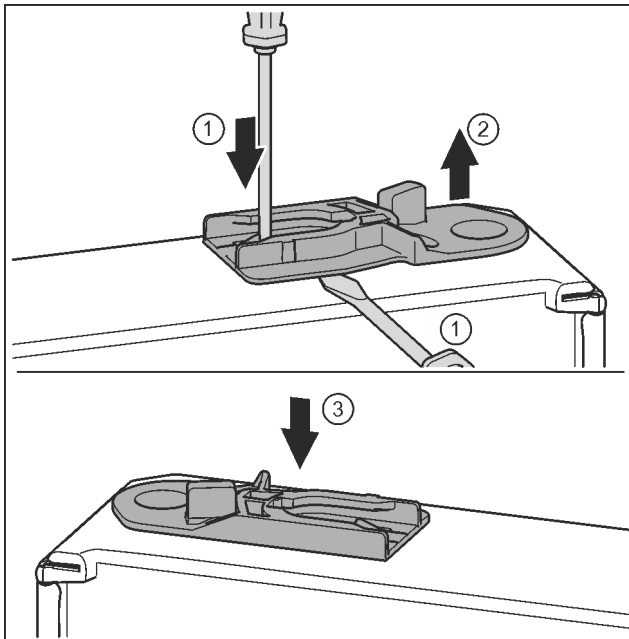

Fig. 35 *

- ▶ La parte inferior de la puerta está orientada hacia arriba: gire la puerta.
- ▶ Presione la lengüeta hacia abajo con el destornillador para tornillos de cabeza ranurada. Fig. 34 (1) *
- ▶ Extraiga el gancho de cierre de la guía. Fig. 34 (2) *
- ▶ Extraer el casquillo de guía: presione la lengüeta con el destornillador para tornillos de cabeza ranurada y, al mismo tiempo, desplácela con el destornillador por debajo del casquillo de guía. Fig. 34 (3, 4)*
- ▶ Introduzca el casquillo de guía incluido en el suministro en el otro lado de la carcasa. Fig. 34 (5) *
- ▶ Introduzca el gancho de cierre en la guía. Fig. 34 (6)*
- ▶ Extraer el casquillo de guía: presione la lengüeta con el destornillador para tornillos de cabeza ranurada y, al mismo tiempo, desplácela con el destornillador por debajo del casquillo de guía. Fig. 35 (1, 2)*
- ▶ Introduzca el casquillo de guía incluido en el suministro en el otro lado de la carcasa. Fig. 35 (3)*
- ▶ La parte superior de la puerta está orientada hacia arriba: gire la puerta.

4.3.9 Cambiar de sitio los tiradores

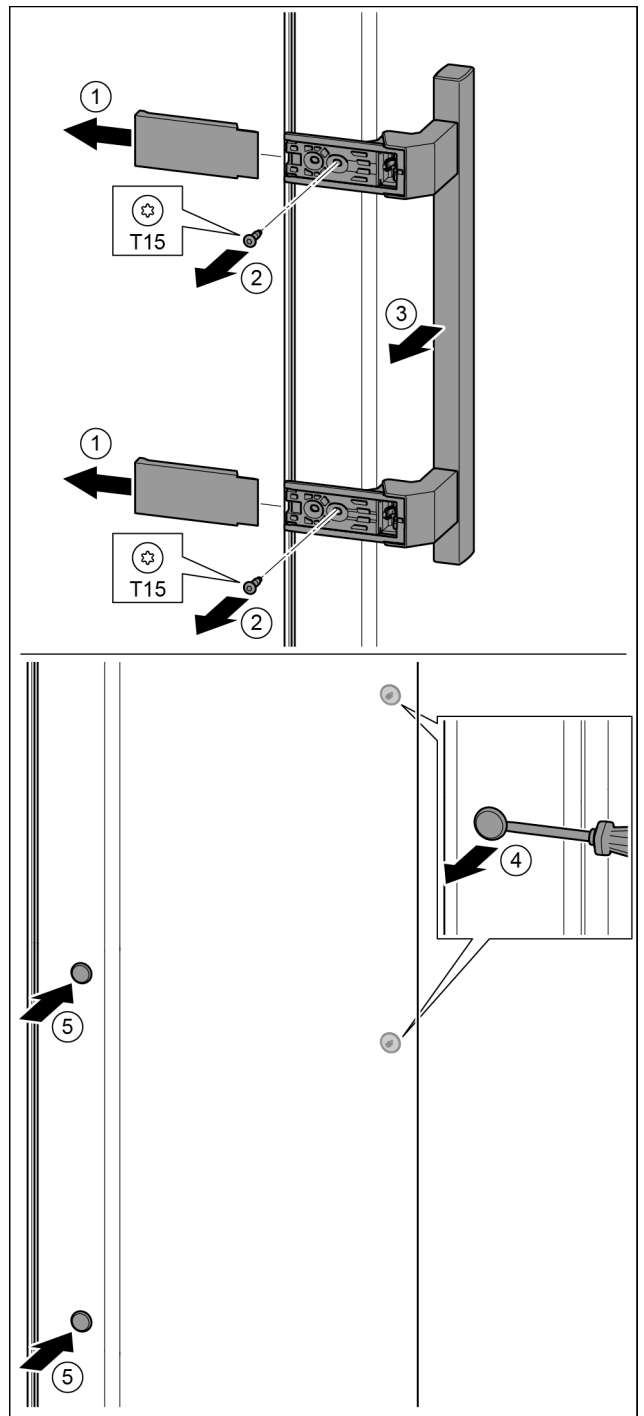

Fig. 36

- ▶ Retire la cubierta. Fig. 36 (1)
- ▶ Desenrosque los tornillos con el destornillador T15. Fig. 36 (2)
- ▶ Retire el tirador. Fig. 36 (3)
- ▶ Levante cuidadosamente el tapón lateral con un destornillador para tornillos de cabeza ranurada y extráigalo. Fig. 36 (4)
- ▶ Vuelva a colocar el tapón en el otro lado. Fig. 36 (5)

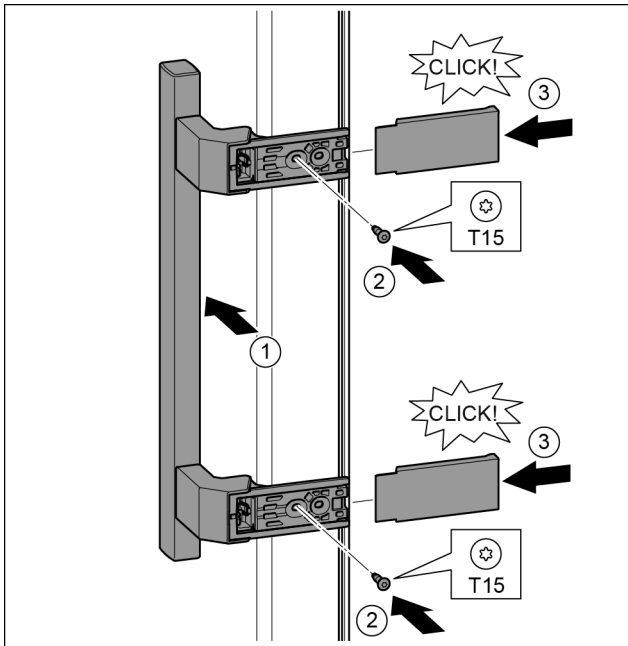

Fig. 37

- ▶ Coloque el tirador en el lado opuesto. Fig. 37 (1)
- ▷ Los agujeros deben estar justamente uno encima del otro.
- ▶ Atornille los tornillos con el destornillador T15. Fig. 37 (2)
- ▶ Coloque y desplace lateralmente las cubiertas. Fig. 37 (3)
- ▷ Preste atención a que encaje correctamente.

4.3.10 Montar la puerta inferior*

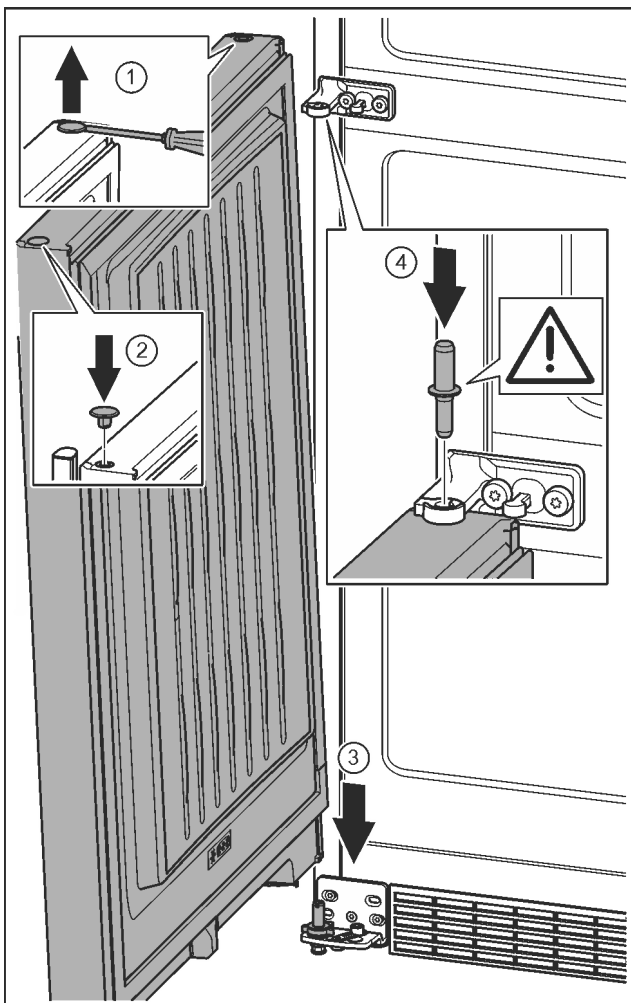

Fig. 38

- ▶ Levante cuidadosamente el tapón con un destornillador para tornillos de cabeza ranurada y extráigalo. Fig. 38 (1)
- ▶ Vuelva a colocar el tapón en el otro lado de la puerta. Fig. 38 (2)
- ▶ Coloque la puerta desde arriba sobre el perno de cojinete inferior. Fig. 38 (3)
- ▶ Inserte en la puerta inferior el perno de cojinete intermedio a través del soporte de cojinete intermedio. Preste atención a que el saliente de retención esté orientado hacia detrás. Fig. 38 (4)

4.3.11 Montar la puerta inferior*

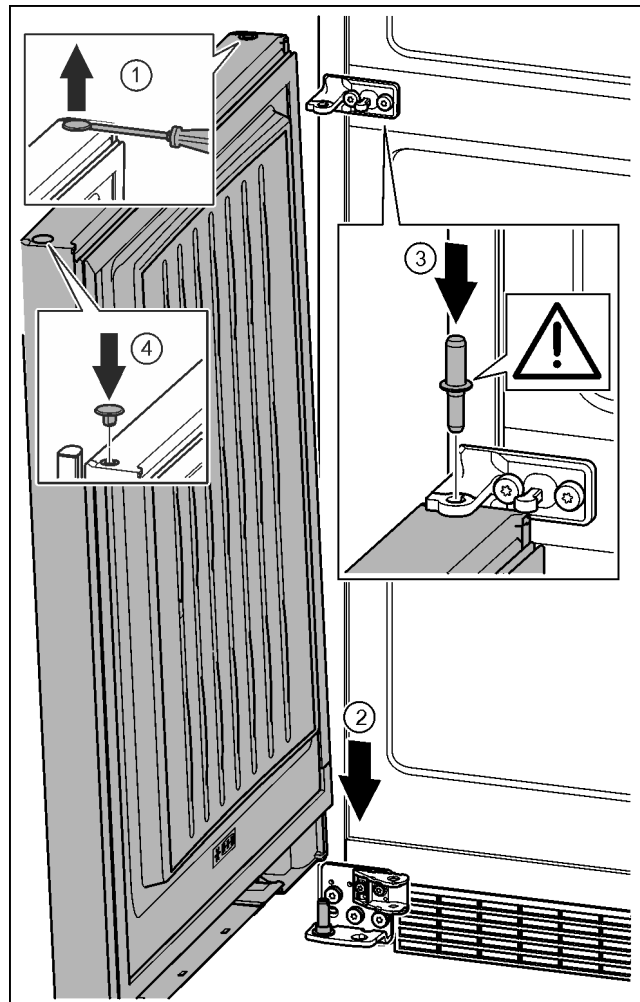

Fig. 39

- ▶ Levante cuidadosamente el tapón con un destornillador para tornillos de cabeza ranurada y extráigalo. Fig. 39 (1)
- ▶ Coloque la puerta desde arriba sobre el perno de cojinete inferior. Fig. 39 (2)
- ▶ Inserte en la puerta inferior el perno de cojinete intermedio a través del soporte de cojinete intermedio. Preste atención a que el saliente de retención esté orientado hacia detrás. Fig. 39 (3)
- ▶ Vuelva a colocar el tapón en el otro lado de la puerta. Fig. 39 (4)

Puesta en marcha

4.3.12 Montar la puerta superior

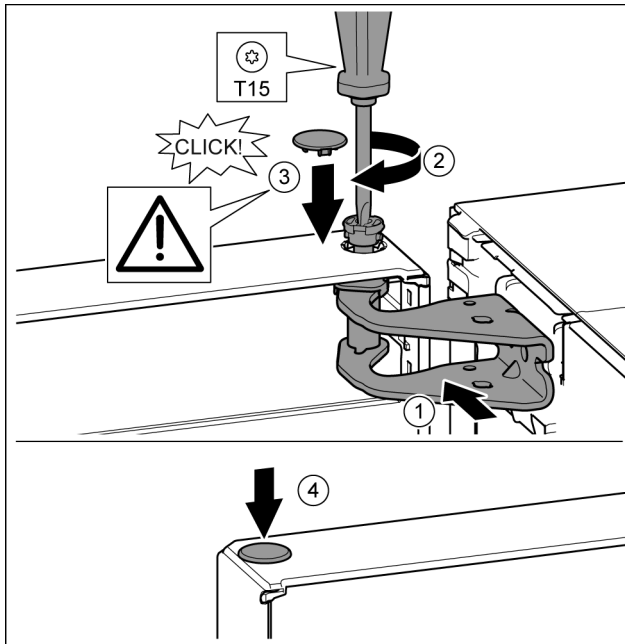

Fig. 40

- ▶ Coloque la puerta sobre el perno de cojinete intermedio.
- ▶ Alinee la parte superior de la puerta respecto a la abertura en el soporte de cojinete. Fig. 40 (1)
- ▶ Introduzca el perno y atorníllelo con el destornillador T15. Fig. 40 (2)
- ▶ Montar la cubierta del seguro para asegurar la puerta: introduzca la cubierta del seguro y compruebe si descansa sobre la puerta. De lo contrario, introduzca por completo el perno. Fig. 40 (3)
- ▶ Coloque el tapón. Fig. 40 (4)

4.3.13 Alinear las puertas



ADVERTENCIA

¡Peligro de lesión debido a que se puede caer la puerta!
Si no están instalados las piezas de cojinete con el momento de torsión adecuado, la puerta caer. Además, puede ocurrir que la puerta no cierre y el aparato no refrigere correctamente.

- ▶ Die Lagerböcke fest mit 4 Nm anschrauben.
 - ▶ Compruebe y, dado el caso, vuelva a apretar todos los tornillos.
-
- ▶ Dado el caso, alinee la puerta a través de los dos agujeros oblongos en el soporte de cojinete inferior y el soporte de cojinete intermedio a ras de la carcasa del aparato. Para ello, desenrosque el tornillo intermedio del soporte de cojinete inferior con la herramienta T25 suministrada. Suelte un poco los tornillos restantes con la herramienta T25 o con un destornillador T25 y alinéelos a través de los agujeros oblongos. Suelte los tornillos en el soporte de cojinete intermedio con la herramienta T25 y alinee el soporte de cojinete intermedio a través de los agujeros oblongos.
 - ▶ Apoyar la puerta: desenrosque la pata de ajuste con la llave de boca SW10 en el soporte de cojinete inferior hasta que descansa sobre el suelo; a continuación, gire otros 90°.

4.3.14 Colocar las cubiertas*

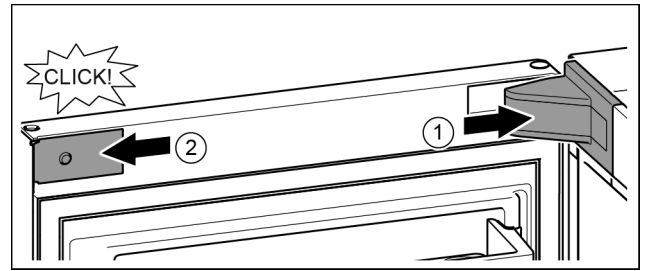

Fig. 41

La puerta está abierta 90°.

- ▶ Coloque y encaje la cubierta del soporte de cojinete; dado el caso, separe con cuidado. Fig. 41 (1)
- ▶ Coloque y encaje lateralmente el panel. Fig. 41 (2)

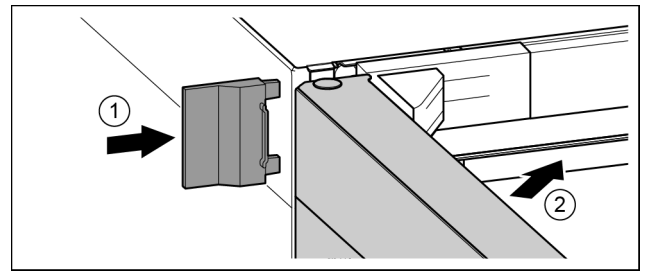

Fig. 42

- ▶ Desplace la cubierta exterior. Fig. 42 (1)
- ▶ Cierre la puerta superior. Fig. 42 (2)

4.3.15 Montar el amortiguador de cierre inferior*

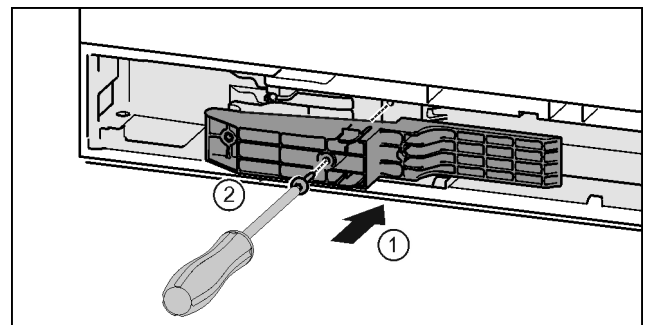

Fig. 43 *

- ▶ Inserte la pieza adaptadora por el lado del tirador en la escotadura. Fig. 43 (1)*
- ▶ Atornille los tornillos con el destornillador T15. Fig. 43 (2)*

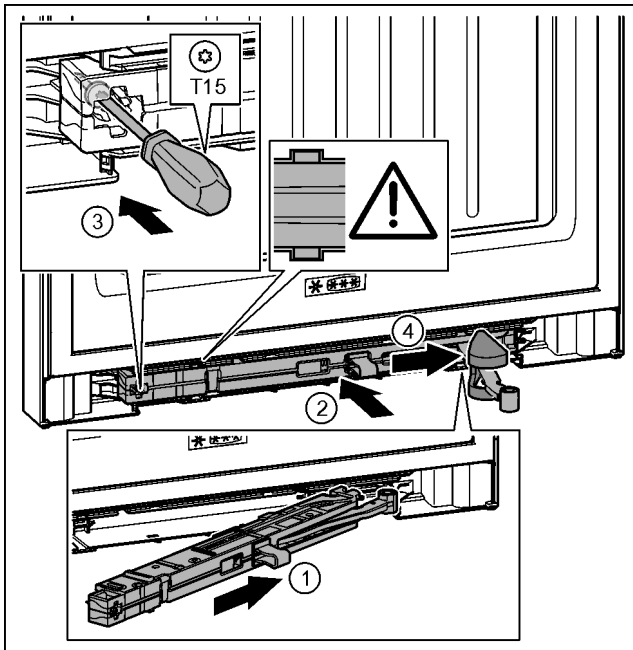

Fig. 44

- ▶ Introduzca la unidad de amortiguador de cierre en el lado del soporte de cojinete en posición inclinada en la escotadura hasta el tope. Fig. 44 (1)
- ▶ Desplace por completo la unidad de amortiguador de cierre en la escotadura. Fig. 44 (2)
- ▷ La unidad está colocada correctamente cuando el nervio de la unidad de amortiguador de cierre se encuentra en la guía.
- ▶ Apriete el tornillo con un destornillador T15. Fig. 44 (3)
- ▶ Desplace la cubierta sobre la articulación. Fig. 44 (4)

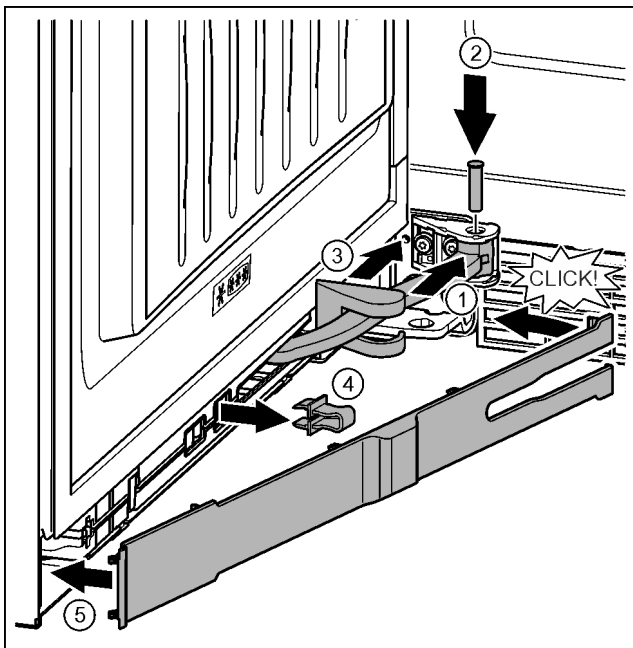

Fig. 45

La puerta está abierta 90°

- ▶ Gire la articulación en la suspensión. Fig. 45 (1)
- ▶ Introduzca el perno con un destornillador T15 en la suspensión y la articulación. Preste atención a que el saliente de retención descansa correctamente en la ranura. Fig. 45 (2)
- ▶ Desplace la cubierta del soporte de cojinete a lo largo de la articulación y móntela sobre la suspensión. Fig. 45 (3)
- ▶ Retire el seguro. Fig. 45 (4)
- ▶ Coloque el panel por el lado del tirador y gírelo hacia dentro. Fig. 45 (5)

- ▷ El panel está encajado.
- ▶ Cierre la puerta inferior.

4.3.16 Montar el amortiguador de cierre superior*

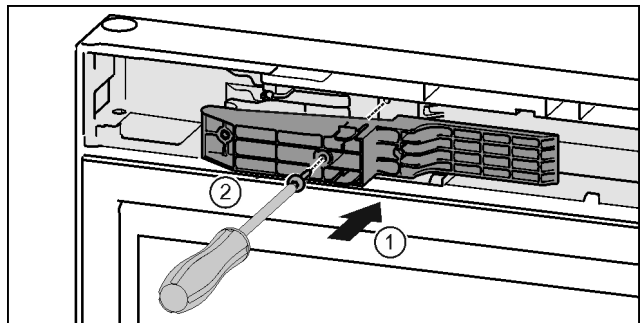

Fig. 46 *

- ▶ Inserte la pieza adaptadora por el lado del tirador en la escotadura. Fig. 46 (1)*
- ▶ Atornille los tornillos con el destornillador T15. Fig. 46 (2)*

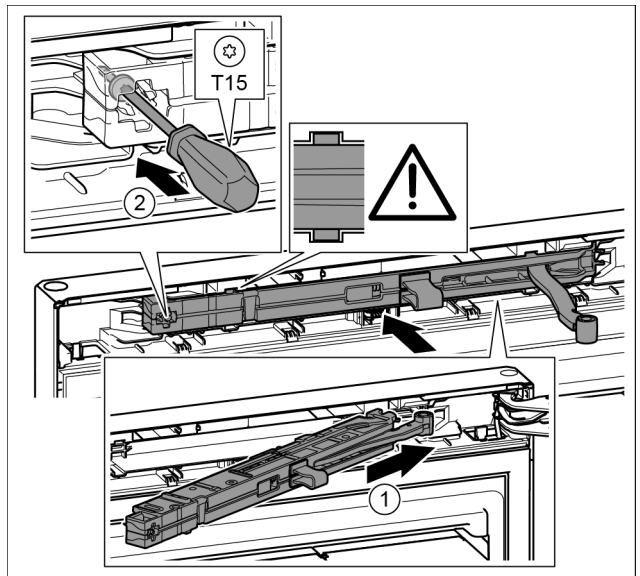

Fig. 47

- ▶ Introduzca la unidad de amortiguador de cierre en el lado del soporte de cojinete en posición inclinada en la escotadura hasta el tope. Fig. 47 (1)
- ▶ Introduzca por completo la unidad.
- ▷ La unidad está colocada correctamente cuando el nervio de la unidad de amortiguador de cierre se encuentra en la guía de la carcasa.
- ▶ Apriete el tornillo con un destornillador T15. Fig. 47 (2)

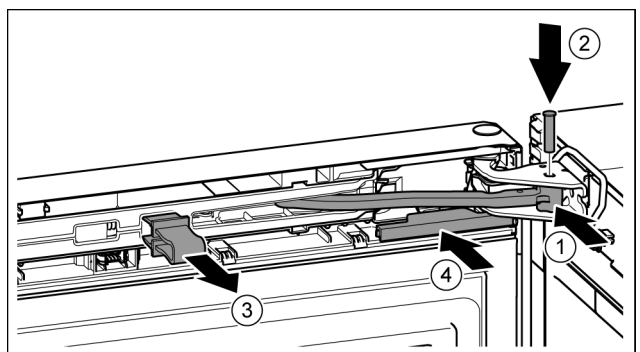

Fig. 48

La puerta está abierta 90°.

- ▶ Gire la articulación en el soporte de cojinete. Fig. 48 (1)

Puesta en marcha

- ▶ Introduzca el perno en el soporte de cojinete y la articulación. Preste atención a que el saliente de retención descansa correctamente en la ranura. *Fig. 48 (2)*
- ▶ Retire el seguro. *Fig. 48 (3)*
- ▶ Desplace la cubierta. *Fig. 48 (4)*

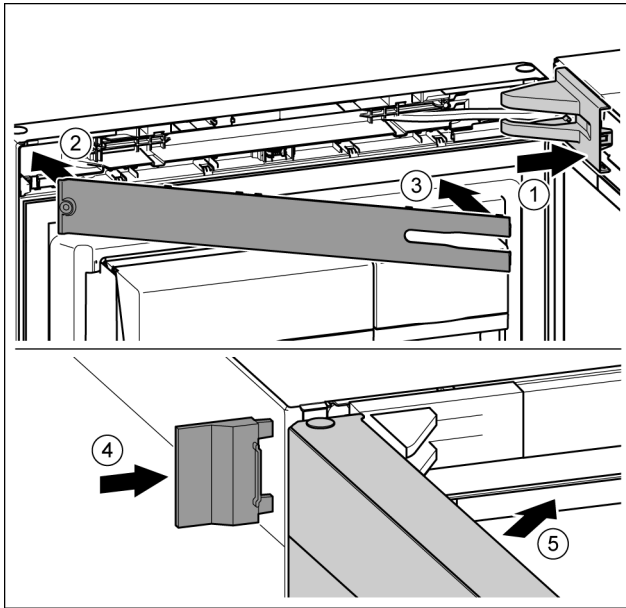

Fig. 49

- ▶ Coloque y encaje la cubierta del soporte de cojinete; dado el caso, separe con cuidado. *Fig. 49 (1)*
- ▶ Coloque el panel. *Fig. 49 (2)*
- ▶ Gire hacia dentro y encaje el panel. *Fig. 49 (3)*
- ▶ Desplace la cubierta exterior. *Fig. 49 (4)*
- ▶ Cierre la puerta superior. *Fig. 49 (5)*

4.4 Colocación en la cocina

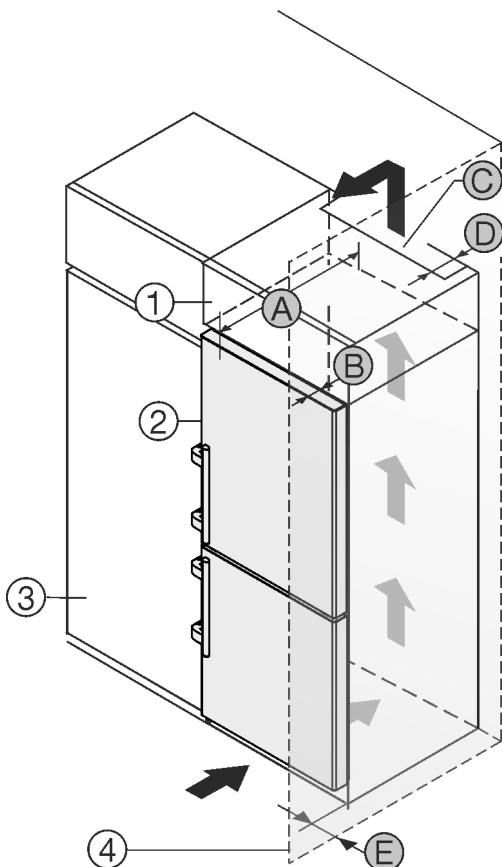

Fig. 50

Para aparatos de 600 mm de ancho:*

A [mm]*	B [mm]*	C [cm ²]*	D [mm]*	E [mm]*
665 x	65	mín. 300	mín. 50	mín. 46

Para aparatos de 700 mm de ancho:*

A [mm]*	B [mm]*	C [cm ²]*	D [mm]*	E [mm]*
665 x	65	mín. 300	mín. 50	mín. 46

* Si se utilizan distanciadores de pared, la medida aumenta 15 mm (consulte 4.2 Instalación del aparato).

Las medidas son válidas para un ángulo de apertura de 90°. Las medidas de distancia varían según el ángulo de apertura.

A través del servicio postventa puede adquirir un juego para limitar el ángulo de apertura de la puerta a 90° en aparatos con amortiguación de cierre.*

El aparato se puede rodear de armarios de cocina. Para adaptar el aparato *Fig. 50 (2)* a la altura de la cocina, se puede instalar un armario *Fig. 50 (1)* correspondiente sobre el aparato.

El aparato puede colocarse directamente junto al armario de cocina *Fig. 50 (3)*. Para poder abrir totalmente la puerta, el aparato debe sobresalir sobre la profundidad *Fig. 50 (B)* del frente del armario de cocina. El aparato puede sobresalir más en función de la profundidad de los armarios de cocina y del uso de los distanciadores de pared.

AVISO

¡Peligro de daños por sobrecalentamiento como consecuencia de una ventilación insuficiente!

Una ventilación insuficiente puede hacer que el compresor sufra daños.

- ▶ Preste atención a que haya suficiente ventilación.
- ▶ Tenga en cuenta los requisitos de ventilación.

Requisitos de ventilación:

- Los nervios distanciadores en la parte trasera del aparato sirven para lograr la suficiente ventilación. Éstos no se deben encontrar en partes hundidas o escotaduras en su posición final.
- En la parte trasera del armario superior debe haber una cámara de escape de aire con una profundidad *Fig. 50 (D)* por toda la anchura del armario.
- Bajo el techo de la habitación debe mantenerse la sección transversal de ventilación *Fig. 50 (C)*.
- Cuanto mayor sea la sección de ventilación, más energía ahorrará el aparato en funcionamiento.

Si el aparato se instala con las bisagras junto a una pared *Fig. 50 (4)*, debe mantenerse la distancia *Fig. 50 (E)* entre el aparato y la pared. Esto equivale al saliente del tirador con la puerta abierta.

4.5 Eliminación del embalaje



ADVERTENCIA

Peligro de asfixia derivado del material de embalaje y las láminas

- ▶ No permita que los niños jueguen con el material de embalaje.

El embalaje está fabricado con materiales reciclables:

- Cartón paja/cartón
- Piezas de poliestireno expandido
- Láminas y bolsa de polietileno



- Flejes para bandaje de polipropileno
- Marco de madera clavado con plancha de polietileno*
- ▶ Deposite el material de embalaje en un punto de recogida oficial.

4.6 Conexión del aparato



ADVERTENCIA

¡Conexión indebida!
Peligro de incendio.

- ▶ No utilice ningún cable prolongador.
- ▶ No utilice ninguna regleta de contactos.

AVISO

¡Conexión indebida!

Daño en el sistema electrónico.

- ▶ No conecte el aparato a inversores para sistemas aislados como instalaciones solares o generadores de gasolina.
- ▶ No utilice ningún conector de bajo consumo.

Nota

Utilice exclusivamente la línea de alimentación eléctrica suministrada.

- ▶ Se puede solicitar una línea de alimentación eléctrica más larga al servicio postventa.

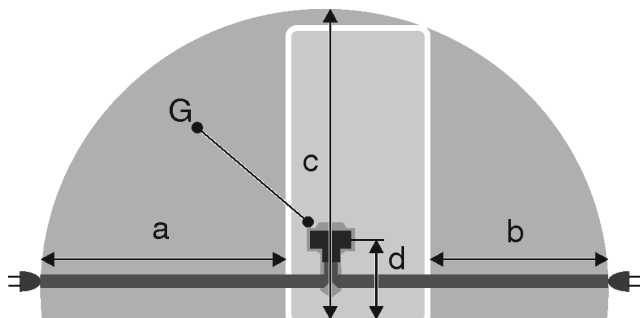

Fig. 51

Para aparatos de 600 mm de ancho:*

a*	b*	c*	d*	G*
~ 1800 mm	~ 1400 mm	~ 2100 mm	~ 200 mm	Conector del aparato

Para aparatos de 700 mm de ancho:*

a*	b*	c*	d*	G*
~ 1750 mm	~ 1350 mm	~ 2100 mm	~ 200 mm	Conector del aparato

Asegúrese de que se cumplen los siguientes requisitos:

- El tipo de corriente y la tensión en el lugar de instalación cumplen los datos que figuran en la placa de identificación (consulte 1 Visión general del aparato).
- La caja de enchufe está debidamente conectada a tierra y protegida eléctricamente mediante fusible.
- La corriente de activación del fusible se sitúa entre 10 y 16 A.
- La caja de enchufe es fácilmente accesible.
- La caja de enchufe se encuentra fuera del área de la parte trasera del aparato en la zona indicada Fig. 51 (a, b, c).
- ▶ Compruebe la conexión eléctrica.

- ▶ Inserte el conector Fig. 51 (G) del aparato en la parte trasera del mismo. Preste atención a que encaje correctamente.
- ▶ Conecte el enchufe de alimentación de red a la alimentación de tensión.
 - ▷ El logotipo de Liebherr aparece en la pantalla.
 - ▷ El indicador cambia al símbolo de espera.

4.7 Conexión del aparato

Nota

Si está activado el modo de demostración, aparece DEMO en la pantalla de inicio.

- ▶ Desactive el modo de demostración (consulte 7 Averías).

Nota

El fabricante recomienda:

- ▶ Introduzca los alimentos congelados a -18 °C o una temperatura inferior.

Conectar y poner en marcha el aparato aprox. 10 horas antes de introducir alimentos por primera vez.

4.7.1 Encender el aparato

Si el símbolo de espera aparece por toda la pantalla:

- ▶ Pulse el símbolo de espera.
 - ▷ El aparato se ha conectado. El indicador cambia a la pantalla de inicio.
 - ▷ El aparato se adapta a las temperaturas visualizadas. Esto se visualiza mediante flechas descendentes.

Si aparece el símbolo de espera en el campo del compartimiento frigorífico, congelador y BioFresh:

- ▶ Pulse el símbolo de espera en el campo del compartimiento congelador o frigorífico.
 - ▷ El aparato se ha conectado.
 - ▷ El aparato se adapta a las temperaturas visualizadas. Esto se visualiza mediante flechas descendentes.

Si la pantalla es de color negro:

- ▶ Pulse la pantalla.
 - ▷ El símbolo de espera aparece en toda la pantalla.
 - ▶ Pulse el símbolo de espera.
 - ▷ El aparato se ha conectado. El indicador cambia a la pantalla de inicio.
 - ▷ El aparato se adapta a las temperaturas visualizadas. Esto se visualiza mediante flechas descendentes.

4.7.2 Conectar el compartimiento frigorífico y BioFresh

El símbolo de espera aparece en el campo del compartimiento frigorífico y BioFresh.

- ▶ Pulse el símbolo de espera en el campo del compartimiento frigorífico.
 - ▷ El compartimiento frigorífico y BioFresh se han conectado.
 - ▷ El compartimiento frigorífico y BioFresh se adaptan a la temperatura visualizada. Esto se visualiza mediante flechas descendentes.

4.8 SmartDevice-Box

SmartDevice-Box: instrucciones de puesta en servicio smartdevice.liebherr.com/install

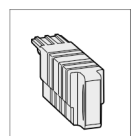

Si se instala correctamente el **SmartDevice-Box** (SDB), aparece el menú que se muestra a continuación. El aparato se entrega con WLAN activado.

Puesta en marcha

Para acceder a otras funciones WiFi, abra el menú WiFi.

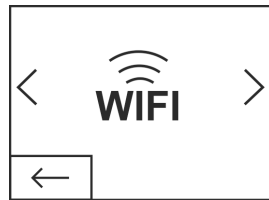

Fig. 52

- ▶ Pulse el rótulo **WiFi**.
- ▷ Se abre el menú **WiFi**.

Activar/desactivar el WiFi

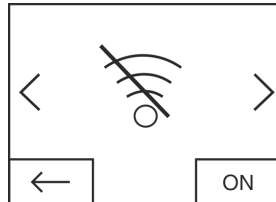

Fig. 53

- ▶ Con el botón situado en la parte inferior derecha del menú, puede activar o desactivar el **WiFi**
- ▷ Botón en OFF = El **WiFi** está desactivado.
- ▷ Botón en ON = El **WiFi** está activado.

INFORMACIÓN WiFi

Acceda al estado del **SmartDevice-Box**.

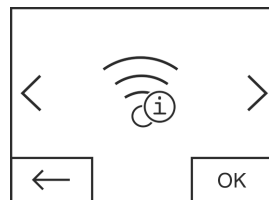

Fig. 54

- ▶ Pulse el botón **OK**.
- ▷ Se abre la pantalla **INFORMACIÓN WiFi**.
- ▷ Es posible visualizar los siguientes estados:

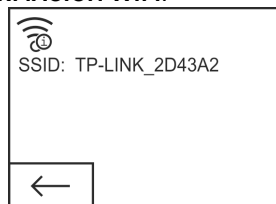

Fig. 55

- ▷ SSID: *****WPS***** = El **SmartDevice-Box** se encuentra en **modo WPS** durante 3 min. Es posible establecer una conexión automática con el **SmartDevice-Box** mediante el router.
- ▷ SSID: **LHSDB_XXXXXXXX** = El **SmartDevice-Box** se encuentra en **modo de conexión manual** durante 30 min. El **SmartDevice-Box** cuenta con una red propia a la que es posible conectarse para transmitir los datos WLAN.
- ▷ SSID: vacío = El **SmartDevice-Box** se encuentra en **modo de espera**. Reinicie el **WiFi** y conecte el **SmartDevice-Box** a la red doméstica
- ▷ SSID: **TP-LINK_2D43A2** o **Fritz!Box7069** = El **SmartDevice-Box** está conectado a la red doméstica.

REINICIAR WiFi

El **SmartDevice-Box** se restablece a los ajustes básicos.

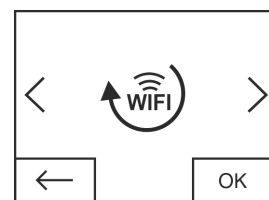

Fig. 56

- ▶ Confirme con **OK**.
- ▷ El **SmartDevice-Box** se restablece a los ajustes básicos.

Indicador de estado del WiFi en la pantalla de inicio

Estado: WiFi on & connected

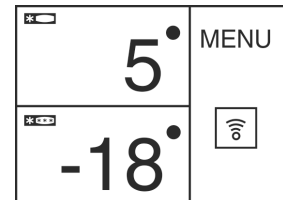

Fig. 57

- ▶ El **indicador del WiFi** está en blanco.
- ▷ El WiFi está activado.
- ▷ La red doméstica se ha conectado correctamente con el servidor de Liebherr.

Estado: WiFi on & connecting

- ▶ El **indicador del WiFi** muestra las manecillas de un reloj.

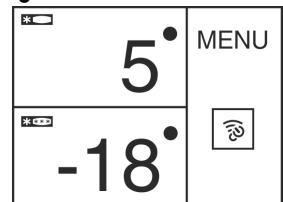

Fig. 58

- ▷ El WiFi está activado.
- ▷ No existe conexión con la red doméstica y/o el servidor de Liebherr.

Estado: WiFi on & disconnected

- ▶ El **indicador del WiFi** muestra un símbolo de advertencia.



Fig. 59

- ▷ El WiFi está activado.
- ▷ El **SmartDevice-Box** no está conectado a ninguna red, o bien, el **SmartDevice-Box** está conectado a una red pero ésta no se encuentra, por ejemplo, por desconexión nocturna.

4.9 Colocar el filtro FreshAir

El filtro FreshAir suministrado se puede utilizar para lograr una calidad óptima del aire.

El alojamiento se encuentra en la zona superior del aparato, (consulte 1 Visión general del aparato)

- ▶ Retire la cubierta.

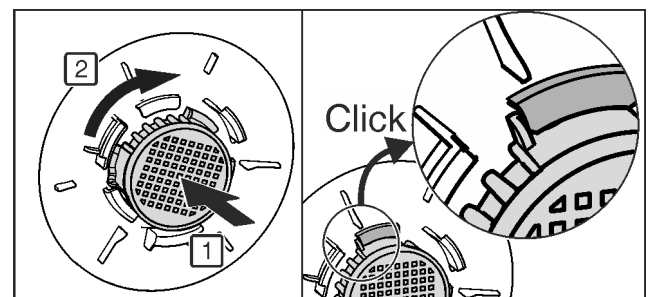
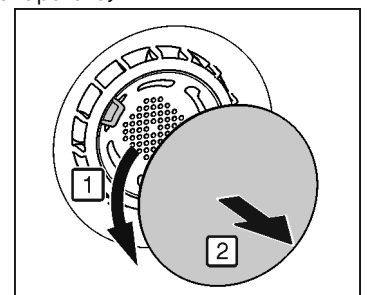

Fig. 60

- ▶ FreshAir Coloque el filtro en la cubierta y gírelo en el sentido de las agujas del reloj.
- ▶ Preste atención a que el filtro encaje.

- ▶ Vuelva a colocar la cubierta.

Activar el temporizador

- ▶ Pulse Menú.
- ▶ Pulse las flechas de navegación hasta que aparezca el filtro FreshAir.
- ▶ Pulse el símbolo del filtro FreshAir.
- ▶ Pulse ON.
- ▷ El temporizador está activado. Una vez transcurrido el intervalo, aparece un mensaje solicitando que se cambie el filtro FreshAir.



4.10 Activar el temporizador de limpieza de la rejilla de aire

Para disponer de suficiente ventilación, se debe limpiar la rejilla de aire al menos una vez al año. El temporizador se puede activar como recordatorio.

- ▶ Pulse Menú.
- ▶ Pulse las flechas de navegación hasta que aparezca la rejilla de aire.
- ▶ Pulse el símbolo de la rejilla de aire.
- ▶ Pulse ON.
- ▷ El temporizador está activado. Una vez transcurrido el intervalo, aparece un mensaje solicitando que se limpie la rejilla de aire.



5 Uso

5.1 Modificar la unidad de temperatura

El indicador de temperatura se puede cambiar de °C a °F.

- ▶ Pulse Menú.
- ▶ Pulse las flechas de navegación hasta que aparezca °C.
- ▶ Pulse °F.
- ▷ La temperatura se muestra en °F.

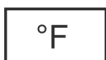

El cambio de °F a °C se realiza de manera correspondiente.

5.2 Bloqueo contra la manipulación por niños

El bloqueo contra la manipulación por niños le garantiza que los niños no pueden desconectar accidentalmente el aparato al jugar.



5.2.1 Activar el bloqueo contra la manipulación por niños

- ▶ Pulse Menú.
- ▶ Pulse las flechas de navegación hasta que aparezca el bloqueo contra la manipulación por niños.
- ▶ Pulse ON.
- ▷ El bloqueo contra la manipulación por niños está activado.



5.2.2 Desactivar el bloqueo contra la manipulación por niños

- ▶ Pulse Menú.
- ▶ Pulse las flechas de navegación hasta que aparezca el bloqueo contra la manipulación por niños.
- ▶ Pulse OFF.
- ▷ El bloqueo contra la manipulación por niños está desactivado.



5.3 SabbathMode

Esta función cumple con los requisitos religiosos del sabbat o los días festivos judíos. Cuando está activado el SabbathMode, se desactivan algunas funciones del sistema

electrónico de control. Una vez establecido el SabbathMode, no debe preocuparse más de las luces de control, cifras, símbolos, indicaciones, mensajes de alarma y ventiladores. El ciclo de desescarche funciona únicamente a la hora especificada sin tener en cuenta el uso del frigorífico. Tras producirse un fallo de alimentación, el aparato vuelve automáticamente al SabbathMode.

En www.star-k.org/appliances encontrará una lista de los aparatos con certificación Star-K.



ADVERTENCIA

¡Peligro de intoxicación alimentaria!

Si se produce un fallo de alimentación mientras está activado SabbathMode, no se guardará el mensaje. Cuando finalice el fallo de alimentación, el aparato continuará funcionando en SabbathMode. Cuando éste finalice, no se emitirá ningún mensaje relacionado con el fallo de alimentación en el indicador de temperatura.

Si se ha producido un fallo de corriente durante SabbathMode:

- ▶ Compruebe la calidad de los alimentos. No consuma los alimentos descongelados.

- Todas las funciones están bloqueadas, excepto la desactivación del SabbathMode.
- Si están activadas funciones como SuperFrost, SuperCool, ventilación, etc. al iniciar el SabbathMode, éstas permanecen activas.
- No se emiten señales acústicas y en el indicador de temperatura tampoco aparecen advertencias/ajustes (por ejemplo, alarma de temperatura, alarma de la puerta)
- La iluminación interior está desactivada.

5.3.1 Activar SabbathMode

- ▶ Pulse Menú.
- ▶ Pulse las flechas de navegación hasta que aparezca SabbathMode.
- ▶ Pulse ON.
- ▷ SabbathMode está activado. En la pantalla aparece sólo el símbolo de SabbathMode.



SabbathMode se desactiva de forma automática al cabo de 120 horas si no se desconecta antes manualmente. El indicador cambia a la pantalla de inicio.

5.3.2 Desactivar SabbathMode

- ▶ Pulse la pantalla.
- ▶ Pulse OFF.
- ▷ SabbathMode está desactivado.



5.4 Compartimento frigorífico

Debido a la circulación natural del aire en el compartimento frigorífico se alcanzan diferentes rangos de temperatura. La temperatura es inferior justo encima de la placa separadora de la zona BioFresh y en la pared trasera. La temperatura aumenta en la parte superior delantera y en la puerta.

5.4.1 Refrigerar alimentos

Nota

El consumo de energía aumenta y la potencia de refrigeración se reduce si la ventilación es insuficiente.

- ▶ Deje siempre libres los canales de ventilación del ventilador.

- ▶ Ordene la mantequilla y las conservas en la parte superior y en la puerta. (consulte 1 Visión general del aparato)
- ▶ Son materiales de embalaje adecuados recipientes reutilizables de plástico, metal, aluminio o cristal y láminas de conservación

- ▶ Almacene siempre la carne o el pescado crudos en recipientes limpios y cerrados en la bandeja más inferior de la zona de refrigeración, de modo que no entren en contacto ni goteen sobre otros alimentos.
- ▶ Los alimentos y líquidos que emitan o absorban olores o sabores con facilidad se deben guardar siempre en recipientes cerrados o tapados.
- ▶ Utilice sólo la superficie delantera del fondo del compartimiento frigorífico para depositar alimentos por un breve espacio de tiempo, por ejemplo, para cambiarlos de sitio u ordenarlos. Sin embargo, no deje así los alimentos, ya que, de lo contrario, al cerrar la puerta se pueden desplazar hacia detrás o volcar.
- ▶ No guarde los alimentos demasiado apretados para que el aire pueda circular bien.

5.4.2 Ajustar la temperatura

La temperatura depende de los siguientes factores:

- frecuencia de apertura de la puerta
- la duración de la apertura de la puerta
- temperatura ambiente del lugar de instalación
- tipo, temperatura y cantidad de alimentos

La temperatura se puede ajustar entre 9 °C y 3 °C.

Ajuste de temperatura recomendado: 5 °C

- ▶ Pulse el campo del compartimiento frigorífico.
- ▷ Aparece la siguiente pantalla:

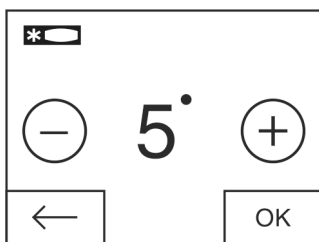

Fig. 61

Ajustar una temperatura más alta:

- ▶ Pulse el símbolo más.

Ajustar una temperatura más baja:

- ▶ Pulse el símbolo menos.

Si se selecciona la temperatura más baja, el símbolo menos se vuelve inactivo.

Una vez seleccionada la temperatura más alta, al volver a pulsar el símbolo más se vuelve inactivo. En el indicador se visualiza el símbolo de espera.

- ▶ Confirme la temperatura deseada con OK.
- ▷ El indicador cambia a la pantalla de inicio.
- ▷ Aparece la temperatura seleccionada.
- ▷ Las flechas ascendentes o descendentes muestran los cambios de temperatura. Una vez alcanzada la temperatura nominal, se ocultan las flechas.

5.4.3 SuperCool

Ajuste la potencia de refrigeración más alta con SuperCool. De este modo, se alcanzan temperaturas de refrigeración más bajas. Utilice SuperCool, para refrigerar cantidades grandes de alimentos.

Cuando SuperCool está activado, el ventilador* puede funcionar. El aparato funciona con la máxima potencia frigorífica, por lo que la unidad puede emitir mayor ruido temporalmente.

SuperCool tiene un consumo energético algo mayor.

Activar SuperCool

- ▶ Pulse Menú.
- ▶ Pulse las flechas de navegación hasta que aparezca SuperCool.
- ▶ Pulse el símbolo de SuperCool.

▷ Aparece la siguiente pantalla:

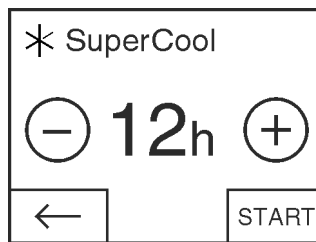

Fig. 62

El tiempo de funcionamiento se puede ajustar en cuatro niveles.

Ajustar el tiempo de funcionamiento:

- ▶ Pulse el símbolo más o menos.

Si se selecciona el nivel más bajo, el símbolo menos se vuelve inactivo.

Si se selecciona el nivel más alto, el símbolo más se vuelve inactivo.

- ▶ Confirme el tiempo de funcionamiento deseado con START.

▷ El indicador cambia a la pantalla de inicio.

▷ SuperCool está activado.

▷ En el campo del compartimiento frigorífico aparecen el tiempo de funcionamiento restante y el símbolo de SuperCool.

▷ La disminución de la temperatura se visualiza mediante flechas descendentes.

▷ Una vez transcurrido el tiempo de funcionamiento restante, el aparato continúa en el modo de funcionamiento normal. La temperatura se vuelve a adaptar al valor preajustado. Las flechas ascendentes representan el aumento de la temperatura.

Desconectar anticipadamente SuperCool

- ▶ Pulse Menú.
- ▶ Pulse las flechas de navegación hasta que aparezcan SuperCool y el tiempo de funcionamiento restante.
- ▶ Pulse sobre el tiempo de funcionamiento restante.
- ▶ Pulse STOP.
- ▷ SuperCool está desactivado.
- ▷ La temperatura se vuelve a adaptar al valor preajustado. Las flechas ascendentes representan el aumento de la temperatura.

5.4.4 Superficies de depósito

Desplazar o extraer las superficies de depósito

Las superficies de depósito están protegidas contra cualquier extracción accidental mediante topes de extracción.

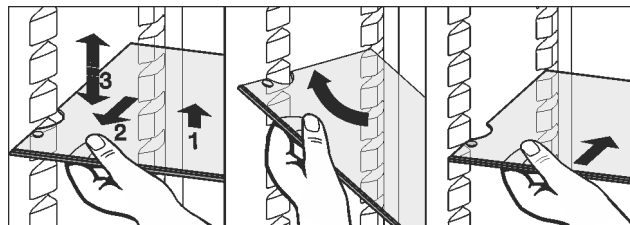
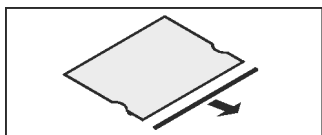

Fig. 63

- ▶ Levante la superficie de depósito y retírela un poco hacia delante.
- ▶ Ajuste la altura de la superficie de depósito. Para ello, desplace las escotaduras a lo largo de los compartimientos.
- ▶ Para extraer por completo la superficie de depósito, inclínela y retírela hacia delante.
- ▶ Vuelva a introducir la superficie de depósito a la altura deseada. Los topes de extracción deben estar orientados hacia abajo y situados detrás de la superficie de contacto delantera.

Desarmar las superficies de depósito

- ▶ Las superficies de depósito se pueden desarmar para su limpieza.



5.4.5 Utilización de una balda divisible

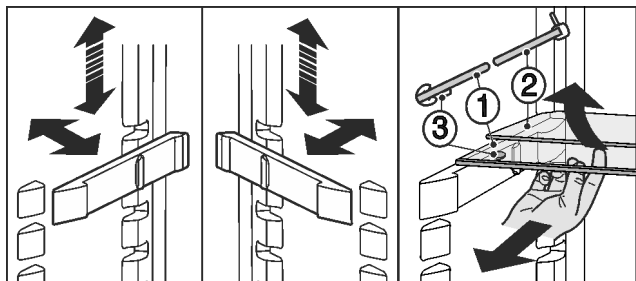

Fig. 64

Desplazar en cuanto a la altura:

- ▶ Retire las planchas de cristal individualmente hacia delante.
- ▶ Extraiga el compartimiento del enganche y encájelo a la altura deseada.
Utilizar las dos superficies de depósito:
- ▶ Levante la plancha de cristal superior y retire la plancha de cristal inferior hacia delante.
- ▷ La plancha de cristal (1) con los topes de corredera se debe encontrar en la parte delantera para que los topes (3) queden orientados hacia abajo.

5.4.6 Utilizar una bandeja portabotellas variable

En el fondo del compartimento frigorífico se pueden utilizar de forma opcional la bandeja portabotellas integrada o la plancha de cristal:

- ▶ Utilizar la bandeja portabotellas: retire la plancha de cristal y guárdela por separado.
- ▶ Introduzca las botellas con la base hacia atrás respecto a la pared trasera. Si las botellas sobresalen en la parte delantera de la bandeja portabotellas:
- ▶ Coloque una posición más alta el compartimento inferior de la puerta.

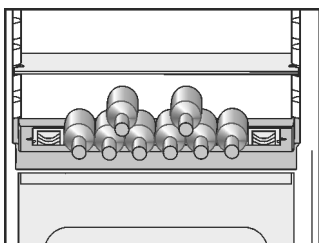

5.4.7 Compartimientos de la puerta

Cambiar los compartimientos de la puerta

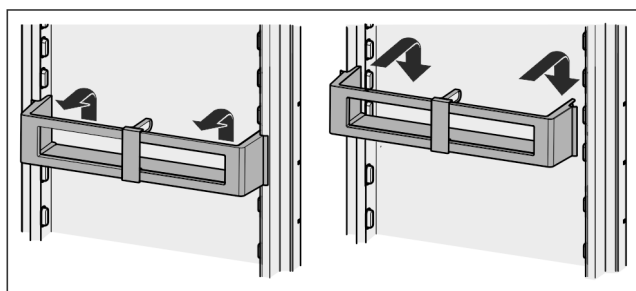

Fig. 65

Desarmar los compartimientos de la puerta

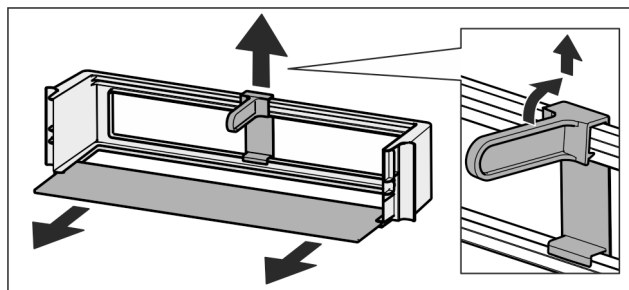
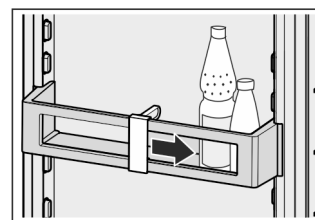

Fig. 66

- ▶ Los compartimientos de la puerta se pueden desarmar para su limpieza.

5.4.8 Utilizar el soporte para botellas

- ▶ Para que las botellas no vuelquen, desplace de manera correspondiente el soporte para botellas.



5.4.9 Huevera

La huevera es extraíble y reversible. Las dos piezas de la huevera se pueden utilizar para señalar diferencias como, por ejemplo, la fecha de compra.

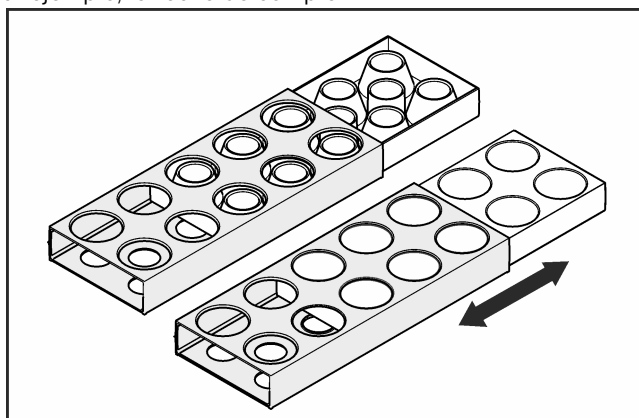

- ▶ Utilice la parte superior para almacenar huevos de gallina.
- ▶ Utilice la parte inferior para almacenar huevos de codorniz.

5.5 Compartimento BioFresh

El componente BioFresh permite almacenar algunos alimentos frescos más tiempo de lo habitual.

En el caso de los alimentos que llevan impresa la fecha de caducidad, ésta se refiere siempre a la fecha indicada en el envase.

Si las temperaturas descienden por debajo de 0 °C, los alimentos se pueden congelar.

5.5.1 DrySafe

DrySafe resulta adecuado para almacenar alimentos secos o envasados (por. ej. productos lácteos, leche, pescado, salchichas). Aquí se crea un ambiente de almacenamiento relativamente seco.

5.5.2 Cajón para conservación de frutas y verduras

La humedad del aire en el cajón para conservación de frutas y verduras depende del contenido en humedad del alimento introducido en el cajón, así como de la frecuencia con la que se abra éste. El propio usuario puede ajustar el nivel de humedad.

El cajón para conservación de frutas y verduras resulta adecuado para ajustar una humedad relativa alta a la hora de almacenar lechugas, verduras y frutas no envasadas que tengan un alto porcentaje de humedad propia. Esto permite crear un ambiente fresco en un cajón bien lleno.

5.5.3 Ajustar la humedad en el cajón para conservación de frutas y verduras

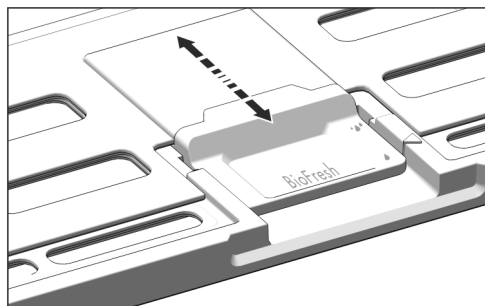



Fig. 67

La humedad relativa en el cajón para conservación de frutas y verduras se ajusta sin escalonamiento.

- ▶  humedad relativa baja: deslice la corredera hacia atrás.
- ▷ Las ranuras de la tapa están total o parcialmente abiertas. La humedad relativa en el cajón para conservación de frutas y verduras disminuye.
- ▶  humedad relativa alta: deslice la corredera hacia delante.
- ▷ Las ranuras de la tapa están total o parcialmente cerradas. La humedad relativa en el cajón para conservación de frutas y verduras aumenta.

5.5.4 Almacenar y conservar alimentos

Nota

- ▶ En el compartimento BioFresh no se pueden almacenar verduras sensibles al frío, como son los pepinos, las berenjenas, los tomates, los calabacines y todos los agrios sensibles al frío.
- ▶ Para que los alimentos no se estropeen por la acción de los gérmenes que lleguen hasta ellos, tome las siguientes precauciones: almacene los alimentos vegetales y animales en cajones independientes. Esto se aplica sobre todo a las diferentes clases de carne. Si tiene que almacenar todos los alimentos juntos por falta de espacio, siga estos pasos:
 - ▶ Envase los alimentos.
 - ▶ Almacene los alimentos muy húmedos, escurriéndolos previamente.
 - ▶ Si hay demasiada humedad en el compartimento:
 - ▶ Ajuste una humedad relativa baja.
- o-
- ▶ Elimine la humedad con un paño.

5.5.5 Tiempos de conservación

Valores orientativos para el tiempo de almacenamiento con una baja humedad del aire con 0 °C

Mantequilla	hasta	90	días
Queso duro	hasta	110	días
Leche	hasta	12	días
Salchichas, embutido cortado	hasta	9	días
Aves	hasta	6	días
Carne de cerdo	hasta	7	días
Carne de ternera	hasta	7	días
Caza	hasta	7	días

Nota

- ▶ Recuerde que los alimentos ricos en proteínas se estropean con mayor rapidez. Es decir, los moluscos y los crustáceos se estropean antes que el pescado, mientras que el pescado lo hace antes que la carne.

Valores orientativos para el tiempo de almacenamiento con una alta humedad del aire con 0 °C

Verduras, ensaladas

Alcachofas	hasta	14	días
Apio blanco	hasta	28	días
Coliflor	hasta	21	días
Brócoli	hasta	13	días
Endibia	hasta	27	días
Canónigos	hasta	19	días
Guisantes	hasta	14	días
Berza común	hasta	14	días
Zanahorias	hasta	80	días
Ajo	hasta	160	días
Colinabo	hasta	55	días
Lechuga	hasta	13	días
Hierbas aromáticas	hasta	13	días
Puerro	hasta	29	días
Setas	hasta	7	días
Rabanitos	hasta	10	días
Col de Bruselas	hasta	20	días
Espárragos	hasta	18	días
Espinacas	hasta	13	días
Col rizada	hasta	20	días

Fruta

Albaricoques	hasta	13	días
Manzana	hasta	80	días
Peras	hasta	55	días
Zarzamoras	hasta	3	días
Dátiles	hasta	180	días
Fresas	hasta	7	días

Valores orientativos para el tiempo de almacenamiento con una alta humedad del aire con 0 °C

Higos	hasta	7	días
Arándanos	hasta	9	días
Frambuesas	hasta	3	días
Grosellas	hasta	7	días
Cerezas, dulces	hasta	14	días
Kiwis	hasta	80	días
Melocotones	hasta	13	días
Ciruelas	hasta	20	días
Arándanos encarnados	hasta	60	días
Ruibarbos	hasta	13	días
Grosellas espinosas	hasta	13	días
Uvas	hasta	29	días

5.5.6 Ajustar la temperatura en el compartimiento BioFresh

Ajuste del compartimiento frigorífico recomendado: 5 °C. La temperatura de BioFresh se regula automáticamente y se sitúa en un margen de entre 0 °C y 3 °C.

La temperatura se puede ajustar un poco más alta o baja. La temperatura se puede ajustar del nivel 1 (valor más bajo) al nivel 9 (valor más alto). El nivel predeterminado es el 5. En los niveles 1 a 4, la temperatura puede alcanzar un valor inferior a 0 °C, lo que puede hacer que los alimentos se congelen.

- ▶ Pulse Menú.
- ▶ Pulse las flechas de navegación hasta que aparezca BioFresh.

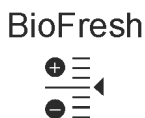

- ▶ Pulse .

▶ Aparece la siguiente pantalla:

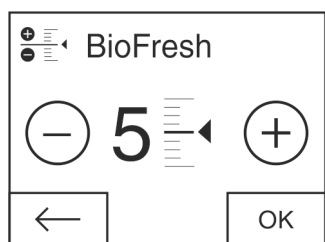

Fig. 68

- ▶ Ajustar el nivel: pulse el símbolo más o menos. Si se selecciona el nivel más bajo, el símbolo menos se vuelve inactivo.

Si se selecciona el nivel más alto, el símbolo más se vuelve inactivo.

- ▶ Confirme el nivel deseado con OK.
- ▶ El indicador cambia a la pantalla de inicio.
- ▶ La temperatura BioFresh se adapta al nuevo valor.

5.5.7 Cajones

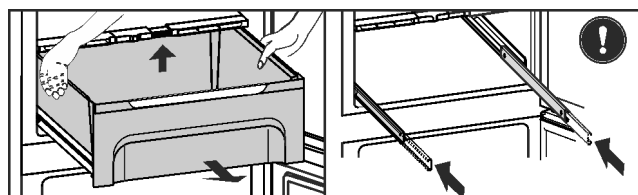

Fig. 69

- ▶ Extraiga el cajón, levántelo por la parte trasera y retírelo tirando hacia delante.
- ▶ Introduzca de nuevo los rieles.

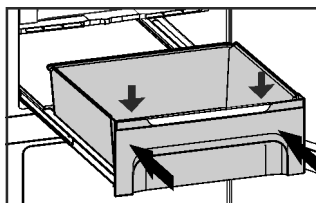

Fig. 70

- ▶ Extraiga los rieles.
- ▶ Coloque el cajón sobre los rieles e introdúzcalo hasta que encaje de forma perceptible en la parte trasera.

5.5.8 Tapa del cajón para conservación de frutas y verduras

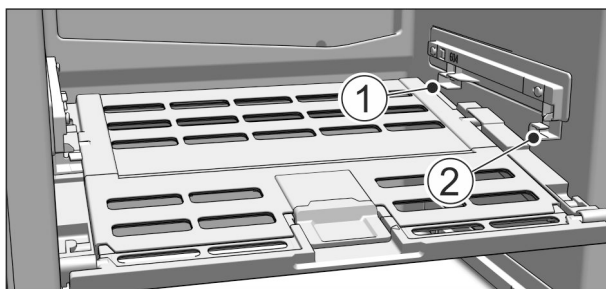

Fig. 71

- ▶ Extraer la tapa del cajón para conservación de frutas y verduras: tire con cuidado hacia delante de la tapa una vez extraídos los cajones y, a continuación, retírela tirando hacia abajo.
- ▶ Colocar la tapa del cajón para conservación de frutas y verduras: introduzca los nervios de la tapa desde abajo en el soporte trasero Fig. 71 (1) y encájelos por delante en el soporte Fig. 71 (2).

5.6 Compartimento congelador

En el compartimento congelador puede almacenar alimentos congelados, fabricar cubitos de hielo y congelar alimentos frescos.

5.6.1 Congelación de alimentos

Como máximo, es posible congelar en 24 horas la cantidad de alimentos frescos que se indica en la placa de identificación (consulte 1 Visión general del aparato) bajo "Capacidad de congelación ... kg/24h".

Los cajones pueden soportar una carga máx. de 25 kg de alimentos congelados, respectivamente.

Para aparatos de 600 mm de ancho:*

Las planchas pueden soportar una carga de 35 kg de alimentos congelados, respectivamente.*

Para aparatos de 700 mm de ancho:*

Las planchas pueden soportar una carga de 55 kg de alimentos congelados, respectivamente.*

Después de cerrar la puerta, se produce un vacío. Después de cerrar, espere aprox. 1 min para poder abrir la puerta con más facilidad.



ATENCIÓN

Riesgo de lesiones derivado de vidrios rotos. Las botellas y los envases de bebidas pueden reventarse si se congelan. En especial, las bebidas gaseosas.

- ▶ No congele las botellas ni envases con bebidas

Uso

Para que los alimentos se congelen rápidamente por completo, no sobrepase las siguientes cantidades por porción:

- Fruta y verdura, hasta 1 kg
- Carne, hasta 2,5 kg
- Envase los alimentos por porciones en bolsas de congelación o recipientes reutilizables de plástico, metal y aluminio.

5.6.2 Tiempos de conservación

Valores orientativos del periodo de conservación de diferentes alimentos en el compartimiento congelador:	
Helado	2 a 6 meses
Salchichas, jamón	2 a 6 meses
Pan, productos de pastelería	2 a 6 meses
Caza, cerdo	6 a 10 meses
Pescado, graso	2 a 6 meses
Pescado, magro	6 a 12 meses
Queso	2 a 6 meses
Aves, carne de vaca	6 a 12 meses
Verdura, fruta	6 a 12 meses

Los tiempos de conservación indicados son valores orientativos.

5.6.3 Descongelación de alimentos

- en la cámara frigorífica
- en el microondas
- en el horno/cocina de aire caliente
- a temperatura ambiente
- Saque únicamente los alimentos que necesite. Cocine lo antes posible los alimentos descongelados.
- Los alimentos descongelados sólo se pueden volver a congelar en casos excepcionales.

5.6.4 Ajustar la temperatura

La temperatura depende de los siguientes factores:

- la frecuencia con la que se abre la puerta
- la duración de la apertura de la puerta
- la temperatura ambiente del lugar de instalación
- el tipo, la temperatura y la cantidad de alimentos

La temperatura se puede ajustar entre -26 °C y -16 °C.

Ajuste de temperatura recomendado: -18 °C

- Pulse el campo del compartimiento congelador.
- ▷ Aparece la siguiente pantalla:

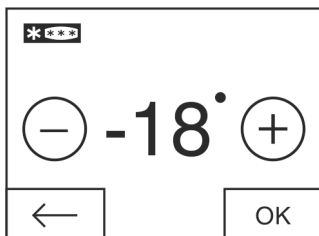

Fig. 72

Ajustar una temperatura más alta:

- Pulse el símbolo más.

Ajustar una temperatura más baja:

- Pulse el símbolo menos.

Si se selecciona la temperatura más baja, el símbolo menos se vuelve inactivo.

Una vez seleccionada la temperatura más alta, al volver a pulsar el símbolo más se vuelve inactivo. En el indicador se visualiza el símbolo de espera.

- Confirme la temperatura deseada con OK.
- ▷ El indicador cambia a la pantalla de inicio.
- ▷ Aparece la temperatura seleccionada.
- ▷ Las flechas ascendentes o descendentes muestran los cambios de temperatura. Una vez alcanzada la temperatura nominal, se ocultan las flechas.

5.6.5 SuperFrost

Con esta función es posible congelar alimentos frescos completa y rápidamente. El aparato funciona con la máxima potencia frigorífica, por lo que el congelador puede emitir mayor ruido temporalmente.



Como máximo, es posible congelar en 24 horas la cantidad de alimentos frescos que se indica en la placa de identificación bajo "Capacidad de congelación ... kg/24h". Esta cantidad máxima de alimentos congelados varía según el modelo y la clase de climatización.

Según la cantidad de alimentos frescos que se deban congelar, debe conectar SuperFrost antes de tiempo: con una pequeña cantidad de alimentos congelados aprox. 6 h, con la máxima cantidad de alimentos congelados 24 h antes de introducir los alimentos.

Envase los alimentos y colóquelos lo más extendidos a lo ancho posible. No ponga en contacto los alimentos que desea congelar con alimentos ya congelados para que así éstos no se puedan empezar a descongelar.

SuperFrost no se debe activar en los siguientes casos:

- Si se introducen alimentos ya congelados
- Si se congela hasta aprox. 1 kg de alimentos frescos a diario

Conectar SuperFrost

- Pulse Menú.
- Pulse las flechas de navegación hasta que aparezca SuperFrost.
- Pulse ON.
- ▷ SuperFrost está conectado.
- ▷ La temperatura de congelación desciende; el aparato funciona con la máxima potencia frigorífica.
- Si se congela una pequeña cantidad de alimentos congelados:
 - Espere aprox. 6 h.
 - Colocar los alimentos empaquetados en los cajones superiores.
- Con la máxima cantidad de alimentos congelados (consulte la placa de identificación):
 - Espere aprox. 24 h.
 - Extraer los cajones superiores y colocar los alimentos directamente sobre las baldas superiores.
- ▷ SuperFrost se desconecta de forma automática como muy tarde al cabo de aprox. 65 h.
- ▷ El símbolo de SuperFrost se oculta.
- Coloque los alimentos en los cajones y vuelva a introducir éstos.
- ▷ El aparato continúa en el modo de funcionamiento normal.

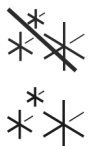

Desconectar SuperFrost

- Pulse Menú.
- Pulse las flechas de navegación hasta que aparezca SuperFrost.
- Pulse OFF.
- ▷ SuperFrost está desconectado.



5.6.6 Cajones

Nota

El consumo de energía aumenta y la potencia de refrigeración se reduce si la ventilación es insuficiente.

- ▶ Deje siempre libres los canales de circulación interiores del ventilador de la pared trasera.

- ▶ Para almacenar los alimentos congelados directamente sobre las superficies de depósito: tire hacia delante del cajón y extráigalo.

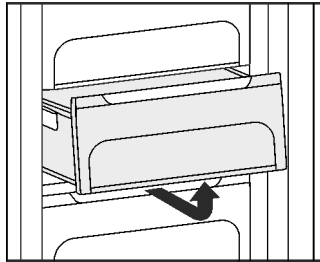

5.6.7 Superficies de depósito

Desplazar las superficies de depósito

- ▶ Para extraer la superficie de depósito: levántela por la parte delantera y sáquela tirando hacia delante.
- ▶ Para volver a colocar la superficie de depósito: basta con introdúzcala hasta el tope.

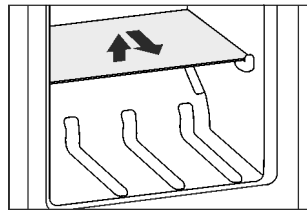

5.6.8 VarioSpace

Además de los compartimientos deslizantes, también pueden extraerse las superficies de depósito. De este modo, se puede ampliar el espacio para alimentos de gran tamaño como aves, carne, piezas de caza de gran tamaño, así como productos de pastelería altos que se pueden congelar íntegramente para su posterior preparación.

- ▶ Los cajones pueden soportar una carga máx. de 25 kg de alimentos congelados, respectivamente.

Para aparatos de 600 mm de ancho:*

- ▶ Las planchas pueden soportar una carga de 35 kg de alimentos congelados, respectivamente.*

Para aparatos de 700 mm de ancho:*

- ▶ Las planchas pueden soportar una carga de 55 kg de alimentos congelados, respectivamente.*

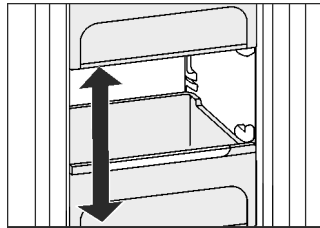

5.6.9 Bandeja de cubitos de hielo

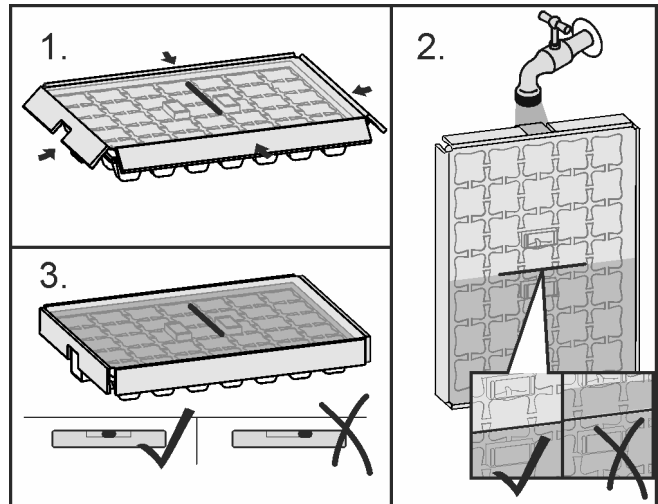

Fig. 73

Si el agua está congelada:

- ▶ Coloque la bandeja de cubitos de hielo brevemente bajo agua caliente.
- ▶ Retire la tapa.
- ▶ Gire ligeramente los extremos de la bandeja de cubitos de hielo en sentido contrario y extraiga los cubitos.

Desarmar la bandeja de cubitos de hielo

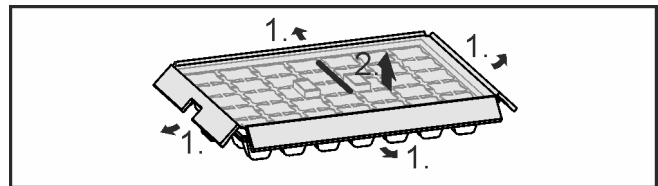

Fig. 74

- ▶ La bandeja de cubitos de hielo se puede desarmar para su limpieza.

Los acumuladores de refrigeración evitan que la temperatura aumente con demasiada rapidez si se produce un fallo de corriente.

6 Mantenimiento

6.1 Cambiar el filtro FreshAir

El filtro FreshAir garantiza una calidad óptima del aire. El intervalo de cambio es de 12 meses. Si el temporizador está activado, aparece en pantalla un mensaje solicitando el cambio. El filtro FreshAir lo puede solicitar a su distribuidor especializado.

En la pantalla se indica que se debe cambiar el filtro FreshAir.

- ▶ Pulse el símbolo de cambiar el filtro FreshAir.
- ▷ El indicador cambia a la pantalla de inicio.



Hasta que no se haya realizado y confirmado el cambio de filtro, el mensaje puede volver a aparecer cuando se pulsa el campo de menú (consulte 8 Mensajes).

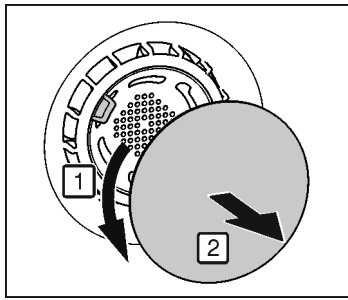

Fig. 75

- ▶ Retire la cubierta.

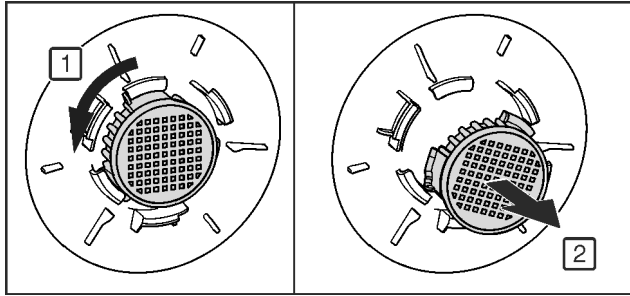

Fig. 76

- ▶ Extraiga el filtro FreshAir.
- ▶ Coloque el filtro nuevo en orden inverso.
- ▶ Preste atención a que el filtro encaje.
- ▶ Vuelva a colocar la cubierta.

Confirmar el cambio de filtro

- ▶ Pulse Menú.
- ▶ Pulse las flechas de navegación hasta que aparezca el filtro FreshAir.
- ▶ Pulse el símbolo del filtro FreshAir.
- ▶ Pulse las flechas de navegación hasta que aparezca el cambio del filtro FreshAir.
- ▶ Pulse RESET.
- ▷ El temporizador está restaurado. El intervalo de cambio comienza desde el principio.

Desactivar el temporizador

Si no se coloca ningún filtro FreshAir nuevo, se puede desactivar el temporizador.

- ▶ Pulse Menú.
- ▶ Pulse las flechas de navegación hasta que aparezca el filtro FreshAir.
- ▶ Pulse el símbolo del filtro FreshAir.
- ▶ Pulse OFF.
- ▷ El temporizador está desactivado.

6.2 Desescarche con NoFrost

El sistema NoFrost desescarcha automáticamente el aparato.

Compartimento frigorífico:

El agua de desescarche se evapora debido al calor del compresor.

Compartimento congelador:

La humedad se condensa en el evaporador, se desescarcha y evapora periódicamente.

- ▶ El aparato no se debe desescarchar manualmente.

6.3 Limpiar la rejilla de aire

La rejilla de aire garantiza un funcionamiento impecable del aparato gracias a una óptima ventilación y salida de aire.

- ▶ Aspire periódicamente la rejilla de aire con un aspirador.
- ▶ Elimine la suciedad persistente con un paño húmedo.

Si el temporizador está activado, aparece en pantalla un mensaje solicitando la limpieza. En la pantalla se indica que se debe limpiar la rejilla de aire.

- ▶ Pulse el símbolo de limpiar la rejilla de aire.
- ▷ El indicador cambia a la pantalla de inicio.

Hasta que no se haya realizado y confirmado la limpieza, el mensaje puede volver a aparecer cuando se pulsa el campo de menú (consulte 8 Mensajes).

Confirmar la limpieza de la rejilla de aire

- ▶ Pulse Menú.
- ▶ Pulse las flechas de navegación hasta que aparezca la rejilla de aire.
- ▶ Pulse el símbolo de la rejilla de aire.
- ▶ Pulse las flechas de navegación hasta que aparezca la limpieza de la rejilla de aire.
- ▶ Pulse RESET.
- ▷ El temporizador está restaurado. El intervalo de limpieza comienza desde el principio.

Desactivar el temporizador

Si desea desactivar la función de recordatorio, se puede desactivar también el temporizador.

- ▶ Pulse Menú.
- ▶ Pulse las flechas de navegación hasta que aparezca la rejilla de aire.
- ▶ Pulse el símbolo de la rejilla de aire.
- ▶ Pulse OFF.
- ▷ El temporizador está desactivado.

6.4 Limpiar el aparato

Limpie periódicamente el aparato.



ADVERTENCIA

Riesgo de daños y lesiones derivado del vapor caliente. El vapor caliente puede causar quemaduras y dañar las superficies.

- ▶ No emplee nunca aparatos de limpieza a vapor.

AVISO

Si no limpia correctamente el aparato, corre el peligro de dañarlo.

- ▶ No utilice productos de limpieza concentrados.
- ▶ No utilice esponjas o estropajos metálicos que sean abrasivos o puedan provocar arañazos.
- ▶ No utilice productos de limpieza cáusticos, abrasivos o que contengan arena, cloro o ácido.
- ▶ No utilice disolventes químicos.
- ▶ No dañe ni retire la placa de identificación situada en el interior del aparato. Es importante para el servicio de atención al cliente.
- ▶ No rompa, doble ni dañe ningún cable u otros componentes.
- ▶ No deje que penetre agua de limpieza en el canal de descarga, la rejilla de aire y piezas eléctricas.
- ▶ Utilice paños de limpieza suaves y un limpiador universal con pH neutro.
- ▶ Utilice sólo limpiadores y productos de conservación aptos para alimentos en el interior del aparato.

- ▶ Vacíe el aparato.
- ▶ Retire el enchufe de alimentación de red.



- ▶ Limpie a mano las **superficies interiores y exteriores de plástico** con agua tibia y un poco de lavavajillas.
- ▶ Limpie las **paredes laterales lacadas** únicamente con un paño suave y limpio. Si están muy sucias, utilice agua tibia con un limpiador neutro.*

AVISO

¡Peligro de daños a consecuencia de productos de conservación para acero inoxidable!

Las **puertas de acero inoxidable** y las **paredes laterales de acero inoxidable** están tratadas con un revestimiento superficial de gran calidad.

Los productos de conservación para acero inoxidable dañan



las superficies.

- ▶ Limpie las **superficies revestidas de las puertas y de las paredes laterales** y las **superficies lacadas de las puertas y de las paredes laterales** únicamente con un paño suave y limpio. Si están muy sucias, utilice un poco de agua o un limpiador neutro. De forma opcional, también se puede utilizar un paño de microfibra.

No limpie el rótulo en las superficies de las puertas lacadas con productos cáusticos o abrasivos. Si está sucio, límpiolo con un paño suave y un poco de agua o un limpiador neutro.*

- ▶ La mayoría de **piezas de equipamiento** se pueden desarmar para su limpieza: consulte el respectivo capítulo.
- ▶ Limpie a mano los **cajones** con agua tibia y un poco de lavavajillas.
- ▶ Limpie a mano la **tapa del cajón para conservación de frutas y verduras** con agua tibia y un poco de lavavajillas.
- ▶ Las **demás piezas de equipamiento** son aptas para lavavajillas.
- ▶ Limpie los **rieles telescópicos** sólo con un paño húmedo. La grasa de las pistas de rodadura sirve de lubricación y no se debe retirar.

Después de la limpieza:

- ▶ Seque el aparato y las piezas de equipamiento.
- ▶ Vuelva a conectar y poner en marcha el aparato.
- ▶ Active SuperFrost (consulte 5.6.5 SuperFrost). Cuando la temperatura sea lo suficientemente baja:
- ▶ Vuelva a introducir los alimentos.

6.5 Servicio postventa

En primer lugar, compruebe si puede eliminar el fallo por su cuenta (consulte 7 Averías). Si no es posible, diríjase al servicio técnico. La dirección figura en el directorio adjunto de centros de servicio técnico.



ADVERTENCIA

¡Reparación no profesional!
Lesiones.

- ▶ Las reparaciones e intervenciones en el aparato y la línea de alimentación eléctrica que no se nombran expresamente (consulte 6 Mantenimiento) sólo se deben realizar a través del servicio postventa.
- ▶ Las líneas de alimentación eléctrica dañadas deben ser sustituidas únicamente por el fabricante o por su servicio técnico o por personal con una cualificación similar.
- ▶ En aparatos con enchufes con puesta a tierra, el propio cliente puede realizar el cambio.

Consultar la denominación del aparato ("Model" e "Index"), el n.º de servicio ("Service"), el n.º de serie ("S-Nr."), así como las funciones avanzadas, a través de la pantalla:

- ▶ Pulse Menú.
- ▶ Pulse las flechas de navegación hasta que aparezca el símbolo de información sobre el aparato.
- ▶ Pulse el símbolo de información sobre el aparato.
- ▶ Aparece la información sobre el aparato.

- ▶ Anote dicha información.
- ▶ Para acceder a la pantalla de inicio, pulse el símbolo de atrás.

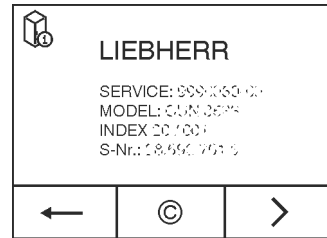

- ▶ Para ir al menú del cliente, presionar hasta que aparezca el símbolo de la llave.



- ▶ Introduciendo el código numérico **151** se selecciona el menú del cliente.

Menú del cliente

En el menú del cliente es posible acceder a las siguientes funciones:

- **Autodiagnóstico**
El aparato realiza un autodiagnóstico y comprueba todos los componentes eléctricos.
- **RESET**
El aparato se restablece a los ajustes de fábrica.
- **Desescarche manual**
Se inicia el desescarche manual.
- ▶ Cierre la puerta.
- ▶ Diríjase al servicio postventa y facilite la información necesaria sobre el aparato.
- ▷ Esto permite un servicio rápido y preciso.
- ▶ Siga las instrucciones del servicio postventa.

De forma alternativa, puede obtener la información sobre el aparato a través de la placa de identificación:

La placa de identificación se encuentra en la parte interior izquierda del aparato.

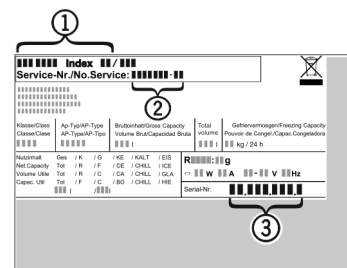

Fig. 77

- (1) Denominación del aparato
- (2) N.º de servicio
- (3) N.º de serie

Acuerdos de licencia:

- Las licencias utilizadas se pueden ver en ©.
- ▶ Pulse ©.

6.6 Clase de eficiencia energética de la iluminación

Iluminación	
Clase de eficiencia energética ¹	Fuente de luz
Este producto contiene una fuente de luz de la clase de eficiencia energética G	LED



1 El aparato puede incluir fuentes de luz con diferentes clases de eficiencia energética. Se indica la clase de eficiencia energética más baja.

7 Averías

El aparato se ha construido y fabricado para proporcionar un alto nivel de fiabilidad y durabilidad. No obstante, si durante el funcionamiento se produce una avería,

compruebe si se trata de un fallo de uso. En este caso, los costes de reparación correrán a cargo del usuario aunque el aparato se encuentre dentro del periodo de garantía. El usuario puede solucionar los siguientes fallos:

Fallo	Causa	Solución
El aparato no funciona.	→ El aparato no se conecta.	▶ Conexión del aparato.
	→ El enchufe de alimentación de red no entra correctamente en la toma de corriente.	▶ Control el enchufe de alimentación de red.
	→ El fusible de la toma de corriente no funciona.	▶ Controle el fusible.
	→ El conector del aparato no está insertado correctamente en el mismo.	▶ Compruebe el conector del aparato.
El compresor continúa en funcionamiento.	→ El compresor se activa con una carga calorífica reducida a un bajo número de revoluciones. Aunque aumente el tiempo de funcionamiento, se produce ahorro de energía.	▶ En los modelos con ahorro de energía, esto es normal.
	→ SuperFrost se ha activado.	▶ El compresor continúa en funcionamiento durante más tiempo para refrigerar los alimentos con rapidez. Esto es normal.
	→ SuperCool se ha activado.	▶ El compresor continúa en funcionamiento durante más tiempo para refrigerar los alimentos con rapidez. Esto es normal.
El ruido es excesivo.	→ Los compresores regulados por frecuencia de rotación* pueden provocar diferentes ruidos debido a los distintos niveles de revoluciones.	▶ Este ruido es normal.
Un gorgoteo y chapoteo	→ Este ruido procede del refrigerante que fluye por el circuito frigorífico.	▶ Este ruido es normal.
Un clic suave	→ Este ruido se produce siempre que la unidad de refrigeración (el motor) se enciende o se apaga automáticamente.	▶ Este ruido es normal.
Un zumbido. Se eleva brevemente cuando la unidad de refrigeración (el motor) se enciende.	→ Si se activa la función SuperFrost, la potencia frigorífica aumenta al introducir alimentos frescos o mantener la puerta abierta prolongadamente.	▶ Este ruido es normal.
	→ Si se activa la función SuperCool, la potencia frigorífica aumenta de forma automática al introducir alimentos frescos o mantener la puerta abierta prolongadamente.	▶ Este ruido es normal.
	→ La temperatura ambiente es demasiado alta.	▶ Solución: (consulte 1.2 Ámbito de uso del aparato)
Un zumbido grave	→ El ruido procede de la corriente de aire del ventilador.	▶ Este ruido es normal.
Sonido de vibración	→ El aparato no se mantiene firme sobre el suelo. Se produce vibración de componentes o del mueble contiguo de la unidad de refrigeración en marcha.	▶ Alinee el aparato con las patas de ajuste. ▶ Extraiga las botellas y los envases.
	→ El ruido se produce al abrir y cerrar la puerta.	▶ Este ruido es normal.

Fallo	Causa	Solución
Un ruido de flujo en el amortiguador de cierre.*		
En la pantalla aparece DEMO. Además, se muestra el transcurso del tiempo.	→ El modo de demostración está activado.	▶ OFF debe estar pulsado.
En la esquina superior derecha de la pantalla aparece DEMO.	→ El modo de demostración está activado.	▶ Retire el enchufe de alimentación de red. ▶ Vuelva a conectar el enchufe de alimentación de red. ▷ En la pantalla aparece DEMO. Además, se muestra el transcurso del tiempo. ▶ OFF debe estar pulsado.
Las superficies exteriores del aparato están calientes*.	→ El calor del circuito frigorífico se utiliza para impedir que se produzca agua de condensación.	▶ Esto es normal.
La temperatura no es suficientemente baja.	→ La puerta del aparato no se ha cerrado correctamente.	▶ Cierre la puerta del aparato.
	→ La ventilación y el escape de aire son insuficientes.	▶ Deje libre y limpie la rejilla de aire.
	→ La temperatura ambiente es demasiado alta.	▶ Solución: (consulte 1.2 Ámbito de uso del aparato) .
	→ El aparato se abre con demasiada frecuencia o durante mucho tiempo.	▶ Espere a que la temperatura necesaria se vuelva a ajustar automáticamente. En caso contrario, diríjase al servicio postventa (consulte 6 Mantenimiento) .
	→ Se han introducido cantidades demasiado grandes de alimentos frescos sin SuperFrost.	▶ Solución: (consulte 5.6.5 SuperFrost) .
	→ La temperatura se ha ajustado incorrectamente.	▶ Reduzca el ajuste de temperatura y compruébelo transcurridas 24 horas.
	→ El aparato está situado demasiado cerca de una fuente de calor (cocina, calefacción, etc.).	▶ Cambie el lugar de instalación del aparato o de la fuente de calor.
La iluminación interior no se enciende.	→ El aparato no se conecta.	▶ Conecte el aparato.
	→ La puerta ha permanecido abierta más de 15 min.	▶ La iluminación interior se apaga automáticamente si la puerta está abierta al cabo de aprox. 15 min.
	→ El LED de iluminación está defectuoso o la cubierta está dañada:	<div style="border: 1px solid red; padding: 5px;"> <p> ADVERTENCIA Riesgo de lesiones derivado de descarga eléctrica Debajo de la cubierta hay piezas conductoras de electricidad. ▶ El LED de la iluminación interior sólo debe repararse a través del servicio postventa o a cargo de personal técnico especializado.</p> </div> <hr/> <div style="border: 1px solid red; padding: 5px;"> <p> ADVERTENCIA Riesgo de lesiones con lámparas LED. La intensidad luminosa de la iluminación mediante LED corresponde al grupo de riesgo RG 2. Si la cubierta está defectuosa: ▶ No mirar directamente a la luz a través de lentes ópticas desde una distancia muy próxima. De lo contrario, los ojos pueden sufrir lesiones.</p> </div>

Fallo	Causa	Solución
La junta de la puerta es defectuosa o se debe sustituir por otros motivos.	→ La junta de la puerta es intercambiable. Se puede cambiar sin necesidad de herramientas auxiliares.	▶ Diríjase al servicio postventa (consulte 6 Mantenimiento).
El aparato está cubierto de hielo o forma agua de condensación.	→ La junta de la puerta puede desprenderse de la tuerca.	▶ Comprobar que la junta de la puerta se encuentra en una posición correcta con la tuerca.

8 Mensajes

Los mensajes de fallo y recordatorios se indican con una señal acústica y un mensaje en la pantalla. La señal acústica aumenta en intensidad y volumen en el caso de mensajes de fallo. Sólo se desactiva cuando se confirma el mensaje. Los mensajes de máxima prioridad se muestran primero si se producen varios al mismo tiempo. Cada mensaje se debe confirmar individualmente.

El mensaje permanece en el campo de menú mientras esté activo o no se elimine el fallo.



Nota

Se pueden volver a ver los detalles del mensaje a través del campo de menú.

- ▶ Pulse Menú.
- ▶ Pulse el símbolo de mensajes.
- ▶ Pulsando un mensaje, el indicador cambia al siguiente. Tras el último mensaje activo, el indicador cambia a la pantalla de inicio.

Alarma de puerta

Si la puerta permanece abierta más de 60 segundos, suena el tono de aviso. En el indicador aparece el símbolo de alarma de puerta. El tono de aviso se desactiva automáticamente cuando se cierra la puerta.



El tono de aviso se puede silenciar con la puerta abierta. La desactivación del tono se mantiene mientras la puerta está abierta.

- ▶ Pulse el símbolo de alarma de puerta.
- ▷ Se desactiva la alarma de puerta.
- ▷ El indicador cambia a la pantalla de inicio.
- ▶ Cierre la puerta.

Alarma de temperatura

Si la temperatura no es lo suficientemente baja, suena un tono de aviso. En el indicador aparece el símbolo de alarma de temperatura.



La temperatura ha aumentado demasiado durante las últimas horas o días. Una vez eliminada la avería, el aparato sigue funcionando con el último ajuste de temperatura.

La causa de un exceso de temperatura puede ser:

- Se han introducido alimentos frescos calientes
- Al reordenar y extraer alimentos, circula aire ambiente demasiado caliente
- Caída prolongada de tensión
- Aparato defectuoso
- ▶ Abra la puerta.
- ▶ Pulse el símbolo de alarma de temperatura.
- ▷ Se desactiva el tono de aviso. En el indicador se muestra la temperatura más alta que se ha alcanzado durante la avería.

- ▶ Pulse la pantalla o espere 30 segundos.
- ▷ El indicador cambia a la pantalla de inicio. En el campo de temperatura en cuestión aparecen las flechas y el símbolo de alarma de temperatura . Además, se muestra el símbolo de mensajes en el campo de menú .
- ▶ Compruebe la calidad de los alimentos. No consuma los alimentos deteriorados. No vuelva a congelar los alimentos descongelados.
- ▶ Cierre la puerta.
- ▷ Una vez alcanzada la temperatura nominal, se ocultan los símbolos.

Si el estado de alarma se mantiene intacto o la temperatura no se vuelve a adaptar automáticamente:

(consulte 7 Averías).

Fallo de alimentación

Suena un tono de aviso. En el indicador aparece el símbolo de fallo de alimentación.

Debido a un fallo de alimentación o a un corte de electricidad, la temperatura se ha elevado demasiado durante las últimas horas o días. Una vez finalizado el corte de electricidad, el aparato sigue funcionando con el último ajuste de temperatura. Se mantienen los recordatorios activados.



- ▶ Abra la puerta.
- ▶ Pulse el símbolo de fallo de alimentación.
- ▷ Se desactiva el tono de aviso. En el indicador se muestra la temperatura más alta en el compartimento congelador que se ha alcanzado durante el fallo de alimentación.
- ▶ Pulse la pantalla o espere 30 segundos.
- ▷ La indicación cambia a la pantalla de inicio. En el campo de temperatura pertinente aparecen unas flechas y el símbolo Alarma de temperatura. Asimismo se muestra el símbolo Avisos en el campo de menú .
- ▶ Compruebe la calidad de los alimentos. No consuma los alimentos deteriorados. No vuelva a congelar los alimentos descongelados.
- ▶ Cierre la puerta.
- ▷ Una vez alcanzada la temperatura nominal, se ocultan los símbolos.

Fallo del aparato

Suena un tono de aviso. En el indicador aparece el símbolo de fallo del aparato con el código de fallo correspondiente.



Un componente del aparato presenta un fallo.

- ▶ Abra la puerta.
- ▶ Anote el código de fallo.
- ▶ Pulse el símbolo de fallo del aparato.
- ▷ Se desactiva el tono de aviso. El indicador cambia a la pantalla de inicio.
- ▶ Cierre la puerta.

- ▶ Diríjase al servicio postventa (consulte 6 Mantenimiento).

Si el fallo afecta a una determinada zona de temperatura, en el campo de temperatura de la zona se muestra el símbolo de fallo del aparato en lugar de la temperatura.

Otros mensajes



FreshAirCambiar el filtro
(consulte 6 Mantenimiento)



Limpie rejilla de ventilación
(consulte 6 Mantenimiento)

9 Puesta fuera de servicio

9.1 Desconectar el aparato

Nota

Si no se puede desconectar el aparato o el compartimiento frigorífico o congelador, el bloqueo contra la manipulación por niños está activo.

- ▶ Desactive el bloqueo contra la manipulación por niños (consulte 5.2.2 Desactivar el bloqueo contra la manipulación por niños).

9.1.1 Desconectar el aparato mediante el menú

Se desconecta todo el aparato. La pantalla se oscurece.

- ▶ Pulse Menú.
- ▶ Pulse las flechas de navegación hasta que aparezca el símbolo de espera. 
- ▶ Pulse OK.
- ▷ El símbolo de espera aparece parpadeando en toda la pantalla. Se ha desactivado todo el aparato.
- ▷ Al cabo de 10 minutos, se oculta el símbolo de espera.

9.1.2 Desconectar el aparato mediante el campo del compartimento congelador

Al desconectar el compartimento congelador, también se desconectan automáticamente los compartimentos frigorífico y BioFresh. La pantalla permanece conectada.

- ▶ Pulse el campo del compartimento congelador.
- ▶ Pulse el símbolo más.
- ▷ Una vez seleccionada la temperatura más alta, al volver a pulsar el símbolo más se vuelve inactivo. En el indicador se visualiza el símbolo de espera.
- ▶ Pulse OK.
- ▷ En todos los campos de temperatura se visualiza el símbolo de espera.
- ▷ Los compartimentos frigorífico, congelador y BioFresh se han desconectado.

9.1.3 Desconectar el compartimento frigorífico con BioFresh

En caso necesario, los compartimentos frigorífico y BioFresh se pueden desconectar por separado.

- ▶ Pulse el campo del compartimento frigorífico.
- ▶ Pulse el símbolo más.
- ▷ Una vez seleccionada la temperatura más alta, al volver a pulsar el símbolo más se vuelve inactivo. En el indicador se visualiza el símbolo de espera.
- ▶ Pulse OK.
- ▷ En el campo de los compartimentos frigorífico y BioFresh se visualiza el símbolo de espera.
- ▷ Los compartimentos frigorífico y BioFresh se han desconectado.

9.2 Puesta fuera de servicio

- ▶ Vacíe el aparato.
- ▶ Desconexión del aparato (consulte 9 Puesta fuera de servicio).
- ▶ Retire el enchufe de alimentación de red.
- ▶ Si fuera necesario, retire el conector del aparato: extráigalo y muévelo al mismo tiempo de izquierda a derecha. 
- ▶ Limpie el aparato (consulte 6.4 Limpiar el aparato).
- ▶ Deje la puerta abierta para que no se formen olores.

10 Eliminación

10.1 Preparar el aparato para su eliminación



Li-Ion

Liebherr utiliza pilas en algunos aparatos. Por motivos de protección del medioambiente, la legislación de la UE obliga al usuario final a retirar estas pilas de los aparatos usados antes de proceder a su eliminación. Si su aparato incluye pilas, encontrará la indicación correspondiente en el propio aparato.

Bombillas Si puede retirar usted mismo las bombillas sin dañarlas, también debe desmontarlas antes de la eliminación del aparato.

- ▶ Poner el aparato fuera de servicio. (consulte 9.2 Puesta fuera de servicio)
- ▶ Aparato con pilas: retirar las pilas. Para una descripción véase el capítulo **Mantenimiento**.
- ▶ Si es posible: desmontar las bombillas sin dañarlas.

10.2 Eliminar el aparato de manera respetuosa con el medioambiente



El aparato todavía contiene materiales valiosos y se debe llevar a un punto de recogida separado de los residuos domésticos sin clasificar.



Li-Ion



Li-Ion

Las pilas se deben eliminar por separado del aparato usado. A este respecto, puede entregar las pilas gratuitamente en un comercio, así como en los centros de reciclaje y puntos verdes.

Bombillas

Eliminar las bombillas desmontadas a través de los sistemas de recogida pertinentes.

En el caso de Alemania:

Puede eliminar gratuitamente el aparato en los centros de reciclaje y puntos verdes, en los contenedores de recogida de la clase 1. En el caso de comprar un frigorífico/congelador nuevo y hacerlo en una superficie comercial > 400 m², el comercio se encargará de retirar gratuitamente el aparato usado.

Eliminación



ADVERTENCIA

¡Fugas de refrigerante y aceite!

Incendio. El refrigerante contenido es respetuoso con el medioambiente, pero es inflamable. El aceite contenido también es inflamable. Las fugas de refrigerante y aceite pueden inflamarse con una concentración correspondientemente elevada y al entrar en contacto con una fuente de calor externa.

- ▶ No se deben dañar las tuberías del circuito de refrigerante y del compresor.
-
- ▶ Transportar el aparato sin daños.
 - ▶ Eliminar las pilas, las bombillas y el aparato conforme a lo dispuesto anteriormente.



Liebherr-Hausgeräte Ochsenhausen GmbH

Memminger Straße 77-79

88416 Ochsenhausen

Deutschland

home.liebherr.com