

Gebrauchsanweisung

Kühl-Gefrierkombination

Vor Inbetriebnahme die Gebrauchsanweisung lesen

Seite 2

DE

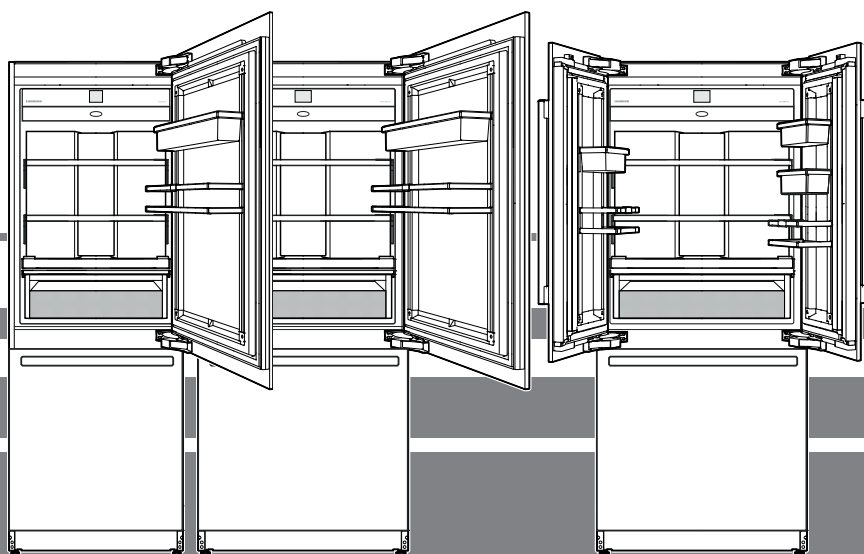

7080 406-01



ECBN 94 / ECBN 96 / ECBN.. 97.. / ECBN.. 99..

LIEBHERR

Inhalt

Abstufung der Warnhinweise	2
Symbole am Gerät:	2
Sicherheits- und Warnhinweise.....	3
Entsorgungshinweis	4
EPREL-Datenbank:	4
Einsatzbereich des Gerätes	4
Klimaklasse	4
Gerätebeschreibung	5
Bedienfeld	6
Schnellzugriff auf Informationen.....	6
Einschalten des Geräts	6
Hauptmenü.....	7
Temperatur einstellen.....	8
Temperatur einstellen (Kühlteil).....	8
Temperatur einstellen (Gefrierteil).....	9
Temperatur einstellen (BioFresh-Plus-Teil)	9
SuperCool	10
SuperFrost.....	11
Hinweise zum Einfrieren.....	11
Sicherheitshinweise und Warnhinweise für den IceMaker	12
IceMaker-Beschreibung	12
Einschalten des IceMaker	12
Ausschalten des IceMaker	13
Umschalten des IceMaker auf maximale Eisproduktion	13
PartyMode.....	14
HolidayMode	14
SabbathMode.....	15
Ausschalten des Geräts	15
Wartungsmeldung.....	16
Wartungsbestätigung.....	16
Setup-Menü.....	17
SmartDeviceBox (nicht in allen Ländern beigelegt)	19
Beschreibung des SmartDevice-Displays	19
Alarmmeldungen.....	20
Ausstattung	23
Wasserspender	23
BioFresh-Plus-Teil	24
Reinigen	24
Wartungsmenü.....	26
Wartung.....	27
Zusatzfunktionen.....	30
Energie sparen	35
Störung.....	35
Außer Betrieb setzen.....	35

Abstufung der Warnhinweise

 GEFAHR!	kennzeichnet eine unmittelbar gefährliche Situation, die Tod oder schwere Körperverletzungen zur Folge haben wird, wenn sie nicht vermieden wird.
 WARNUNG!	kennzeichnet eine gefährliche Situation, die Tod oder schwere Körperverletzung zur Folge haben könnte, wenn sie nicht vermieden wird.
 VORSICHT!	kennzeichnet eine gefährliche Situation, die leichte oder mittlere Körperverletzungen zur Folge haben könnte, wenn sie nicht vermieden wird.
ACHTUNG	kennzeichnet eine gefährliche Situation, die Sachschäden zur Folge haben könnte, wenn sie nicht vermieden wird.
Hinweis	kennzeichnet nützliche Hinweise und Tipps.

Symbole am Gerät:

	Das Symbol kann sich auf dem Kompressor befinden. Es bezieht sich auf das Öl im Kompressor und weist auf folgende Gefahr hin: Kann bei Verschlucken und Eindringen in die Atemwege tödlich sein. Dieser Hinweis ist nur für das Recycling bedeutsam. Im Normalbetrieb besteht keine Gefahr.
	Das Symbol befindet sich am Verdichter und kennzeichnet die Gefahr vor feuergefährlichen Stoffen. Den Aufkleber nicht entfernen.
	Dieser oder ein ähnlicher Aufkleber kann sich auf der Rückseite des Gerätes befinden. Er verweist darauf, dass sich in der Tür und/oder im Gehäuse Vakuumisolierpaneele (VIP) oder Perlitpaneele befinden. Dieser Hinweis ist nur für das Recycling bedeutsam. Den Aufkleber nicht entfernen.

Hinweis

Alle Typen und Modelle unterliegen einer kontinuierlichen Verbesserung. Der Hersteller behält sich das Recht vor, Änderungen an Form, Ausstattung und Technologie vorzunehmen.

Sicherheits- und Warnhinweise

- **WARNUNG:** Belüftungsöffnungen im Gerätegehäuse oder im Einbaugehäuse nicht verschließen.
- **WARNUNG:** Zum Beschleunigen des Abtauvorgangs keine anderen mechanischen Einrichtungen oder sonstigen Mittel als die vom Hersteller empfohlenen benutzen.
- **WARNUNG:** Kältemittelkreislauf nicht beschädigen.
- **WARNUNG:** Keine elektrischen Geräte innerhalb des Kühlfachs betreiben, die nicht der vom Hersteller empfohlenen Bauart entsprechen.
- **WARNUNG:** Das Netzkabel darf beim Aufstellen des Gerätes nicht beschädigt werden.
- **WARNUNG:** Mehrfach-Steckdosen/-Verteilerleisten sowie andere elektronische Geräte (wie z. B. Halogen-Trafos) dürfen nicht an der Rückseite von Geräten platziert und betrieben werden.
- **WARNUNG:** Verletzungsgefahr durch elektrischen Schlag! Unter der Abdeckung befinden sich stromführende Teile. LED-Innenbeleuchtung nur vom Kundendienst oder dafür ausgebildetem Fachpersonal auswechseln oder reparieren lassen.
- **WARNUNG:** Verletzungsgefahr durch LED-Lampe. Die Lichtintensität der LED-Beleuchtung entspricht der Risikogruppe RG 2. Wenn die Abdeckung defekt ist: nicht mit optischen Linsen aus unmittelbarer Nähe direkt in die Beleuchtung blicken. Die Augen können dabei verletzt werden.
- **WARNUNG:** Dieses Gerät ist entsprechend der Gebrauchsanweisung (Einbauanweisung) zu befestigen, um Gefahren durch mangelhafte Standfestigkeit auszuschließen.
- Sockel, Schubfächer, Türen usw. nicht als Trittbrett oder zum Aufstützen missbrauchen.
- Dieses Gerät kann von Kindern ab 8 Jahren und darüber, sowie von Personen mit verringerten physischen, sensorischen oder mentalen Fähigkeiten oder Mangel an Erfahrung und Wissen, benutzt werden, wenn sie beaufsichtigt oder bezüglich des sicheren Gebrauchs des Gerätes unterwiesen wurden und die daraus resultierenden Gefahren verstehen. Kinder dürfen nicht mit dem Gerät spielen. Reinigung und Benutzer-Wartung dürfen nicht von Kindern ohne Beaufsichtigung durchgeführt werden. Kinder von 3-8 Jahre dürfen das Gerät be- und entladen.
- Im Gerät keine explosionsfähigen Stoffe, wie zum Beispiel Aerosolbehälter mit brennbarem Treibgas, lagern.
- Um Personen- und Sachschäden zu vermeiden, muss das Gerät von 4 Personen ausgepackt und aufgestellt werden.
- Nach dem Auspacken das Gerät auf Beschädigungen kontrollieren. Bei Beschädigungen den Lieferanten kontaktieren. Das Gerät nicht an die Spannungsversorgung anschließen.
- Längeren Hautkontakt mit kalten Oberflächen (z. B. Kühl-/Gefriergut) vermeiden. Bei Bedarf Schutzmaßnahmen ergreifen (z. B. Handschuhe).
- Verzehren Sie keine überlagerten Lebensmittel, sie können zu einer Lebensmittelvergiftung führen.
- Reparaturen und Eingriffe am Gerät ausschließlich vom Kundendienst oder dafür ausgebildetem Fachpersonal durchführen lassen. Gleiches gilt für das Wechseln der Netzanschlussleitung.
- Reparaturen und Eingriffe am Gerät ausschließlich bei sichtbar gezogenem Netzstecker durchführen.
- Das Gerät ausschließlich nach Angaben der Gebrauchsanweisung montieren, anschließen und entsorgen.
- Bei einer Störung Netzstecker ziehen oder Sicherung ausschalten.
- Netzkabel ausschließlich durch Ziehen am Stecker vom Netz trennen. Nicht am Kabel ziehen.
- Schlüssel bei abschließbaren Geräten nicht in der Nähe des Gerätes sowie in Reichweite von Kindern aufbewahren.

- Das Gerät ist für den Gebrauch in geschlossenen Räumen konzipiert. Das Gerät nicht im Freien oder im Feuchte- und Spritzwasserbereich betreiben.
- Die LED-Innenbeleuchtung nicht zur Raumbeleuchtung verwenden. Die LED-Innenbeleuchtung im Gerät dient ausschließlich zur Beleuchtung des Geräteinnenraumes.
- Im Geräteinnenraum offenes Feuer oder Zündquellen vermeiden.
- Alkoholische Getränke oder sonstige Alkohol enthaltende Gebinde ausschließlich dicht verschlossen lagern.

Entsorgungshinweis

Das Gerät enthält wertvolle Materialien und ist einer vom unsortierten Siedlungsabfall getrennten Erfassung zuzuführen. Die Entsorgung von ausgedienten Geräten muss fach- und sachgerecht nach den örtlich geltenden Vorschriften und Gesetzen erfolgen.



Das ausgediente Gerät beim Abtransport am Kältekreislauf nicht beschädigen, damit das enthaltene Kältemittel (Angaben auf dem Typenschild) und das Öl nicht unkontrolliert entweichen können.

- Gerät unbrauchbar machen.
- Netzstecker ziehen.
- Anschlusskabel durchtrennen.

WARNUNG

Erstickungsgefahr durch Verpackungsmaterial und Folien!

Kinder nicht mit Verpackungsmaterial spielen lassen.

Das Verpackungsmaterial zu einer offiziellen Sammelstelle bringen.

EPREL-Datenbank:

Ab dem 1. März 2021 sind die Informationen zu der Energieverbrauchskennzeichnung und den Ökodesign-Anforderungen in der europäischen Produktdatenbank (EPREL) zu finden. Unter folgendem Link <https://eprel.ec.europa.eu/> erreichen Sie die Produktdatenbank. Hier werden Sie aufgefordert, die Modellkennung einzugeben. Die Modellkennung finden Sie auf dem Typenschild.

Beleuchtung	
Energieeffizienzklasse ¹	Lichtquelle
Dieses Produkt enthält eine Lichtquelle der Energieeffizienzklasse G	LED
¹ Das Gerät kann Lichtquellen mit unterschiedlichen Energieeffizienzklassen enthalten. Die niedrigste Energieeffizienzklasse ist angegeben.	

Einsatzbereich des Gerätes

Das Gerät eignet sich ausschließlich zum Kühlen von Lebensmitteln im häuslichen oder haushaltsähnlichen Umfeld. Hierzu zählt z. B. die Nutzung

- in Personalküchen, Frühstückspensionen,
- durch Gäste in Landhäusern, Hotels, Motels und anderen Unterkünften,
- beim Catering und ähnlichem Service im Großhandel.

Benutzen Sie das Gerät ausschließlich im haushaltsüblichen Rahmen. Alle anderen Anwendungsarten sind unzulässig. Das Gerät ist nicht geeignet für die Lagerung und Kühlung von Medikamenten, Blutplasma, Laborpräparaten oder ähnlichen der Medizinprodukterichtlinie 2007/47/EG zu Grunde liegenden Stoffen und Produkten. Eine missbräuchliche Verwendung des Gerätes kann zu Schädigungen an der eingelagerten Ware oder deren Verderb führen. Im Weiteren ist das Gerät nicht geeignet für den Betrieb in explosionsgefährdeten Bereichen.

Klimaklasse

Die Klimaklasse gibt an, bei welcher Raumtemperatur das Gerät betrieben werden darf, um die volle Kälteleistung zu erreichen.

Die Klimaklasse ist am Typenschild aufgedruckt.

Die Position des Typenschildes ist im Kapitel „Gerätebeschreibung“ ersichtlich.

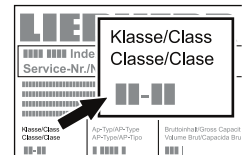

Klimaklasse	Raumtemperatur
SN	+10 °C bis +32 °C
N	+16 °C bis +32 °C
ST	+16 °C bis +38 °C
T	+16 °C bis +43 °C
SN-ST	+10 °C bis +38 °C
SN-T	+10 °C bis +43 °C

Das Gerät nicht außerhalb der angegebenen Raumtemperaturen betreiben!

Gerätebeschreibung

ECBN9471/ECBN..97..

ECBN 9671 / ECBN.. 99.1

ECBN 9673 / ECBN.. 99.3

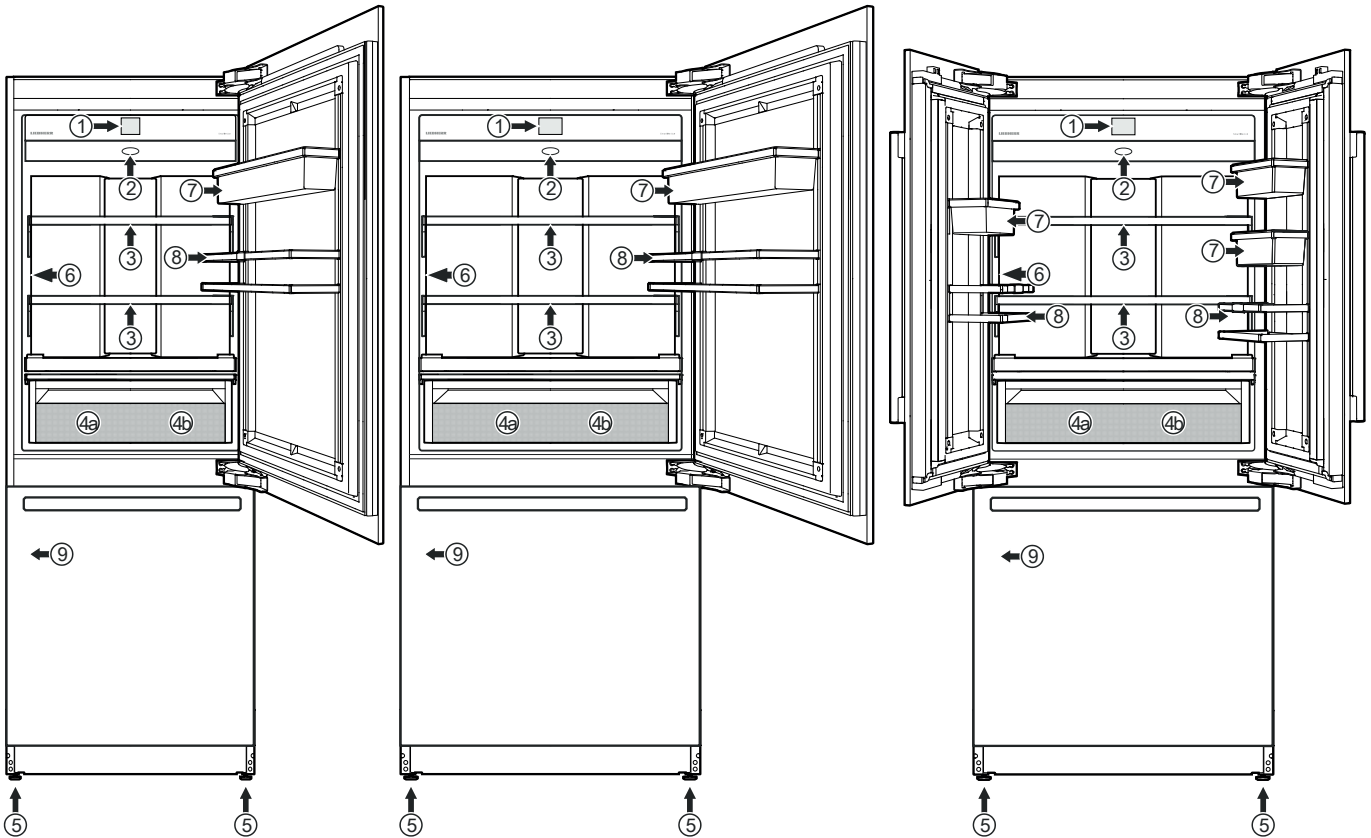

- (1) Bedienfeld
- (2) Luftfilter
- (3) Verstellbare Abstellflächen (max. 20 kg)
- (4a/b) BioFresh-Plus-Schublade. Zur Lagerung von Lebensmitteln wahlweise bei 0 °C oder -2 °C.
- (5) Stellfüße
- (6) Wasserspender
- (7) Verstellbarer Türabsteller
- (8) Flaschenabsteller *
- (9) Typenschild (hinter der Schublade auf der linken Seite)
- (10) Wasserfilter (hinter dem Lüftungsgitter)
- (11) IceMaker (im Inneren der Schublade) und entnehmbare Eiswürfelbehälter
- (12) Gefrierschublade

ECBN 9471 / ECBN.. 97.. (max. 25 kg)
 ECBN 9671 / ECBN.. 99.1 (max. 30 kg)
 ECBN 9673 / ECBN.. 99.3 (max. 15+15 kg)

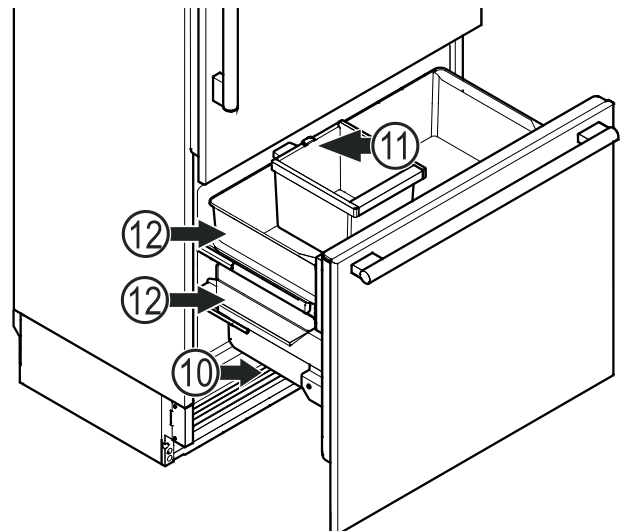

* Je nach Modell und Ausstattung

Bedienfeld

Drei verschiedene Aktionen zur Bedienung des Bedienfeldes.

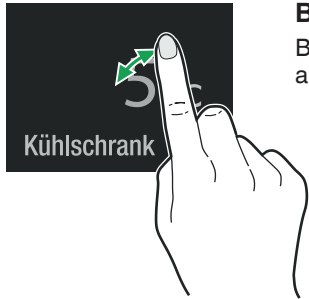

Berühren

Berühren, um Funktionen zu aktivieren.

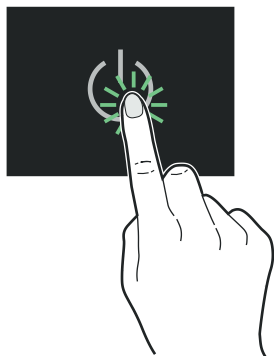

Drücken

Zur Aktivierung von Funktionen ca. 2 Sekunden lang drücken.

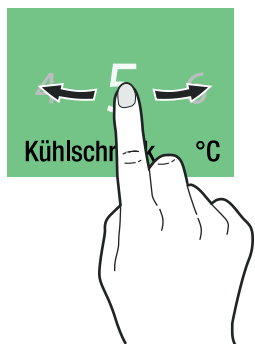

Schieben

Nach rechts oder links schieben, um im Menü zu navigieren oder nach Werten zu suchen.

Einschalten des Geräts

Berühren

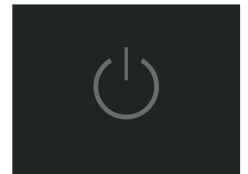

Zur Sprache schieben und berühren



Verfügbare Sprachen:

- Deutsch
- Portugiesisch (Brasilien)
- Französisch
- Spanisch
- Italienisch
- Englisch (GB)
- Englisch (US)
- Chinesisch
- Russisch

Auf die gewünschte Temperatureinheit schieben und berühren



Berühren zum Bestätigen oder nach rechts schieben, um die vorherigen Einstellungen wieder zu ändern.

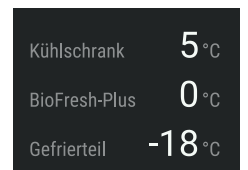
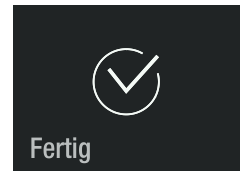





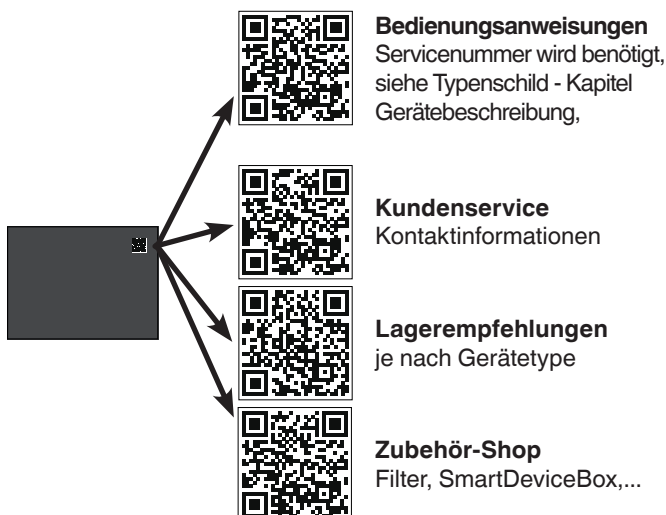





Schnellzugriff auf Informationen

(nur Modelle mit Kennzeichnung ECBN.. 97.. / 99..)



Hauptmenü

Navigieren durch das Hauptmenü. Die folgenden Funktionen stehen zur Verfügung.

 Kühlschrank	Temperaturanzeige im Kühlraum und Temperatureinstellung.
 BioFresh-Plus	Temperaturanzeige und Temperatureinstellung des BioFresh-Plus-Teils.
 Gefrierteil	Temperaturanzeige des Gefriertraumes und Temperatureinstellung.
 SuperCool	Für maximale Kühlung mit Zeitbegrenzung und automatischer Rückkehr in den Normalbetrieb.
 SuperFrost	Frische Lebensmittel so schnell wie möglich einzufrieren, um sicherzustellen, dass Nährwert, Aussehen und Geschmack der Lebensmittel intakt bleiben.
 IceMaker	Zum Ein- und Ausschalten des IceMaker und zur maximalen Eisproduktion.
 PartyMode	Für dauerhafte maximale Kühlung.
 HolidayMode	Schaltet das Gerät in einen energiesparenden Betriebsmodus, die Temperatur im Kühlteil wird auf 15°C erhöht.
 SabbathMode	Betriebsart des Gerätes für Sabbath und Feiertage. Entspricht der STAR-K Kosher-Zertifizierung.
 	Ein- und Ausschalten des Gerätes.



Beschreibt den Austausch der Filter, die Reinigung des Wasserspenders und des Staubfilters.

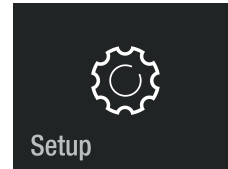

Ermöglicht die Einstellung der Bildschirmhelligkeit und enthält die Geräteinformationen (Servicenummer, Modellname, Seriennummer).

Hinweis

Wenn die Tür für eine längere Zeit geöffnet wird, kann es zu einem erheblichen Temperaturanstieg in den Fächern des Gerätes kommen.

Temperatur einstellen

An die gewünschte Zone schieben
Berühren



oder



oder

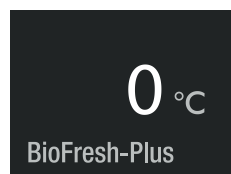

Hinweis

Der Temperaturwert im wärmsten Bereich des Kühlgeräts kann höher als der eingestellte Wert sein.

Temperatur einstellen (Kühlteil)

Standardeinstellung ist 5 °C.

Berühren

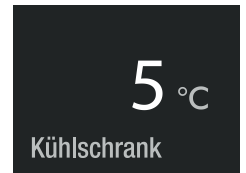

An die gewünschte Solltemperatur schieben und berühren.

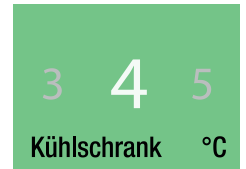

Die blinkende Zahl rechts unten zeigt die aktuelle Innentemperatur an. Sie erlischt bei Erreichen der Solltemperatur.



Gerätetür schließen.

Anzeige, wenn die Tür wieder geöffnet wird.

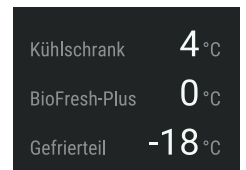

Die Temperaturanzeige des Kühlteils blinkt, wenn die tatsächliche Innentemperatur von der Solltemperatur abweicht. Sie hört auf zu blinken, wenn die Solltemperatur erreicht ist.

Die Temperatur kann zwischen 2 °C und 7 °C eingestellt werden.

Temperatur einstellen (Gefrierteil)

Standardeinstellung ist -18 °C.

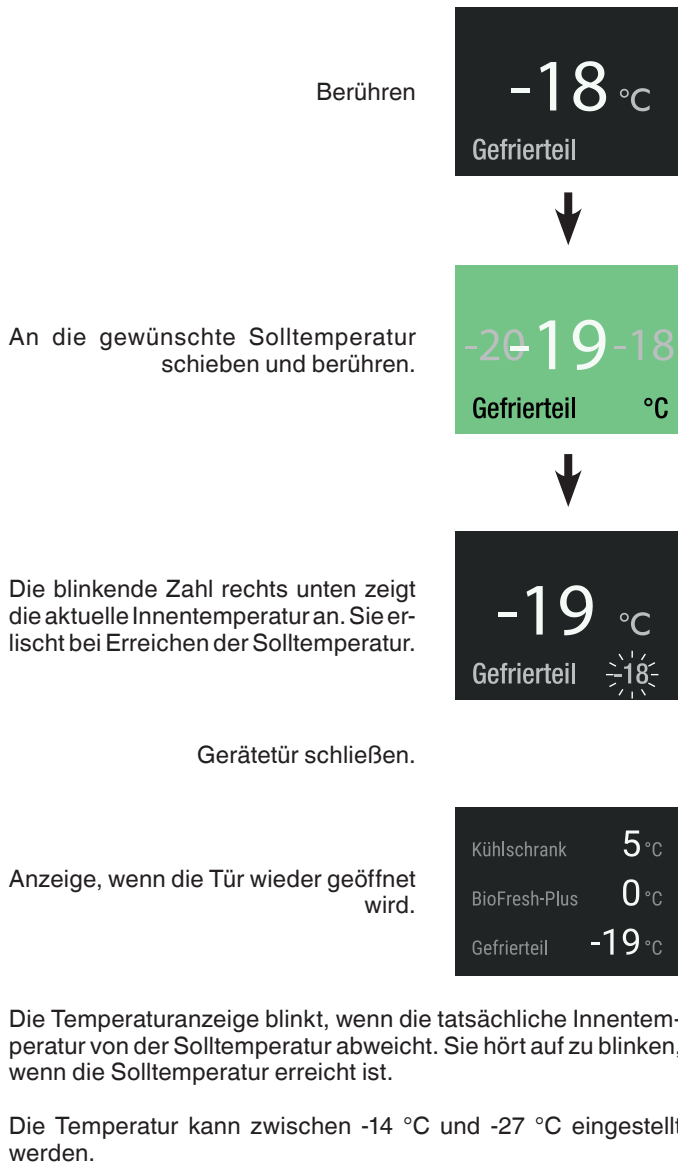

Temperatur einstellen (BioFresh-Plus-Teil)

Standardeinstellung ist 0 °C.

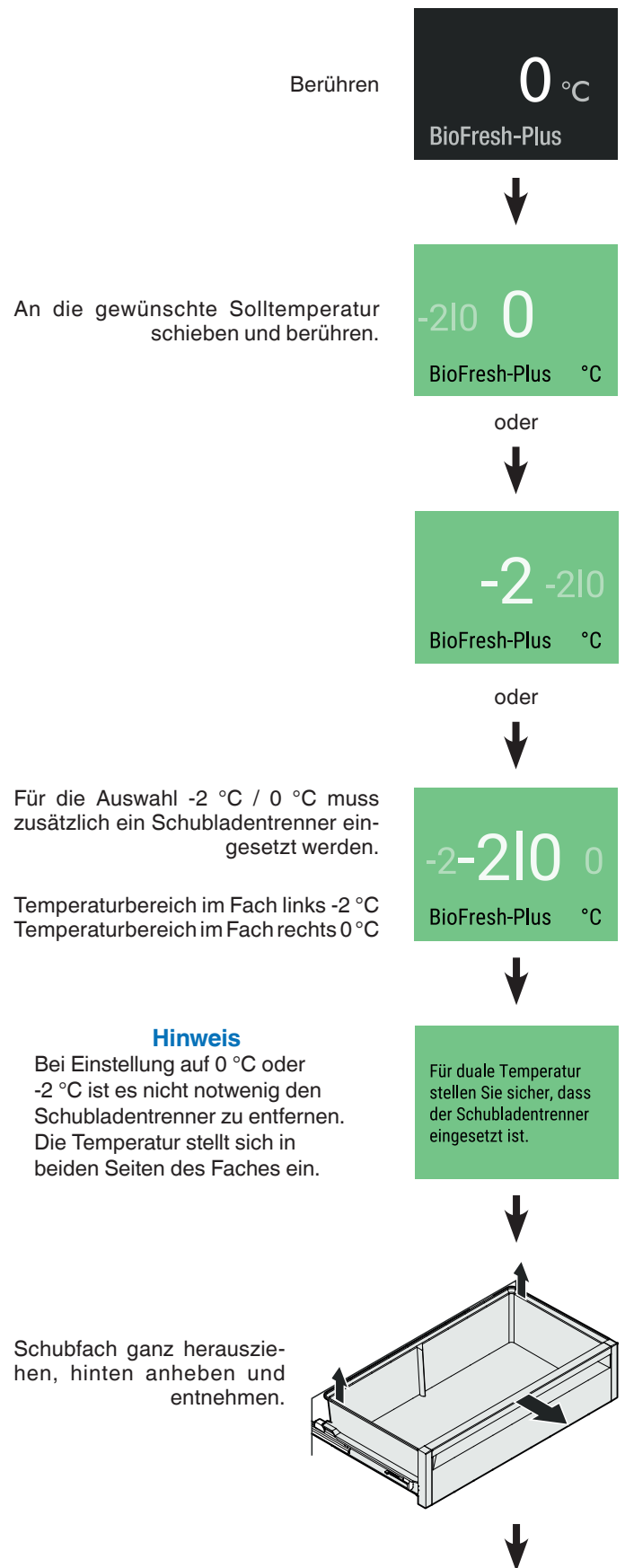

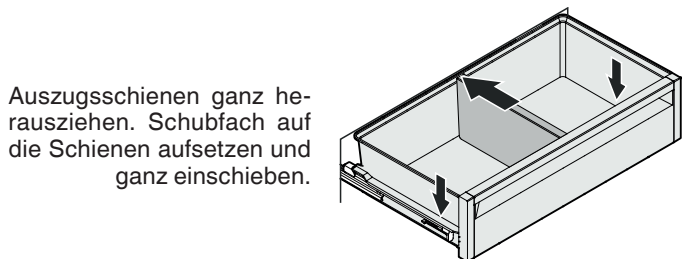
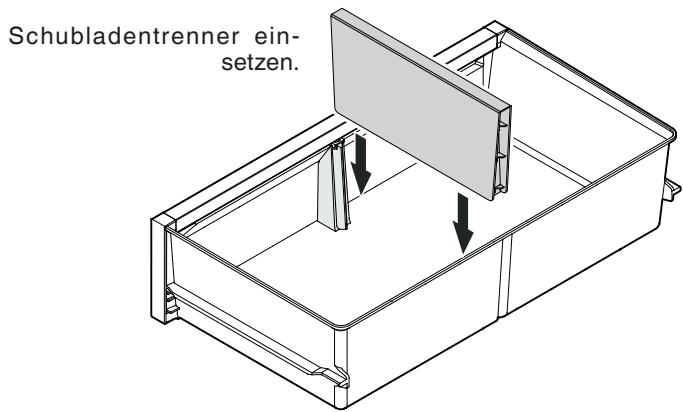
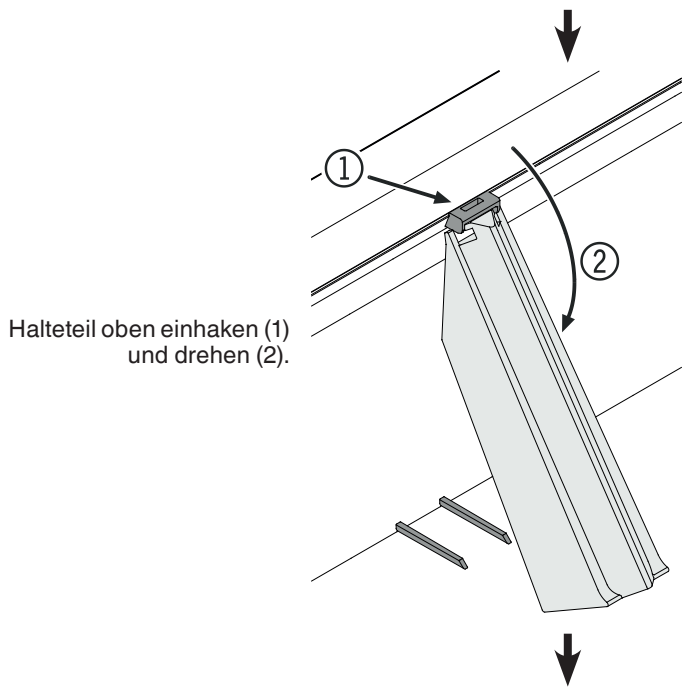

Gerätetür schließen.

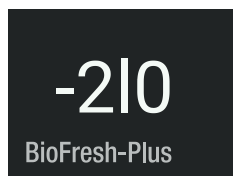

Anzeige, wenn die Tür wieder geöffnet wird.

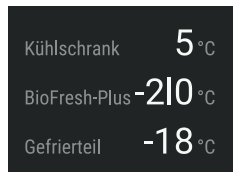

SuperCool

SuperCool aktivieren, wenn große Mengen Lebensmittel schnell abgekühlt werden sollen. Die eingestellte Temperatur beträgt 2°C.

Berühren

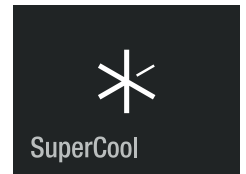

SuperCool ist aktiviert. Oben rechts ist die verbleibende Laufzeit von 6 Stunden sichtbar. Nach Ablauf dieser Zeit schaltet das Gerät wieder in den Normalbetrieb.

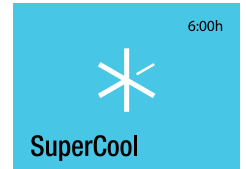

Gerätetür schließen.

Anzeige, wenn die Tür wieder geöffnet wird.

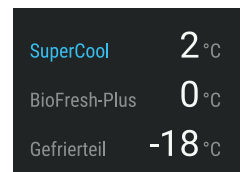

Um die Temperatur zu ändern, muss SuperCool deaktiviert werden. Anzeige berühren.

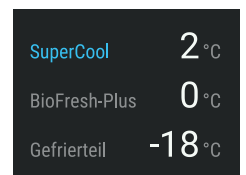

Berühren

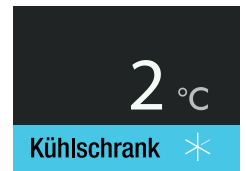

Berühren

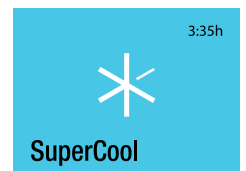

SuperCool ist deaktiviert.

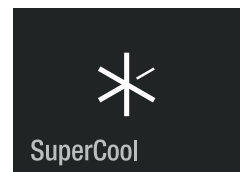

SuperFrost

FrISCHE Lebensmittel sollten so schnell wie möglich gefroren werden. Dies wird durch die SuperFrost-Funktion gewährleistet und stellt sicher, dass Nährwert, Aussehen und Geschmack der Lebensmittel erhalten bleiben.

Sie können maximal so viel kg frISCHE Lebensmittel innerhalb 24 Std. einfrieren, wie auf dem Typenschild unter **Gefrierermögen** angegeben ist.

Berühren

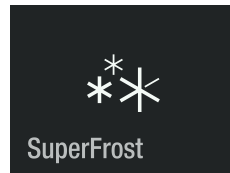

SuperFrost ist aktiviert.

24 Stunden warten. Lebensmittel einlegen und Gerätetür schließen.

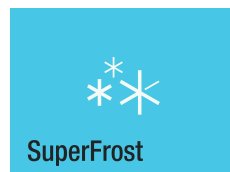

Anzeige, wenn die Tür wieder geöffnet wird.

Die SuperFrost-Funktion schaltet sich automatisch zwischen 30 und 65 Stunden ab, abhängig von der Menge der eingelegten Lebensmittel.

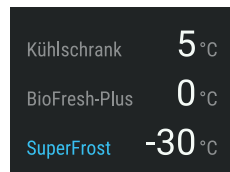

Um SuperFrost früher zu deaktivieren, Display berühren.

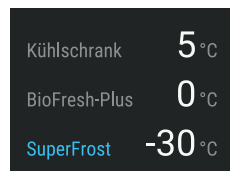

Berühren

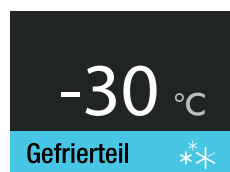

Berühren

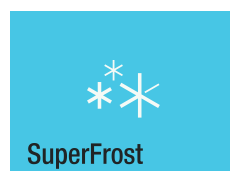

SuperFrost ist deaktiviert.

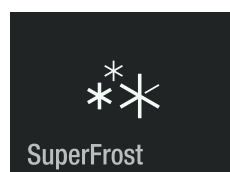

Hinweise zum Einfrieren

- Gleichartiges Gefriergut immer zusammen lagern.
- Lebensmittel, die Sie selbst einfrieren, immer portionsgerecht für Ihren Haushalt abpacken. Damit sie schnell bis zum Kern durchfrieren, sollten folgende Mengen pro Packung nicht überschritten werden:
 - Obst, Gemüse bis 1 kg,
 - Fleisch bis 2,5 kg.
- Als Verpackungsmaterial eignen sich handelsübliche Gefrierbeutel, wiederverwendbare Kunststoff-, Metall- und Aluminiumbehälter.
- Frisch einzufrierende Lebensmittel nicht mit bereits gefrorenen Lebensmitteln in Berührung kommen lassen. Packungen immer trocken einlegen, um ein Zusammenfrieren zu vermeiden.
- Die Packungen immer mit Datum und Inhalt beschriften und die empfohlene Lagerdauer des Gefrierguts nicht überschreiten.
- Flaschen und Dosen mit kohlenensäurehaltigen Getränken nicht gefrieren lassen. Sie können sonst platzen.
- Zum Auftauen immer nur so viel entnehmen, wie unmittelbar benötigt wird. Auftaute Lebensmittel möglichst schnell zu einem Fertiggericht weiterverarbeiten.

Das Gefriergut können Sie auftauen:

- im Heißlufttherd
- im Mikrowellengerät
- bei Raumtemperatur
- im Kühlschrank

Sicherheitshinweise und Warnhinweise für den IceMaker

- Der IceMaker ist ausschließlich für die Herstellung von Eiswürfeln in der von einem Haushalt benötigten Menge konzipiert.
- Alle Reparaturen und Arbeiten am IceMaker dürfen nur von Kundendienstpersonal oder anderem entsprechend geschultem Personal durchgeführt werden.
- **Die ersten drei Chargen Eis nicht konsumieren oder verwenden. Dies gilt sowohl für die Erstbenutzung des Gerätes als auch für die Nutzung nach längerer Nichtbenutzung.**
- **Der Hersteller übernimmt keine Haftung für Schäden, die durch Geräte oder Wasserleitungen zwischen Magnetventil und Wasserversorgung entstehen.**

IceMaker-Beschreibung

Der IceMaker befindet sich in der oberen Schublade des Gerätes.

Die Eiswürfel fallen aus dem IceMaker in die Schublade.

Wenn das Eis ein bestimmtes Niveau in der Schublade erreicht, stoppt das Gerät automatisch die Eisproduktion.

Nachdem Sie den IceMaker zum ersten Mal gestartet haben, kann es bis zu 24 Stunden dauern, bis die ersten Eiswürfel fertig sind.

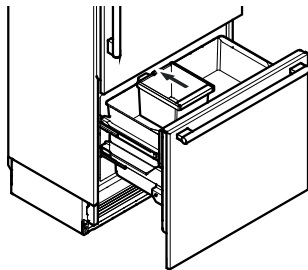

Hinweis

Die ersten drei Chargen Eis dürfen nicht konsumiert oder benutzt werden.

Einschalten des IceMaker

Berühren

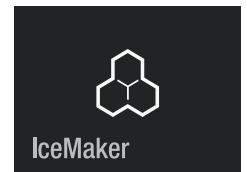

Nach links schieben.

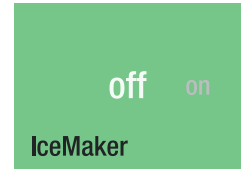

Berühren

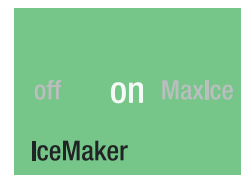

Der IceMaker ist eingeschaltet.



Die Produktionskapazität beträgt 100-120 Eiswürfel in 24 Stunden bei einer Temperatur von -18 °C im Gefriereteil.

Ausschalten des IceMaker

Hinweis

Zusätzliche Schritte bei Außer Betrieb setzen des Gerätes oder längerer Abwesenheit!

- Den Wasserzulauf abdrehen.
- 24 Stunden warten oder bis Wasseralarm Fehler erscheint.
- IceMaker deaktivieren.

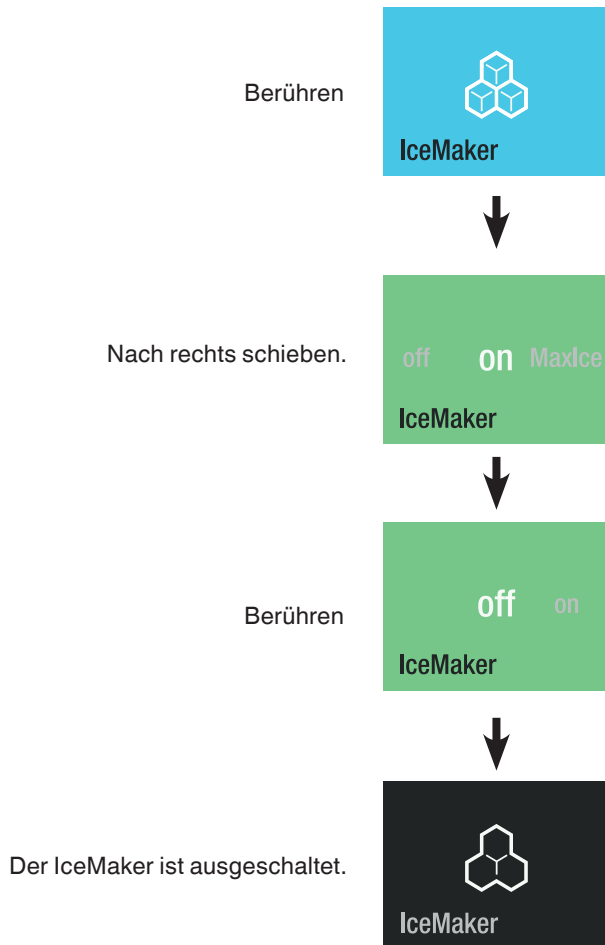

Umschalten des IceMaker auf maximale Eisproduktion

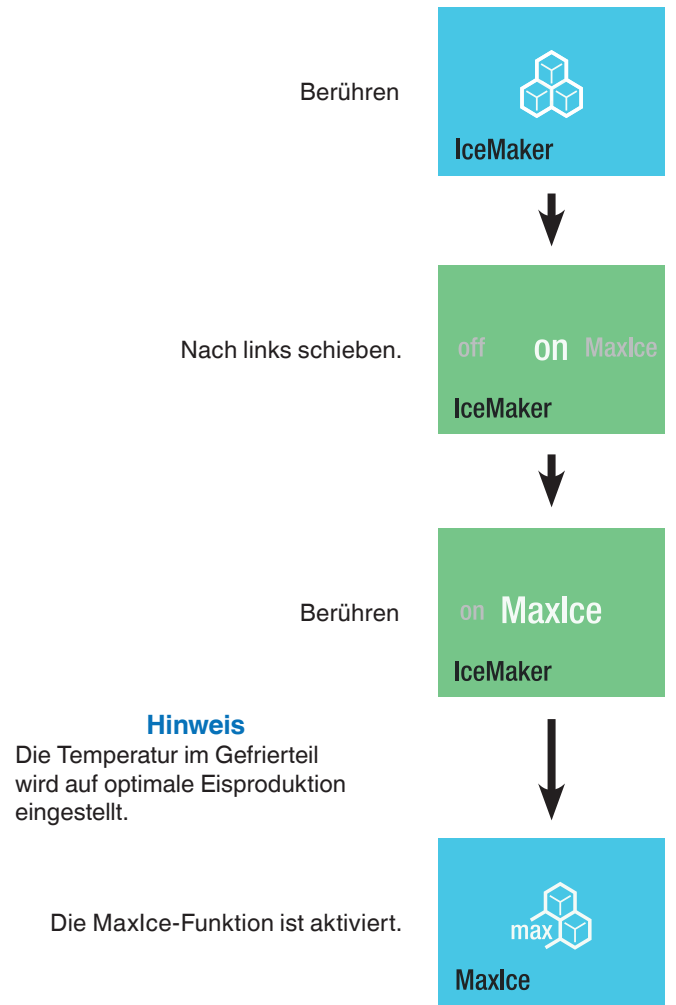

Hinweis

Die Temperatur im Gefriereteil wird auf optimale Eisproduktion eingestellt.

Die MaxIce-Funktion ist aktiviert.

Hinweis

Die maximale Eisproduktion wird nach 36 Stunden deaktiviert.

Die Produktionskapazität beträgt ca. 150 Eiswürfel in 24 Stunden.

Beachten Sie, dass dies den Energieverbrauch leicht erhöht.

PartyMode

Wenn eine große Menge an kalten Speisen oder Getränken benötigt wird: Speisen und Getränke einen Tag vorher in das Gerät legen und den PartyMode aktivieren. Im Kühlteil wird SuperCool aktiviert und im Gefrierteil maximale Eisproduktion.



Der PartyMode ist aktiviert.
Er muss manuell deaktiviert werden.
Gerätetür schließen.



Anzeige, wenn die Tür wieder geöffnet wird.
Die Temperaturanzeige des Kühlteils blinkt.

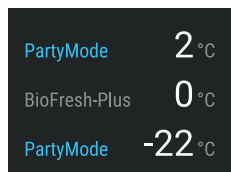

Um die Temperatur zu ändern, muss der PartyMode deaktiviert werden.
Anzeige berühren.

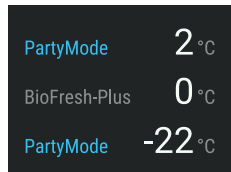

Berühren

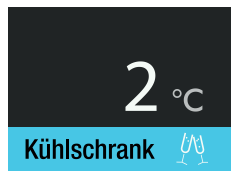

Berühren



Gerätetür schließen.



Anzeige, wenn die Tür wieder geöffnet wird.



HolidayMode

Bei längerer Abwesenheit alle Lebensmittel, die sich im Kühlteil befinden, verbrauchen und den HolidayMode aktivieren. Dadurch wird sichergestellt, dass sich auch bei geschlossener Gerätetür keine unangenehmen Gerüche im Innenraum des Gerätes bilden. (Die Temperatur im Kühlteil wird auf 15°C erhöht.) Im Gefrierteil wird der aktuelle Zyklus an Eiswürfeln fertiggestellt und der IceMaker deaktiviert.

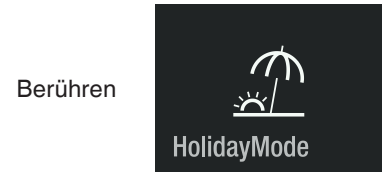

HolidayMode ist aktiviert.

Gerätetür schließen.

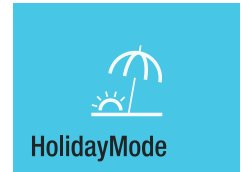

Anzeige, wenn die Tür wieder geöffnet wird.
Auf dem Display wird die aktuelle Temperatur im Kühlraum angezeigt.

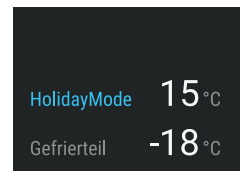

Wenn der HolidayMode deaktiviert werden soll, Display berühren.

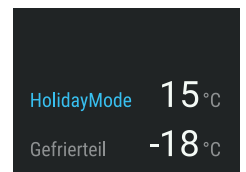

Berühren

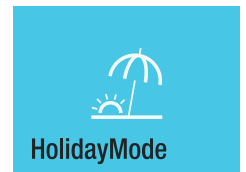

HolidayMode ist deaktiviert.

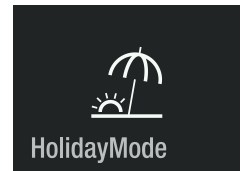

SabbathMode

Wenn SabbathMode aktiv ist, werden einige Funktionen der Elektronik abgeschaltet, um der STAR-K Kosher-Zertifizierung zu entsprechen.

- Die Beleuchtung bleibt aus.
- Der Kühlventilator bleibt im aktuellen Zustand: Wenn er eingeschaltet ist, bleibt er eingeschaltet, wenn er ausgeschaltet ist, bleibt er ausgeschaltet.
- Es gibt keinen Türalarm.
- Es gibt keinen Temperaturalarm.
- Die Abtauzyklen sind unabhängig von der Anzahl und Länge der Türöffnungen.
- Nach einem Stromausfall kehrt das Gerät in den SabbathMode zurück.

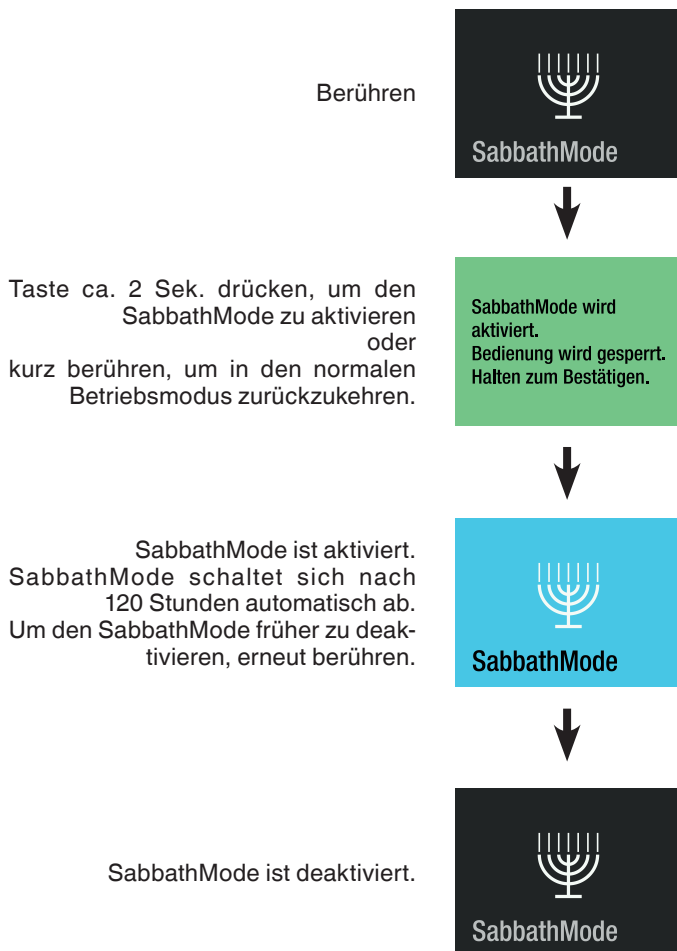

Ausschalten des Geräts

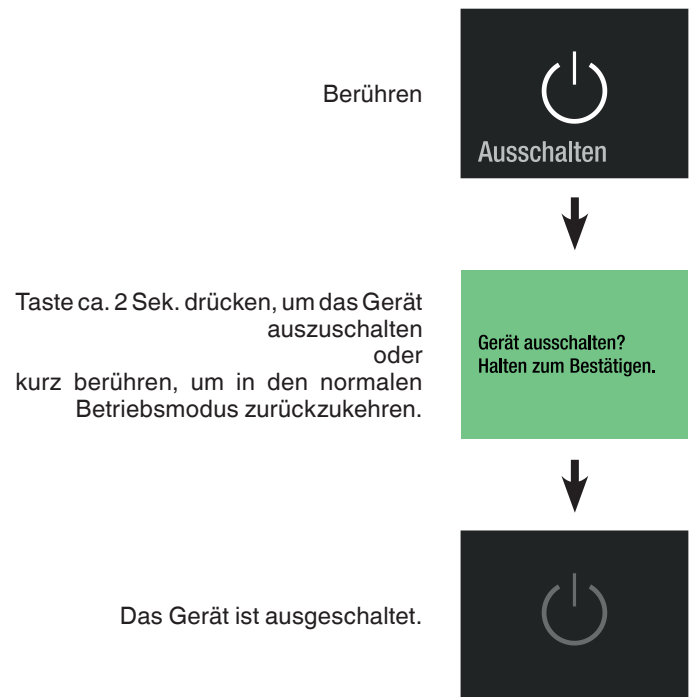

Wartungsmeldung

In regelmäßigen Abständen des Betriebs des Gerätes ertönt die Wartungsmeldung (6 Monate). Die Filter müssen getauscht werden. Der Wasserspender muss gespült werden. Der Staubfilter muss gereinigt werden.

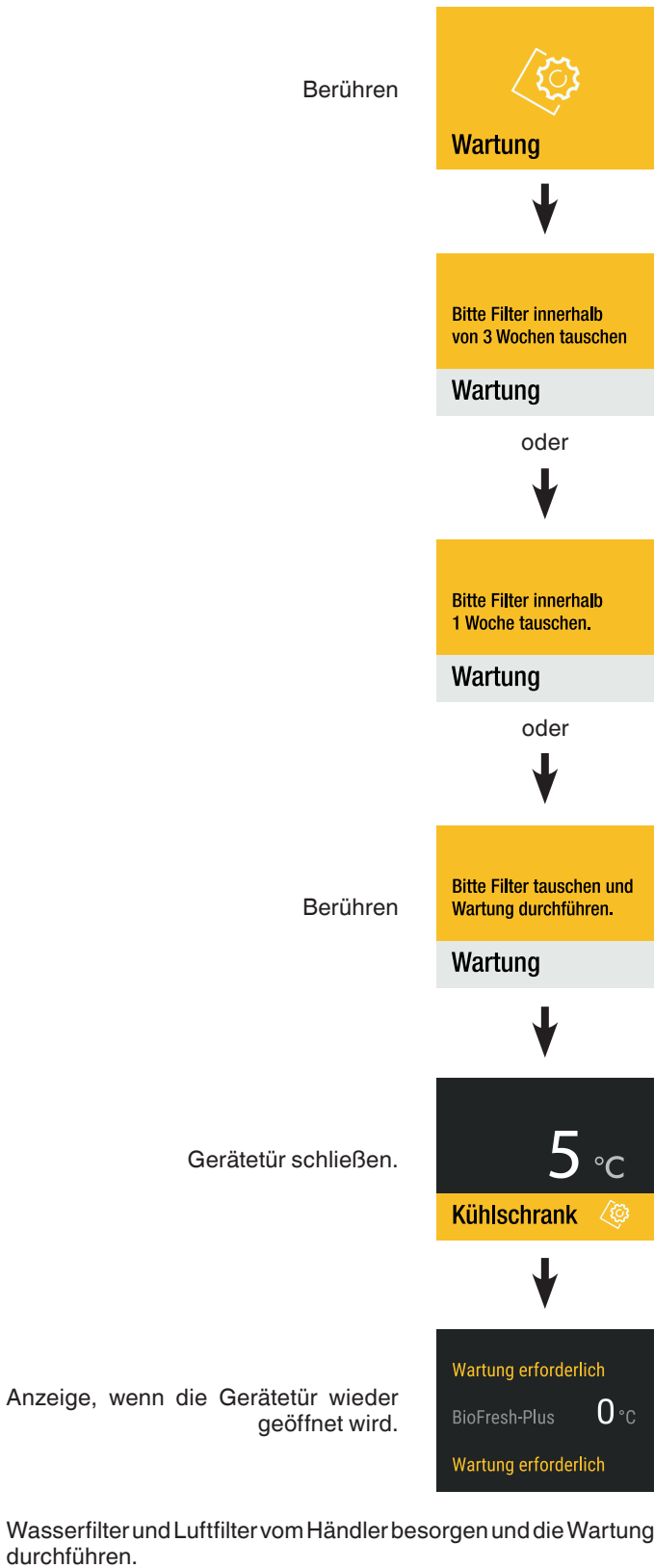

Wartungsbestätigung

Hinweis

Eiswürfel vor Wartungsbeginn aus dem IceMaker entfernen.

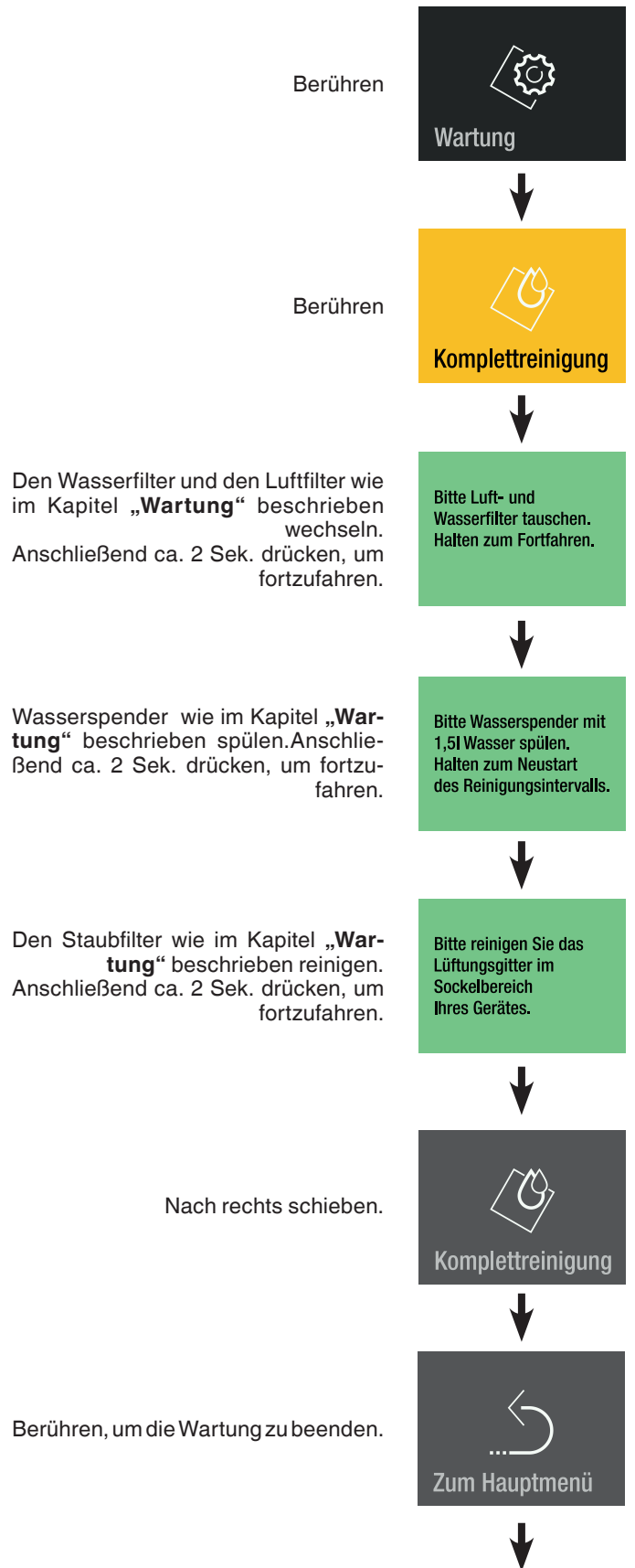

Hinweis

Die ersten drei Chargen Eis dürfen nicht konsumiert oder benutzt werden, es erscheint eine Erinnerung.



Setup-Menü

Enthält die Einstellung der Displayhelligkeit, Sprache, Einheit, die Aktivierung der SmartDeviceBox und die Geräteinformationen.

Displayhelligkeit

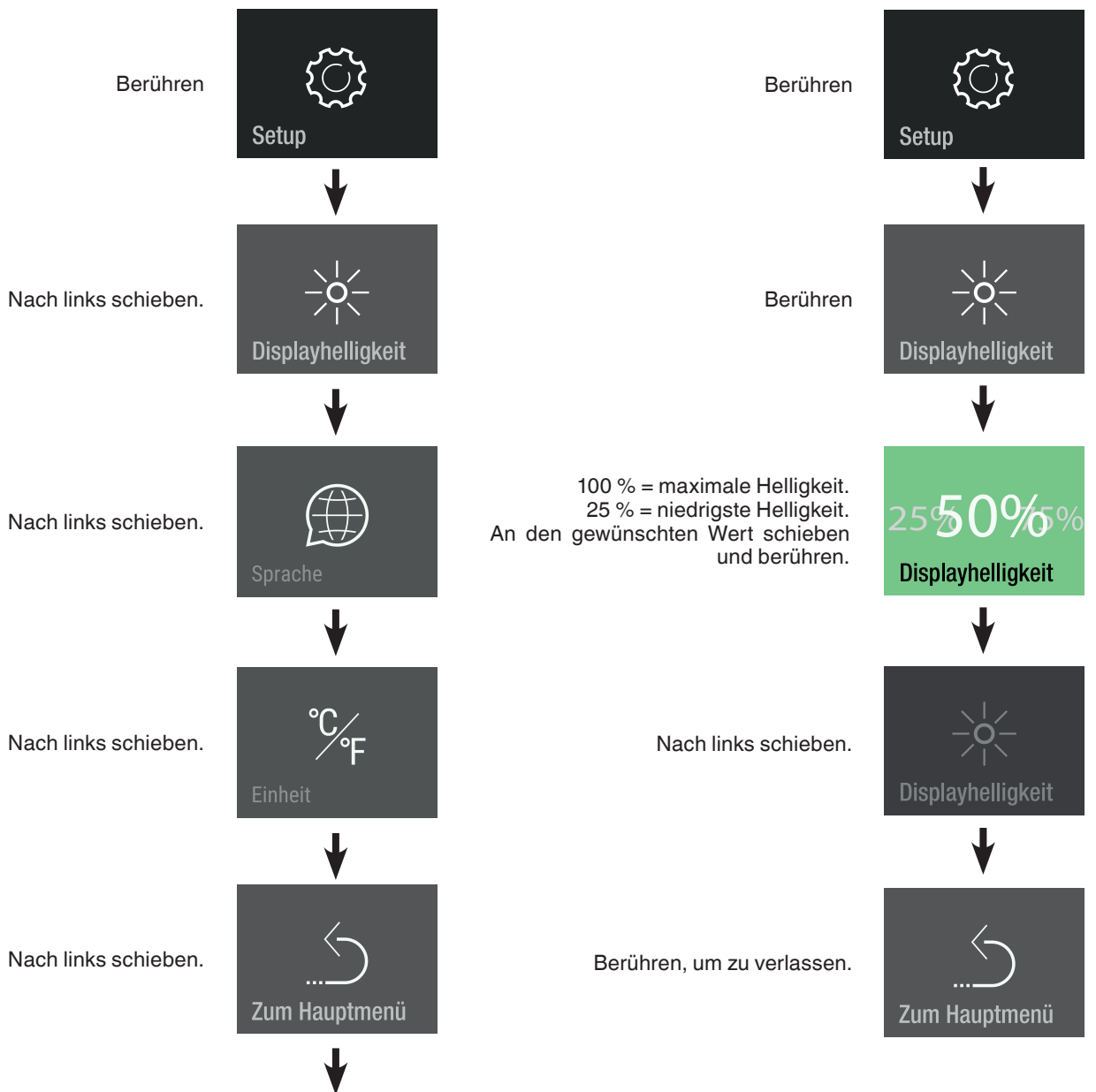

Sprache

Berühren

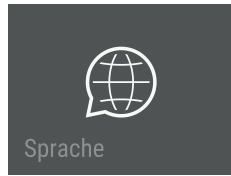

Zur Sprache schieben und berühren



Verfügbare Sprachen:

- Deutsch
- Portugiesisch (Brasilien)
- Französisch
- Spanisch
- Italienisch
- Englisch (GB)
- Englisch (US)
- Chinesisch
- Russisch

Zweimal nach links schieben.

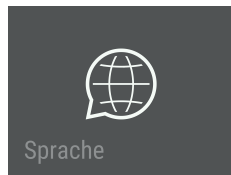

Berühren, um zu verlassen.

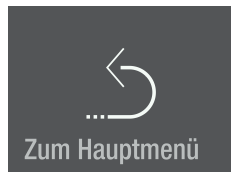

Einheit

Berühren

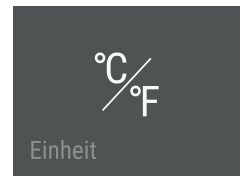

Auf die gewünschte Temperatureinheit schieben und berühren



Nach links schieben.

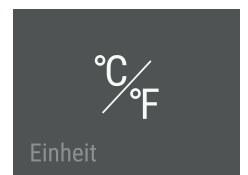

Berühren, um zu verlassen.

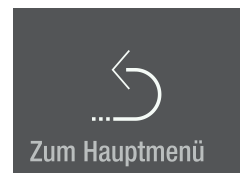

SmartDeviceBox (nicht in allen Ländern beigelegt)

Das Gerät ist für die Integration in ein Smart-Home-System und für erweiterte Dienstleistungen vorbereitet.

Weitere Informationen über Verfügbarkeit und Voraussetzungen sowie die einzelnen Möglichkeiten sind auf der Website smartdevice.liebherr.com zu finden.

Die "SmartDevice"-App auf das mobile Endgerät herunterladen.

Die App am mobilen Endgerät starten und den Anweisungen folgen.



SmartDevice-Funktionen sind nicht in allen Ländern verfügbar.

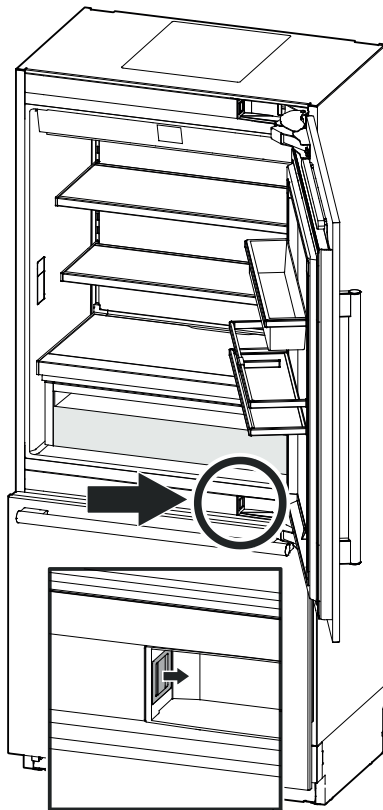

Beschreibung des SmartDevice-Displays

SmartDeviceBox ist eingesteckt.

Halten zum Konfigurieren.

SDB eingesteckt

Anzeige zum Starten der WLAN-Verbindung.



SDB verbinden

Das Symbol blinkt.

Die Verbindung zum WLAN ist im Aufbau.



SDB verbindet

Die Anmeldedaten des Routers werden angezeigt.

Router_0123456789
01234567890123456

Verbinden mit:

Das Gerät ist mit dem WLAN verbunden.



SDB verbunden

Zurücksetzen der Verbindung.

SDB-Verbindung
zurücksetzen?
Halten zum Zurücksetzen.

Diese Nachricht informiert über Router- oder Internetprobleme.



Keine Verbindung

Alarmmeldungen

Türöffnungsalarm

Die Gerätetür war länger als 60 Sekunden offen.

Aktion
Gerätetür schließen.



Elektronik-Fehleralarm

Elektronikfehler.
Berühren



Aktion
Den Kundendienst kontaktieren und den angezeigten Fehlercode mitteilen.

Berühren



Berühren

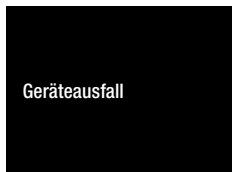

Ca. 2 Sekunden drücken, um den Fehlercode erneut abzulesen.

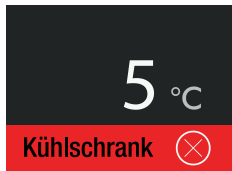

Temperaturalarm

Berühren



Die Innentemperatur war zu hoch.

Berühren



Berühren

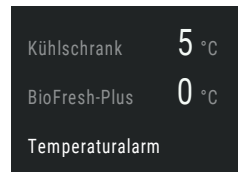

Aktion
Die Qualität der gelagerten Lebensmittel prüfen.

Die Alarmanzeige erlischt, sobald die eingestellte Temperatur erreicht ist.



Wasseralarm

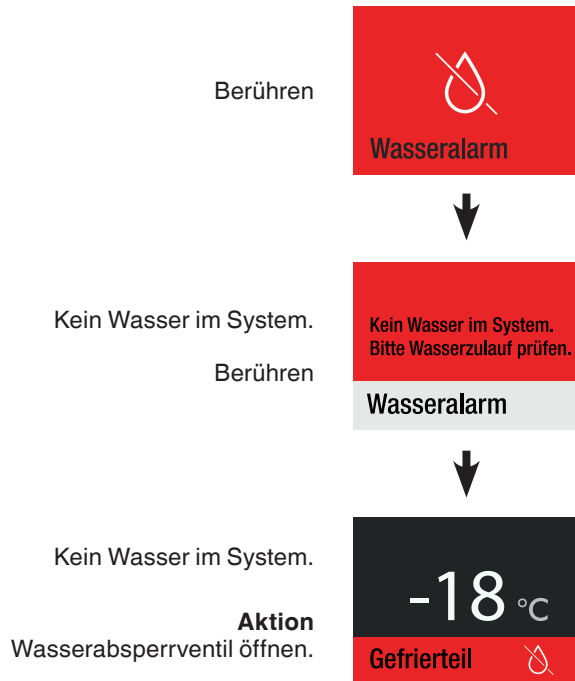

Stromalarm

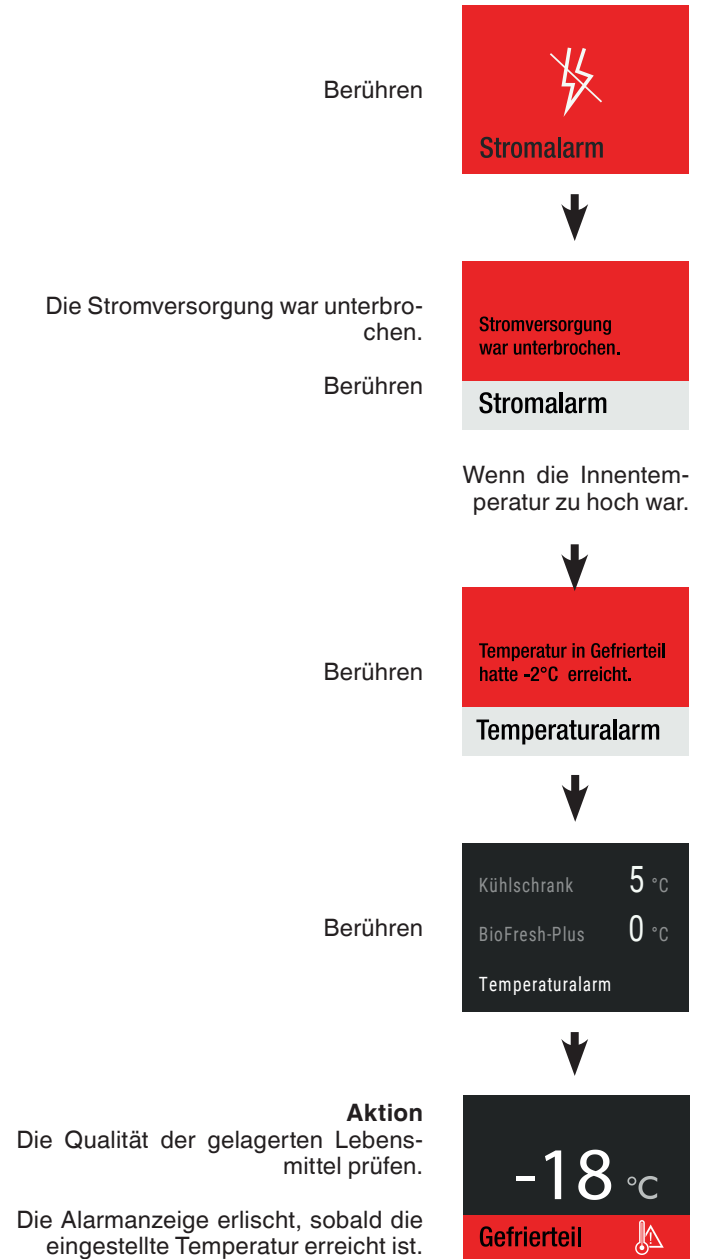

IceMaker-Alarm

Berühren



Aktion
Den Kundendienst kontaktieren und den angezeigten Fehlercode mitteilen.

Berühren



Der IceMaker ist deaktiviert.
Es ist nicht notwendig Kühlgut umzulagern.

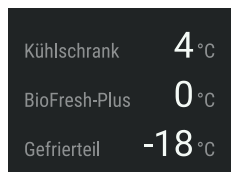

Im Menü wird der IceMaker weiterhin als Fehler angezeigt, bis er durch den Service behoben wird.



Verbindungsfehler

Berühren

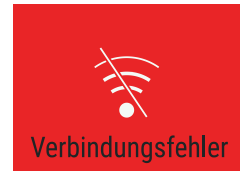

Aktion
Den Kundendienst kontaktieren und den angezeigten Fehlercode mitteilen.

Berühren



Die Verbindung ist deaktiviert.
Es ist nicht notwendig Kühlgut umzulagern.

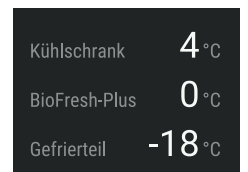

Im Menü wird der Verbindungsfehler weiterhin als Fehler angezeigt, bis er durch den Service behoben wird.



Ausstattung

Die Abstellflächen und Türabsteller je nach Bedarf in der Höhe neu anordnen.



Verletzungs- und Beschädigungsgefahr.

Nicht versuchen, eine Abstellfläche oder einen Türabsteller mit daraufliegenden Lebensmitteln zu versetzen.

Nur eine leere Abstellfläche oder einen leeren Türabsteller versetzen.

Abstellflächen versetzen

Entnehmen

Abstellfläche anheben und entnehmen.

Einsetzen

Die Haken der Abstellfläche in gewünschter Höhe in die Öffnungen der Rastenleiste einsetzen und nach unten drücken.

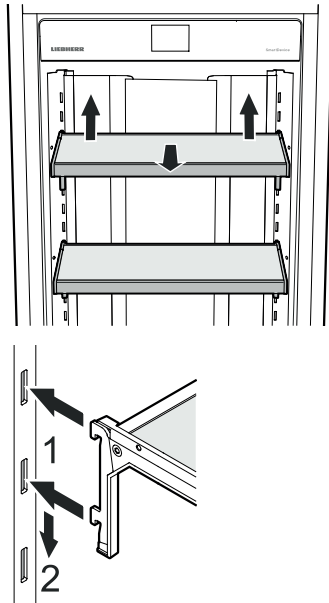

Türabsteller versetzen

Entnehmen

Türabsteller anheben und entnehmen.

Einsetzen

Die Haken des Türabstellers in gewünschter Höhe in die Öffnungen der Rastenleiste einsetzen und nach unten drücken.

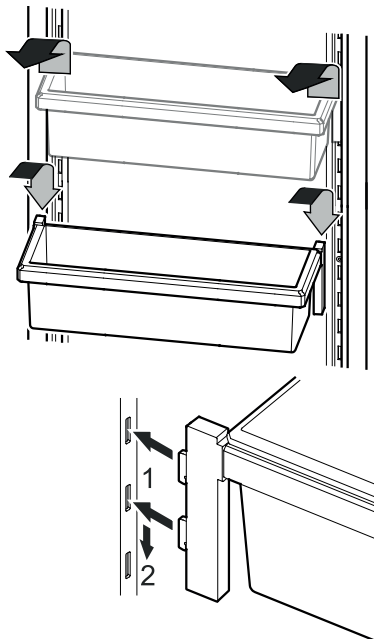

Flaschenhalter *

Flaschen können beim Öffnen und Schließen der Tür vor Umfallen geschützt werden.

Flaschenhalter in die gewünschte Position schieben.

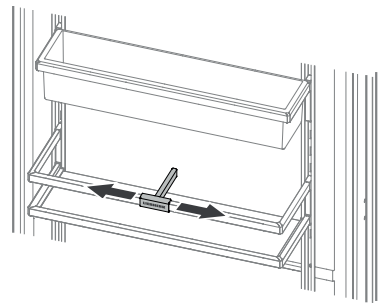

Flaschenablage

Die Ablage oberhalb der BioFresh-Schubladen kann zur horizontalen Lagerung von Flaschen verwendet werden.

Glasplatte entnehmen.

Hinweis

Bei der Lagerung von hohen Flaschen (größer als 230 mm) muss der Flaschenabsteller in eine höhere Position versetzt werden, um Kollisionen zu vermeiden.

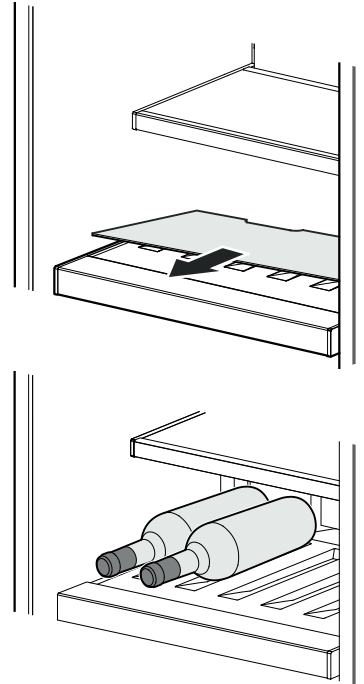

Wasserspender

Ein Trinkglas gegen den unteren Teil des Spenders drücken. Der obere Teil bewegt sich heraus und das Wasser fließt in das Glas.

(max. Betätigungsdauer 2 min → Wartezeit vor der Wiederverwendung 4 min)

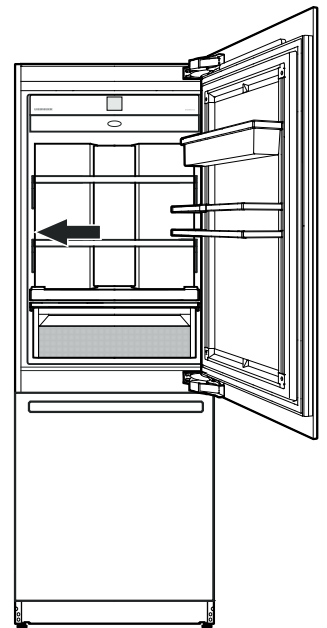
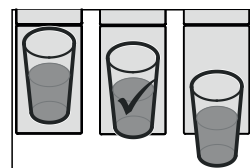
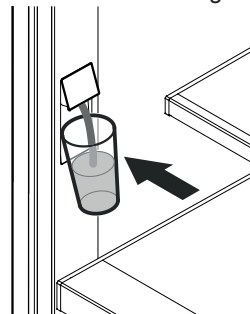

Hinweis

Die Wassertemperatur ist abhängig von Geräteeinstellung und Wasserzulauftemperatur.

* Je nach Modell und Ausstattung

BioFresh-Plus-Teil

Die Temperatur des BioFresh-Plus-Teils entsprechend der Art der gelagerten Lebensmittel einstellen. Siehe Kapitel „Temperatur einstellen (BioFresh-Plus-Teil)“.

Auf 0 °C (Werkseinstellung) einstellen, um Obst, Gemüse, Fleisch, Wurst oder Milchprodukte zu lagern.

Auf -2 °C einstellen, um Fisch oder Meeresfrüchte zu lagern. Die Lagerzeit beträgt maximal 3 Tage.

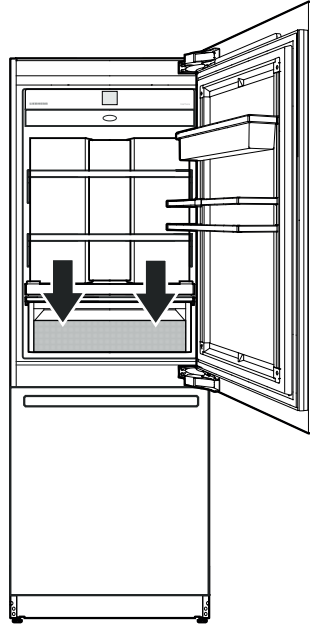

Hinweise

- Die Luftfeuchtigkeit im Fach ist abhängig vom Feuchtegehalt des eingelegten Kühlgutes sowie von der Häufigkeit des Öffnens.
- Der Frischegrad und die Qualität der Lebensmittel sind entscheidend für die Lagerdauer.
- Unverpackte tierische und pflanzliche Lebensmittel getrennt lagern, sortiert in die Schubfächer einordnen. Wenn sie aus Platzgründen zusammen gelagert werden müssen, dann verpackt einlagern! Verschiedene Fleischsorten nicht direkt miteinander in Berührung bringen, immer durch Verpackung trennen; ein vorzeitiges Verderben durch Keimübertragung wird vermieden.
- Nicht ins BioFresh-Plus-Teil gehören: Hartkäse, Kartoffeln, kälteempfindliches Gemüse wie Gurken, Auberginen, Avocados, halbreife Tomaten, Zucchini, alle kälteempfindlichen Südfrüchte wie Ananas, Bananen, Grapefruit, Melonen, Mango, Papaya usw.

Reinigen



WARNUNG!

- Um mögliche Verletzungen durch einen Stromschlag zu vermeiden, vor dem Reinigen des Gerätes Netzstecker ziehen oder Sicherung ausschalten.
- Um Verletzungen oder Schäden zu vermeiden, zur Reinigung des Gerätes keine Dampfreinigungsgeräte verwenden.
- Um Kurzschlüsse zu vermeiden, bei der Reinigung des Gerätes darauf achten, dass kein Reinigungswasser in die elektrischen Komponenten dringt. Keinen zu nassen Schwamm oder Tuch verwenden.
- Oberflächen, die mit Lebensmitteln und zugänglichen Ablaufsystemen in Berührung kommen können, sind regelmäßig zu reinigen!
- Lebensmittel aus dem Gerät nehmen und an einem kühlen Ort aufbewahren.
- Spülen bzw. Reinigen des Wassersystems nach 5 Tagen ohne Benutzung, siehe Kapitel „Wartungsmenü“.
- Abstellflächen und Türabsteller entnehmen. Siehe Kapitel „Ausstattung“.

- Schubfächer entnehmen.

Schubfach ganz herausziehen, hinten anheben und entnehmen.

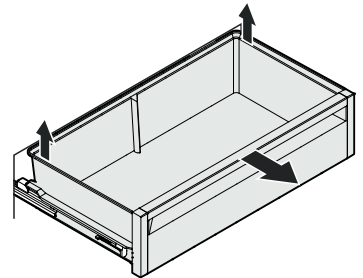

- Gefrierschubfach unten an der rechten und linken Ecke nach oben ziehen (1). Den Behälter nach hinten schieben (2). Den Behälter schräg stellen und entnehmen (3).

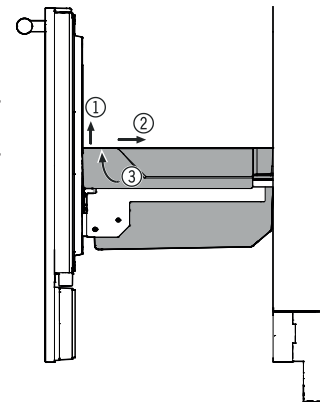

- Zum Reinigen der Glasplatte im Gefrierfach muss das unterste Gefrierschubfach entnommen werden.

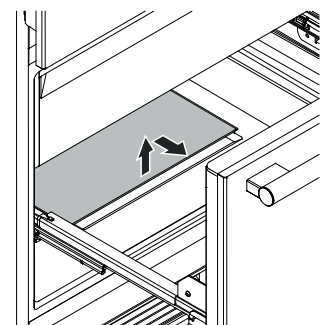

- Innenraum und Ausstattungsteile mit lauwarmem Wasser und etwas Spülmittel reinigen.

Hinweis

Verwenden Sie keine scheuernden/kratzenden Schwämme, Reinigungsmittel nicht konzentriert und keinesfalls sand-, chlorid- oder säurehaltige Putz- bzw. chemische Lösungsmittel.

- Auszugsschienen nur mit einem leicht angefeuchteten Tuch reinigen.

Hinweis

Es darf kein Reinigungswasser in die Schienenführungen gelangen.

- Alles mit einem Tuch gut trocknen.
- Das Typenschild an der Geräteinnenseite nicht beschädigen oder entfernen - es ist wichtig für den Kundendienst.

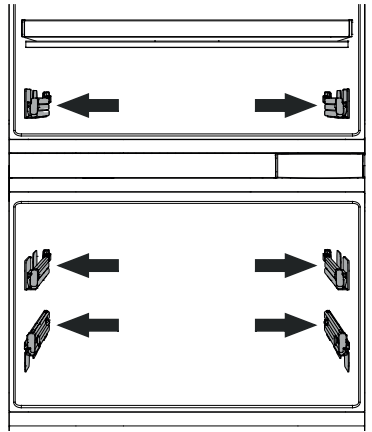

- Schubfächer einsetzen.

Auszugsschienen ganz herausziehen. Schubfach auf die Schienen aufsetzen und ganz einschieben.

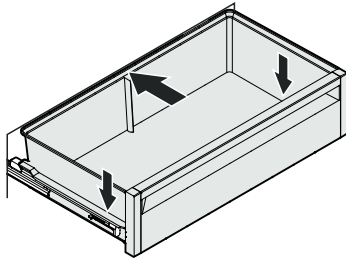

- Alle Teile wieder einsetzen und die Lebensmittel wieder einlegen. Siehe Kapitel „**Ausstattung**“.
- Gerät einschalten.

Wartungsmenü

Die Wartung kann unabhängig von den vorgegebenen regelmäßigen Intervallen durchgeführt werden. Das Wartungsmenü beinhaltet die folgenden Schritte.



Komplettreinigung
Für die vollständige Wartung des Gerätes.



Bitte Luft- und Wasserfilter tauschen.
Halten zum Fortfahren.

Bitte Wasserspender mit 1,5l Wasser spülen.
Halten zum Neustart des Reinigungsintervalls.

Bitte reinigen Sie das Lüftungsgitter im Sockelbereich Ihres Gerätes.

Wasserspender reinigen
Zum Unterbrechen der Wasserversorgung, um den Auslass des Wasserspenders zu reinigen.



Bitte Wasserspender reinigen.
Halten zum Aktivieren.

Neuer Wasserfilter
Zum Spülen und Zurücksetzen des Reinigungsintervalls.



Bitte Wasserfilter tauschen.
Halten zum Fortfahren.

Bitte Wasserspender mit 1,5l Wasser spülen.
Halten zum Neustart des Reinigungsintervalls.

Neuer Luftfilter
Zum Zurücksetzen des Reinigungsintervalls.



Bitte Luftfilter tauschen.
Halten zum Neustart des Reinigungsintervalls.

Spülung reinigen
Zum Spülen des Wasserspenders, wenn er über einen längeren Zeitraum nicht benutzt wurde.



Bitte Wasserspender mit 1,5l Wasser spülen.

Zurück zum Hauptmenü.

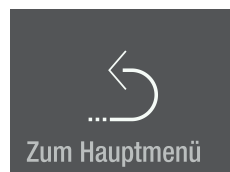

Wartung

Neuer Wasserfilter

Der eingebaute Wasserfilter nimmt Ablagerungen im Wasser auf und reduziert Chlorgeschmack.

Hinweis

Um eine Reduzierung des Wasserdurchflusses des Wasserspenders zu vermeiden, sollte der Wasserfilter mindestens in den angegebenen Wartungsintervallen gewechselt werden.

Bei einer spürbaren Durchflussreduzierung sollte der Wasserfilter früher gewechselt werden.

Hinweis

Beim Entnehmen oder Einsetzen des Filters ist es nicht erforderlich, die Wasserzufuhr abzuschalten.

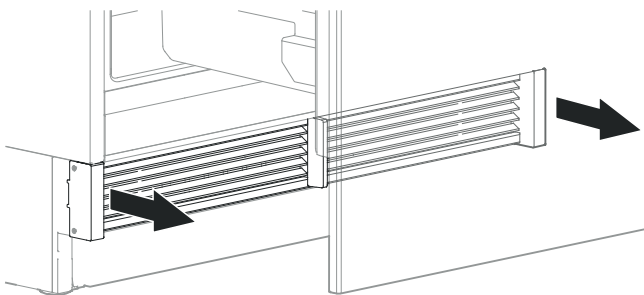

Lüftungsgitter abnehmen.

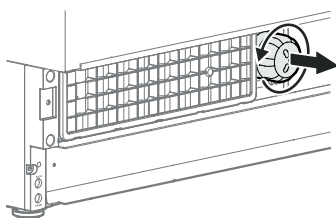

Wasserfilter gegen den Uhrzeigersinn drehen und entnehmen.

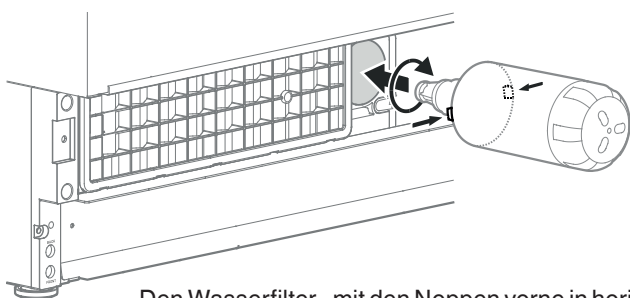

Den Wasserfilter - mit den Noppen vorne in horizontaler Position - bis zum Anschlag einsetzen und im Uhrzeigersinn drehen, bis er einrastet.

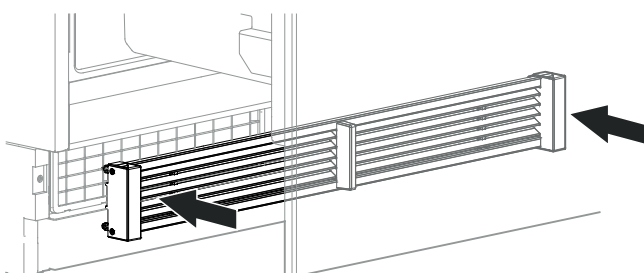

Lüftungsgitter montieren.

Berühren



Ca. 2 Sek. drücken

Bitte Wasserfilter tauschen.
Halten zum Fortfahren.



Ca. 2 Sek. drücken

Bitte Wasserspender mit 1,5l Wasser spülen.
Halten zum Neustart des Reinigungsintervalls.

Ca. 1,5 l Wasser durch den Spender spülen und entsorgen.

Der Zeitraum für den Wechsel des Wasserfilters wird zurückgesetzt.

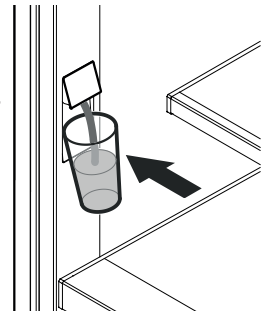

3-mal nach links schieben.



Berühren, um das Menü zu verlassen.

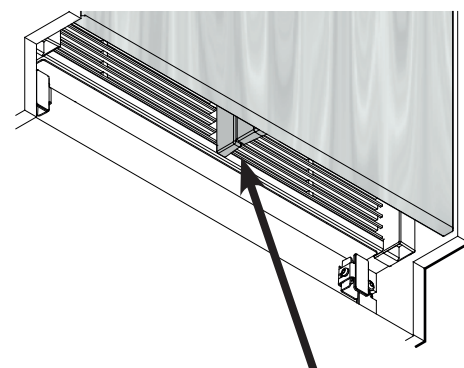
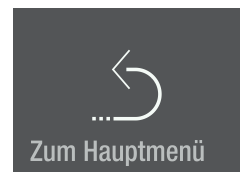

Kontrollieren, dass zwischen Lufttrenner des Gerätes und Lufttrenner der Tür kein Spalt ist.

Hinweis

Bei falscher Montage des Lüftungsgitters entsteht ein Spalt.

Reinigung des Spenders

Die Öffnung des Spenders und die Umgebung können gereinigt werden, ohne das Gerät vom Stromnetz zu trennen.

Berühren



Nachricht

Die Wasserversorgung ist nun unterbrochen.

Bitte Wasserspender reinigen.
Halten zum Aktivieren.

- Den unteren Teil des Spenders hineindrücken, sodass der obere Teil herausragt.
- Den Wasserauslass und die Umgebung reinigen.
- Den unteren Teil des Spenders loslassen.

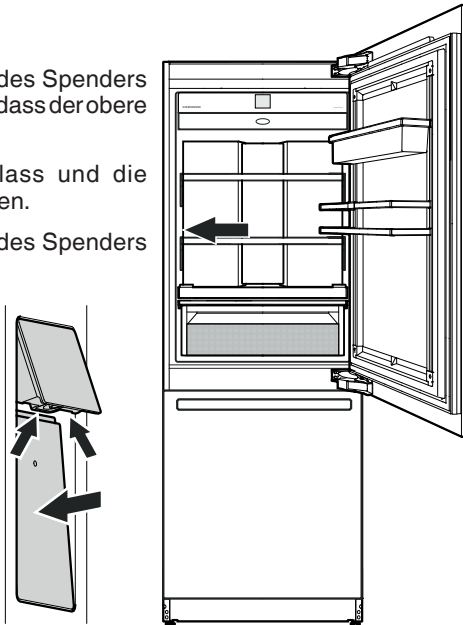

Ca. 2 Sek. drücken

Bitte Wasserspender reinigen.
Halten zum Aktivieren.



Der Wasserspender ist wieder betriebsbereit.

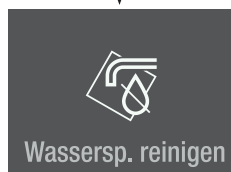

Neuer Luftfilter

Der Luftfilter absorbiert Gerüche aus dem Geräteinneren. Er sollte mindestens in den angegebenen Wartungsintervallen gewechselt werden.

Berühren



Nachricht

Bitte Luftfilter tauschen.
Halten zum Neustart des Reinigungsintervalls.

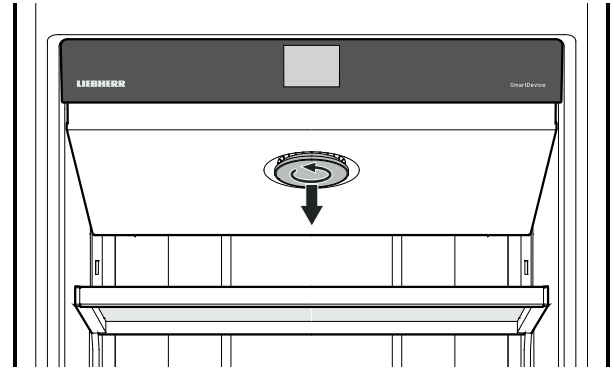

Die Abdeckung gegen den Uhrzeigersinn drehen und entfernen.

Den Luftfilter gegen den Uhrzeigersinn drehen und abnehmen.

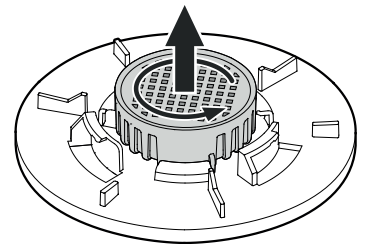

Den neuen Luftfilter einsetzen und im Uhrzeigersinn drehen, bis er einrastet.

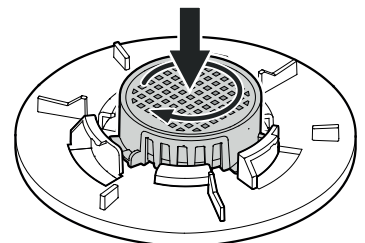

Wenn der Wasserdurchfluss nicht mehr gleichmäßig ist, muss der Perlator ausgetauscht werden (siehe Kontaktdaten auf der Rückseite dieser Anleitung).

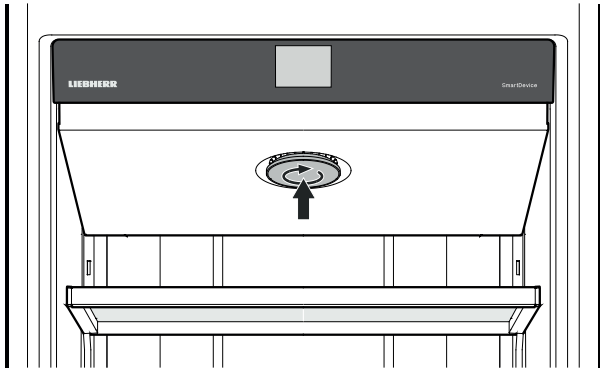

Die Abdeckung einsetzen und im Uhrzeigersinn drehen, bis sie einrastet.

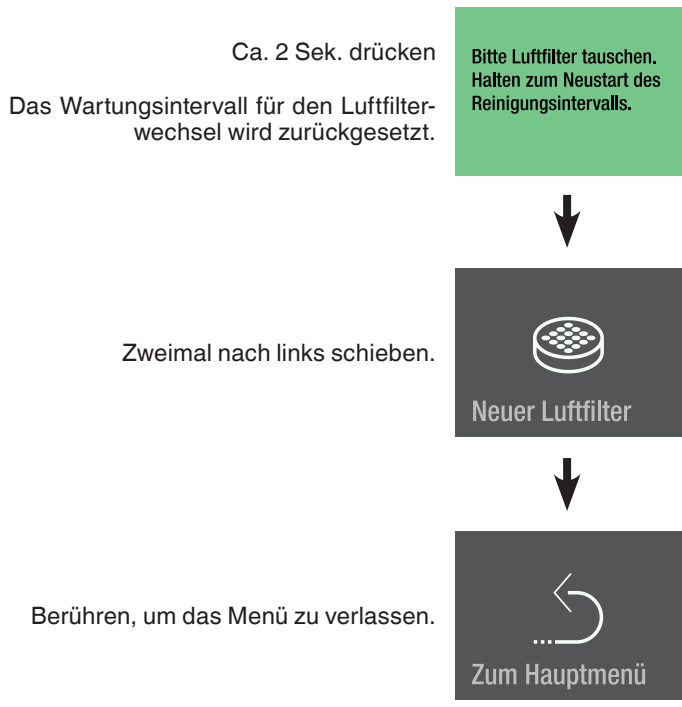

Spülung reinigen

Wenn der Wasserspender eine Woche oder länger nicht benutzt wurde, spülen Sie die Rohrleitung.

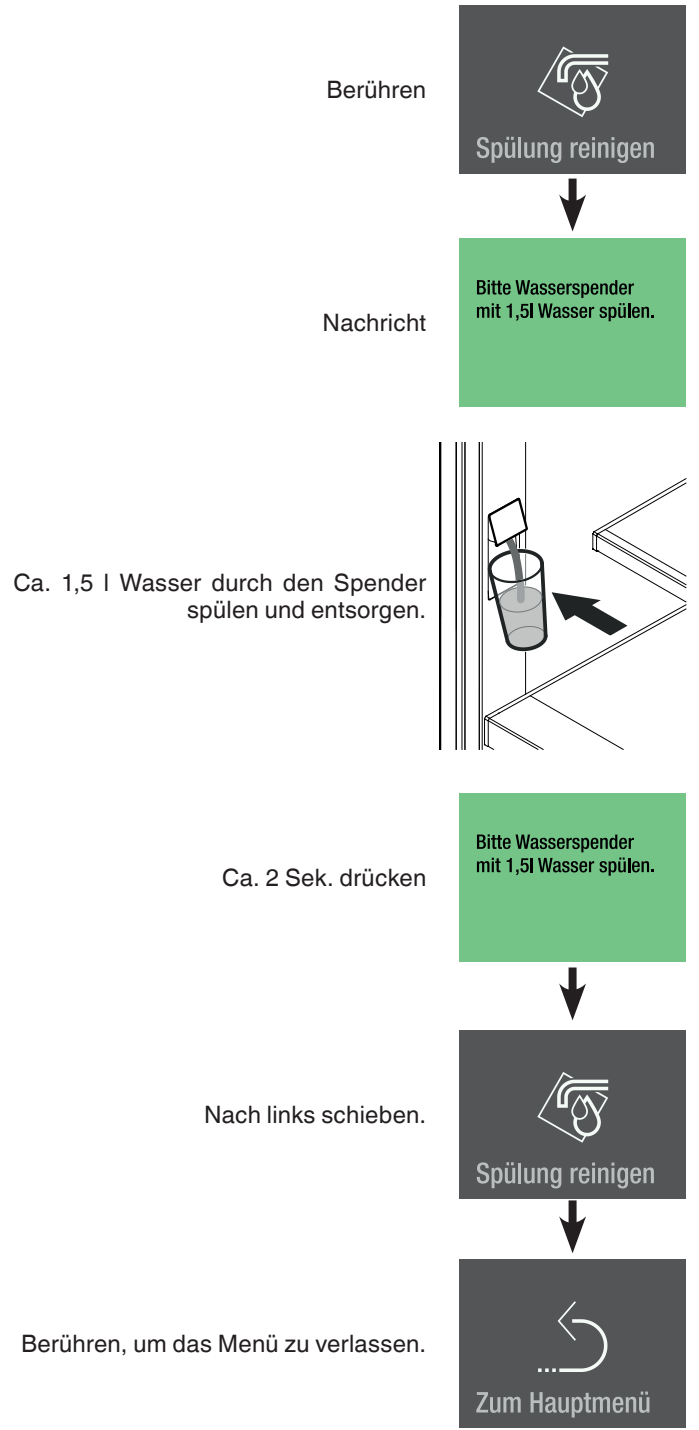

Zusatzfunktionen

Staubfilterreinigung

Den Staubfilter im Sockelbereich mindestens in den angegebenen Wartungsintervallen reinigen.

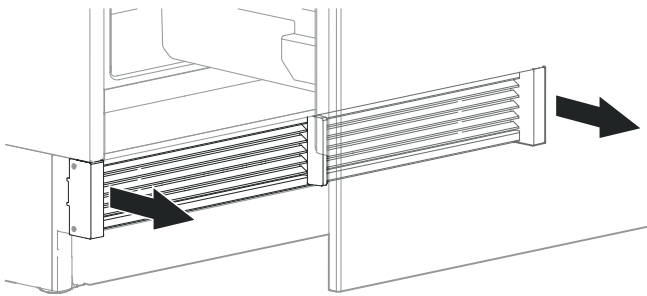

Lüftungsgitter abnehmen.

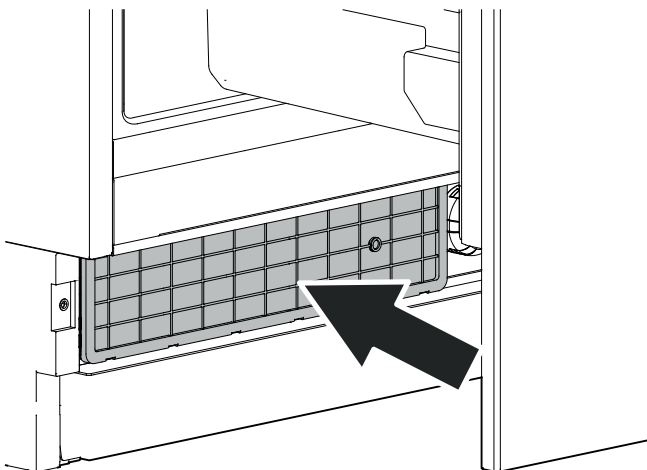

Den Staubfilter mit Staubsauger reinigen.

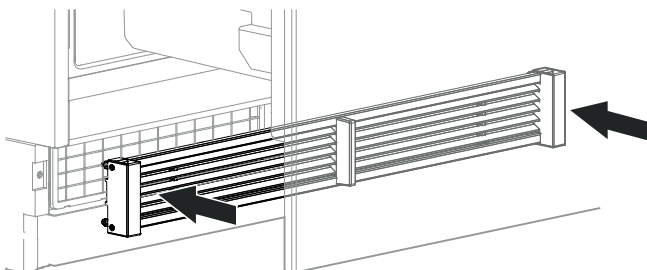

Lüftungsgitter montieren.

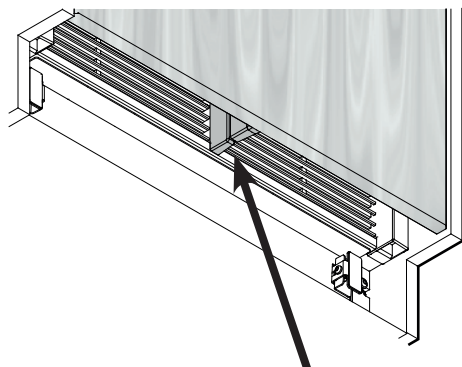

Kontrollieren, dass zwischen Lufttrenner des Gerätes und Lufttrenner der Tür kein Spalt ist.

Hinweis

Bei falscher Montage des Lüftungsgitters entsteht ein Spalt.

BioFresh-Temperaturanpassung
 BioFresh-Plus-Temperaturanpassung
 Wasserdruck
 Heizungsteuerung (nur ECBN 9673 / ECBN.. 99.3)
 Manuelles Aktivieren der Abtaufunktion
 Zurücksetzen auf Werkseinstellung
 DemoMode

Berühren

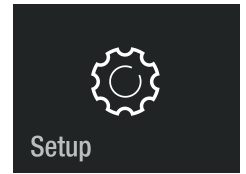

Nach rechts schieben.



Ca. 2 Sek. drücken

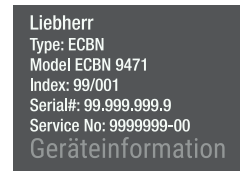

Nach links oder rechts schieben.
 Code **151** eingeben.
 Wird ein falscher Code eingegeben,
 wechselt die Anzeige zurück zu den
 Geräteinformationen.



Durch das Menü navigieren.

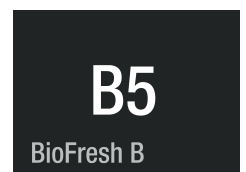

BioFresh-Temperaturanpassung (rechte Schubfachseite)

Die Temperatur in der Schublade wird konstant auf ca. 0 °C gehalten. Sie kann etwas wärmer oder kälter eingestellt werden.



Bei Werten B4 - B1 kann die Temperatur in den Fächern unter 0 °C sinken. Lebensmittel können gefrieren.

Hinweis

Nicht mehr als einen Schritt erhöhen oder verringern. Die Temperatur im BioFresh-Plus-Teil in den nächsten Tagen prüfen. Wenn diese immer noch nicht wie gewünscht ist, Wert noch einmal um einen Schritt erhöhen oder verringern.

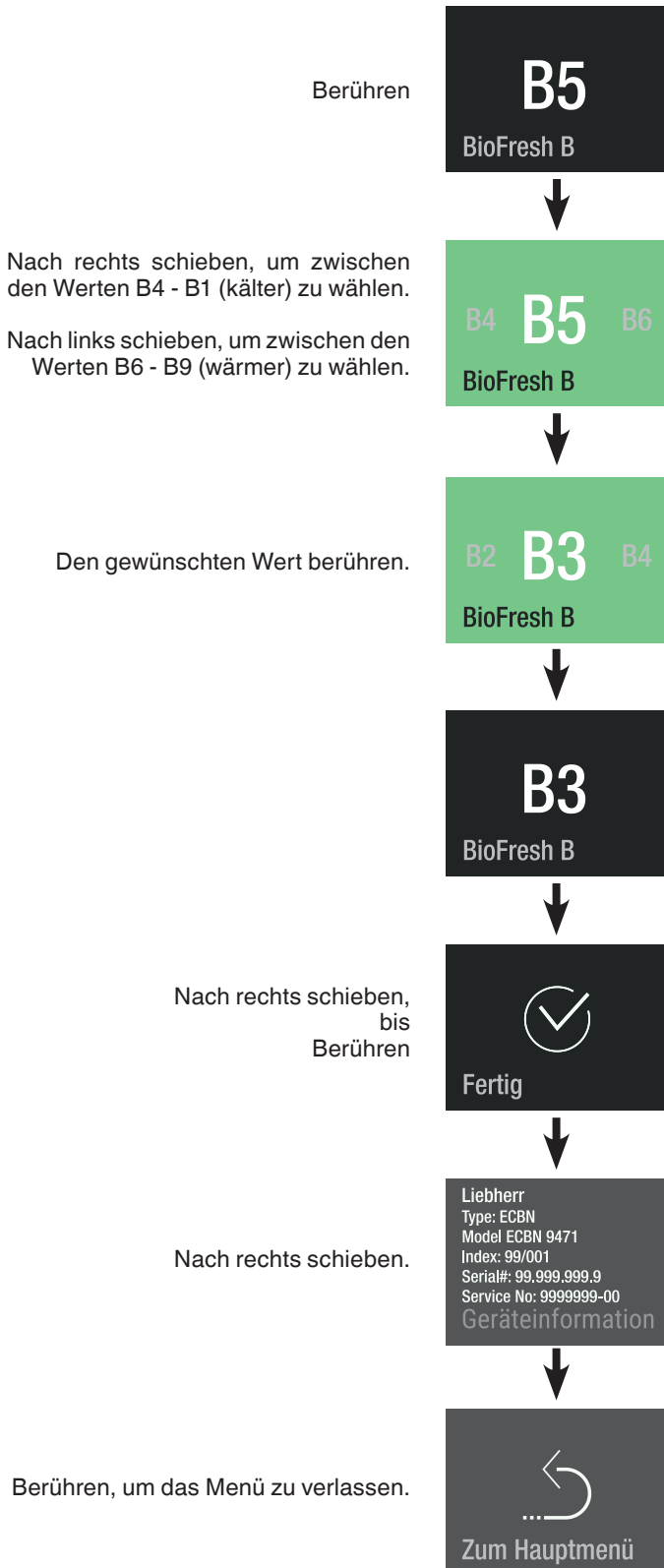

BioFresh-Plus-Temperaturanpassung (linke Schubfachseite)

Die Temperatur in der Schublade ist zwischen 0 °C und -2 °C wählbar. Beide festen Temperatureinstellungen können jeweils auf etwas wärmer oder kälter eingestellt werden.

Hinweis

Nicht mehr als einen Schritt erhöhen oder verringern. Die Temperatur im BioFresh-Plus-Teil in den nächsten Tagen prüfen. Wenn diese immer noch nicht wie gewünscht ist, Wert noch einmal um einen Schritt erhöhen oder verringern.

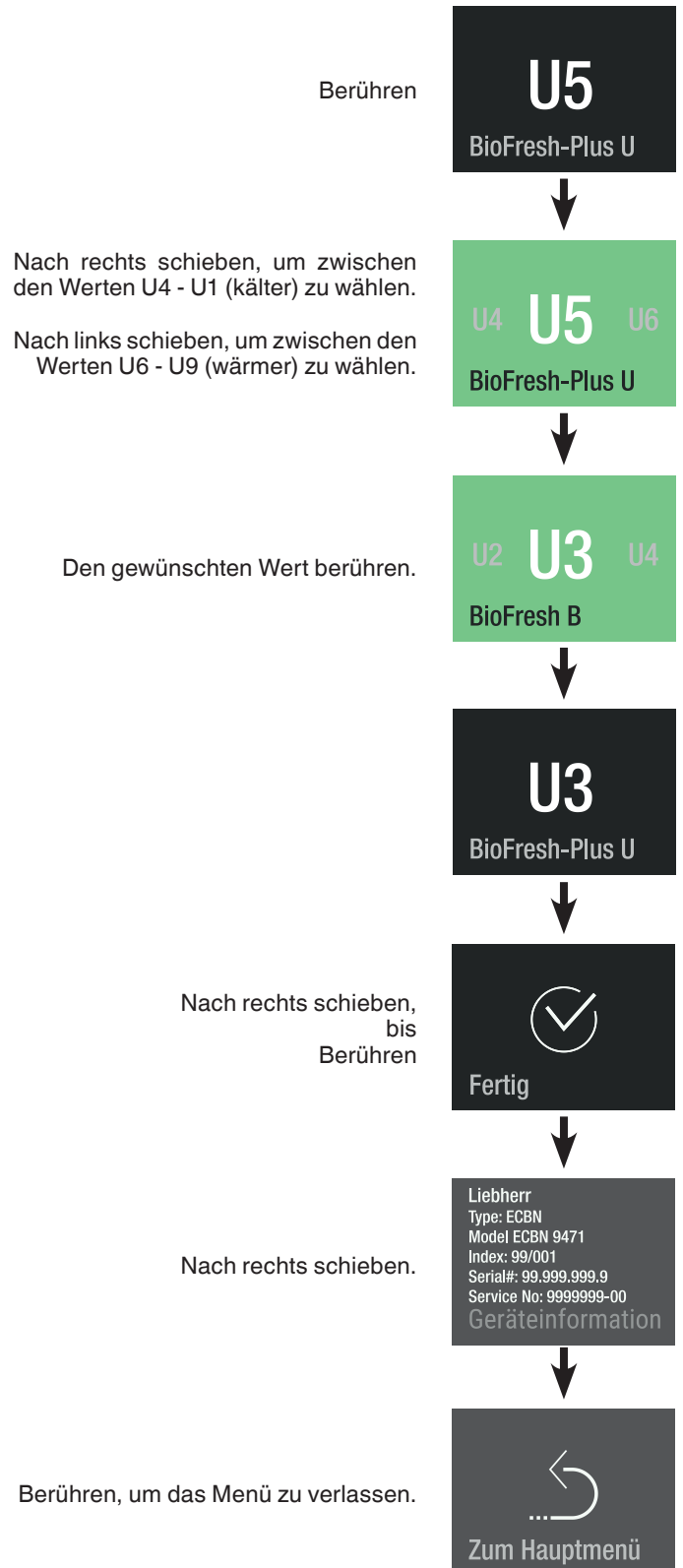

Wasserdruck

Sind die vom IceMaker produzierten Eiswürfel zu klein (die ersten Chargen sind immer kleiner), kann die Wasserzufussmenge eingestellt werden.

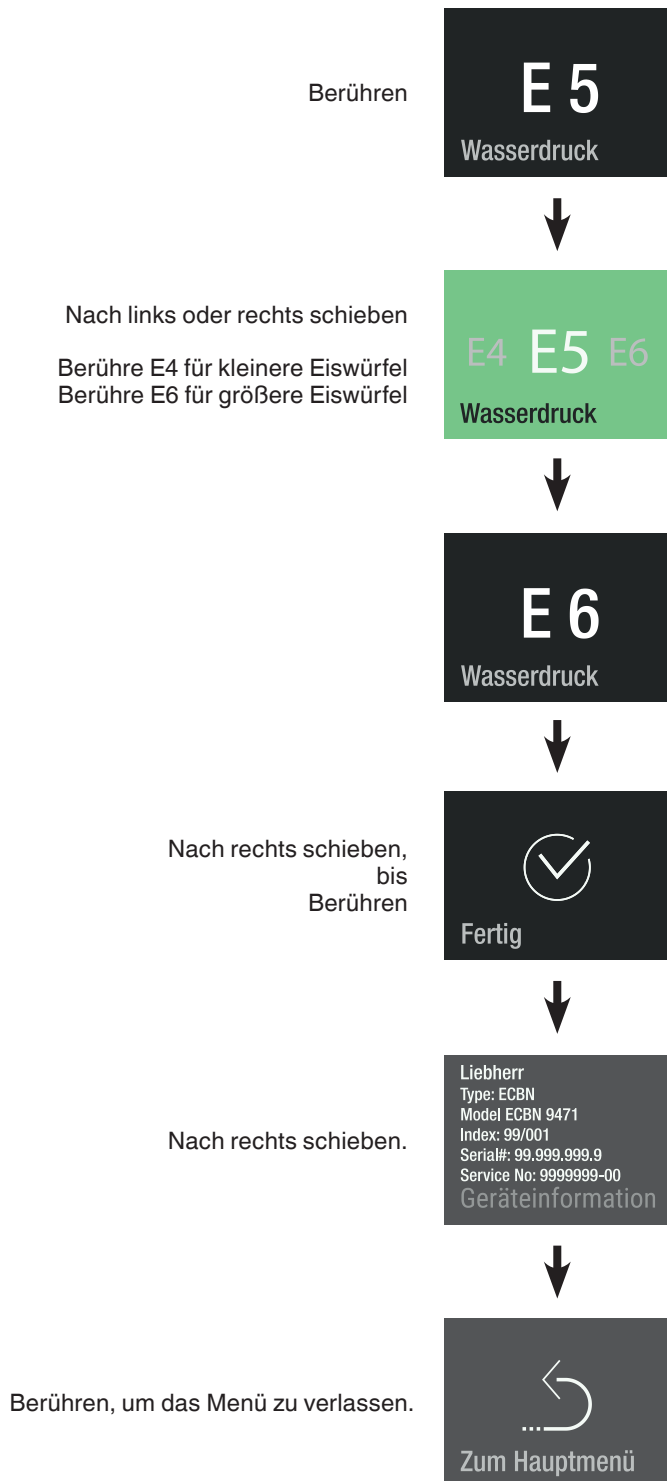

WICHTIG

Nicht mehr als einen Schritt erhöhen. Wenn der eingestellte Wert zu hoch ist, kann die Eiswürfelschale des IceMaker überlaufen.

Die Größe der Eiswürfel in den nächsten Tagen prüfen. Wenn die Eiswürfel immer noch kleiner als gewünscht sind, den Wert noch einmal um einen Schritt erhöhen.

Heizungsteuerung (nur ECBN 9673 / ECBN.. 99.3)

Wenn sich an der Dichtung der Kühlteiltüren Kondenswasser bildet, kann dies durch Aktivieren der Dichtungsheizung behoben werden.

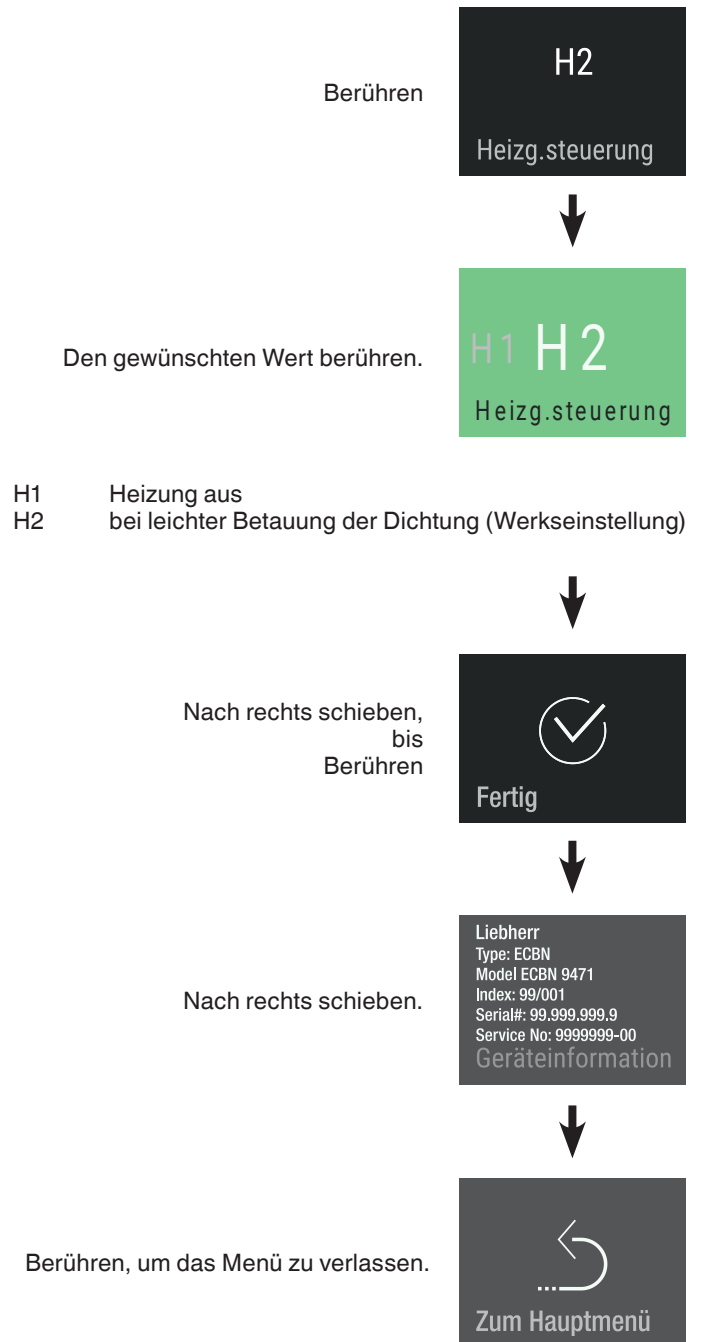

Manuelle Abtaung

Das Gerät taut automatisch ab. Für Serviceanwendungen kann die Abtaufunktion manuell aktiviert werden.

Gefrierteil



Kühlteil

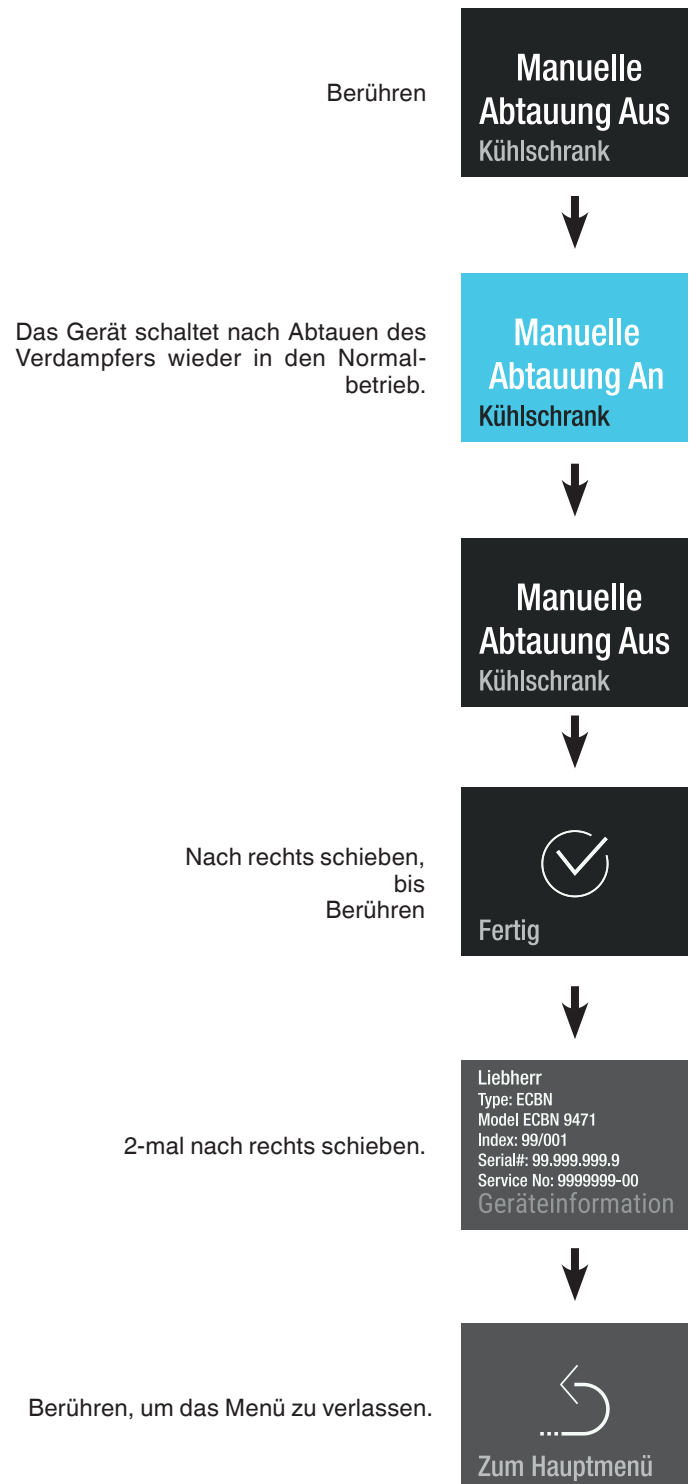

Zurücksetzen

Mit dieser Funktion kann die elektronische Steuerung auf Werkseinstellungen zurückgesetzt werden.

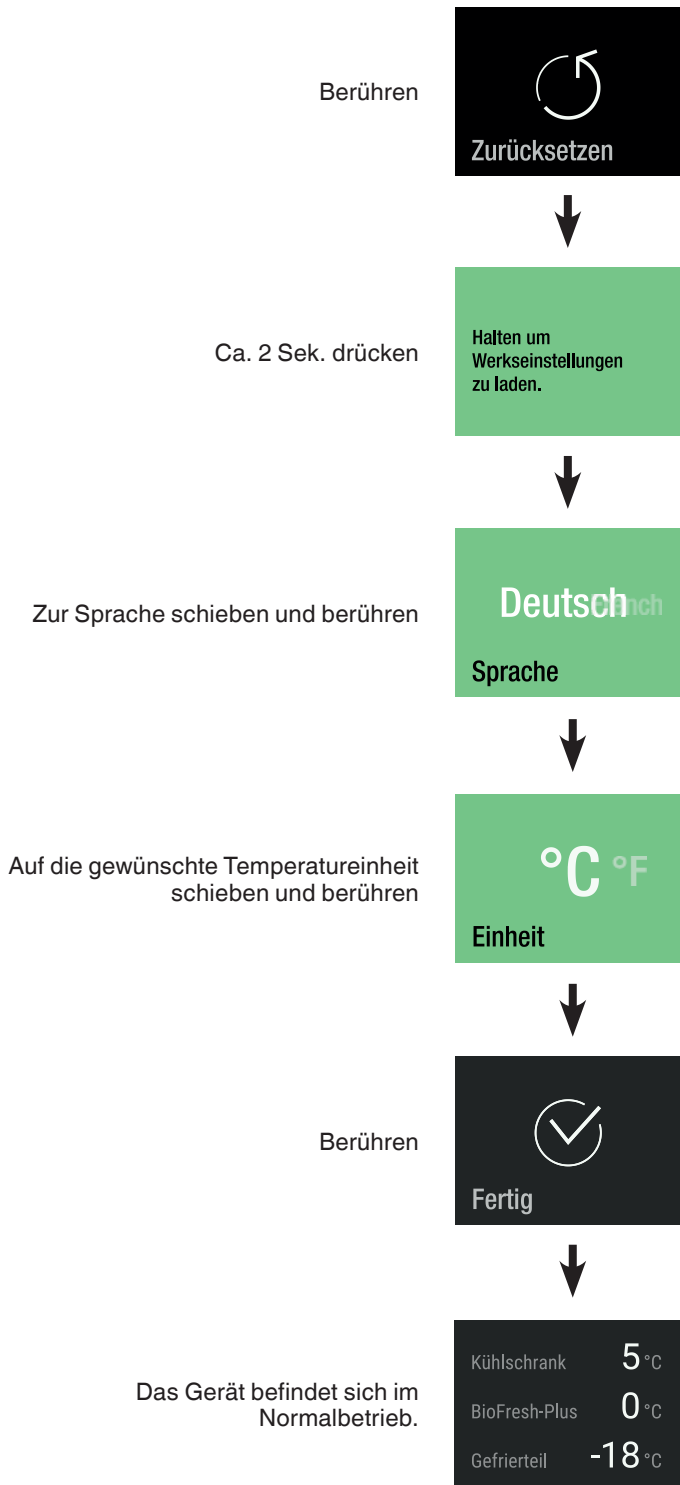

DemoMode

Der DemoMode kann aktiviert werden, um das Gerät auf Messen oder in Verkaufsräumen wie im Normalbetrieb zu präsentieren.

DemoMode aktivieren

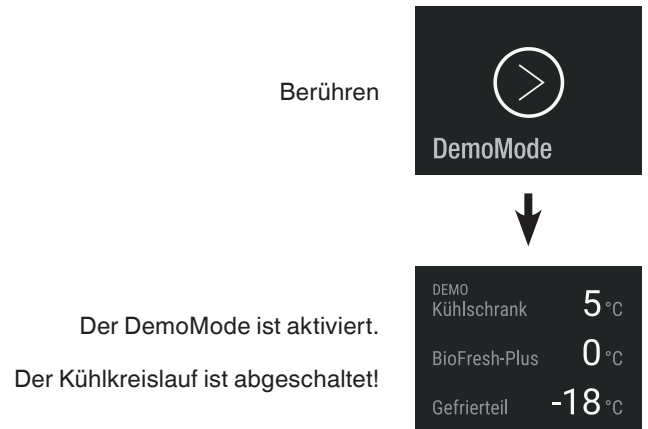

DemoMode deaktivieren

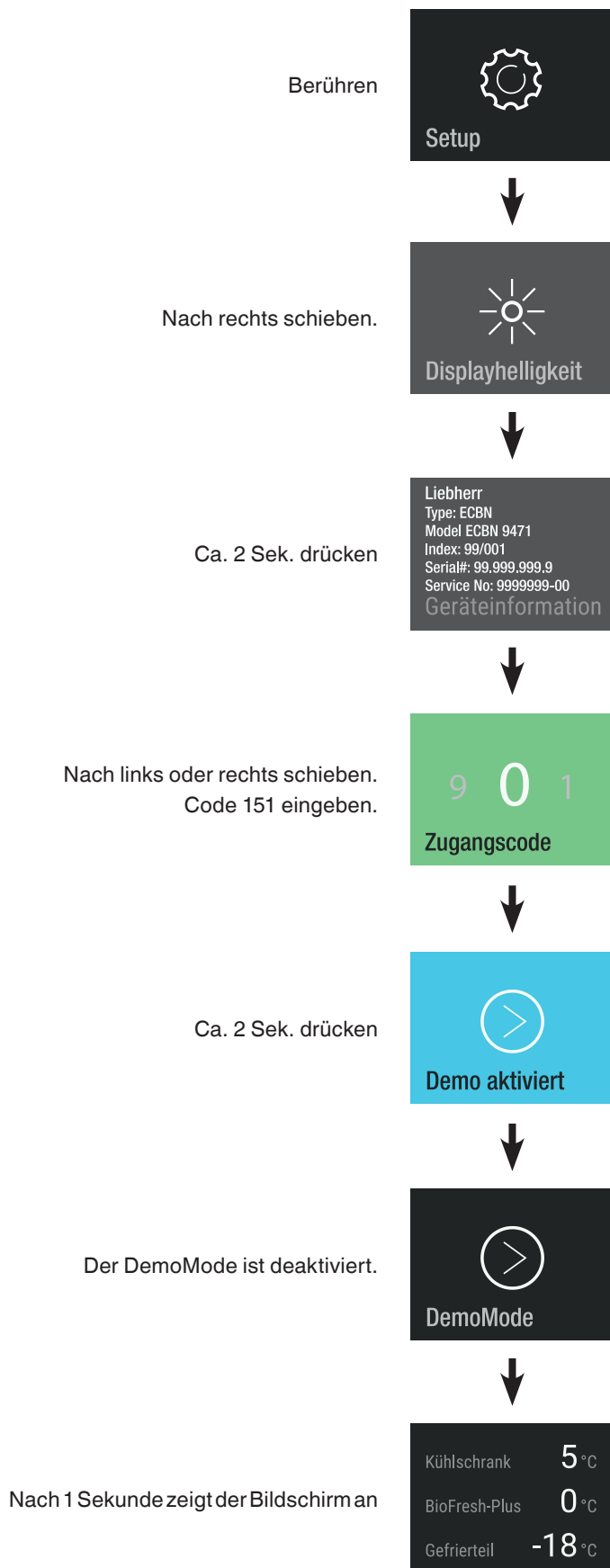

Energie sparen

- Immer auf gute Be- und Entlüftung achten. Lüftungsöffnungen bzw. -gitter nicht abdecken.
- Ventilatorluftschlitze immer frei halten.
- Gerät nicht im Bereich direkter Sonnenbestrahlung, neben Herd, Heizung und dergleichen aufstellen.
- Der Energieverbrauch ist abhängig von den Aufstellbedingungen, z. B. der Umgebungstemperatur.
- Gerät möglichst kurz öffnen.
- Lebensmittel sortiert einordnen.
- Alle Lebensmittel gut verpackt und abgedeckt aufbewahren. Reifbildung wird vermieden.
- Warme Speisen einlegen: erst auf Zimmertemperatur abkühlen lassen.
- Tiefkühlgut im Kühlraum auftauen.
- Bei längeren Urlaubszeiten Kühlteil leeren und ausschalten.

Störung

Folgende Störungen können Sie durch Prüfen der möglichen Ursachen selbst beheben:

Das Gerät arbeitet nicht.

- Prüfen Sie, ob
- das Gerät eingeschaltet ist,
- der Netzstecker richtig in der Steckdose ist,
- die Sicherung der Steckdose in Ordnung ist.

Die Geräusche sind zu laut.

- Prüfen Sie, ob
- das Gerät fest auf dem Boden steht,
- nebenstehende Möbel oder Gegenstände vom laufenden Kühlaggregat in Vibrationen gesetzt werden. Beachten Sie, dass Strömungsgeräusche im Kältekreislauf nicht zu vermeiden sind.

Die Temperatur ist nicht ausreichend tief.

- Prüfen Sie
- die Einstellung nach Abschnitt „Temperatur einstellen“, wurde der richtige Wert eingestellt?
- ob evtl. zu große Mengen frischer Lebensmittel eingelegt wurden;
- ob das separat eingelegte Thermometer den richtigen Wert anzeigt.
- Ist die Entlüftung in Ordnung?
- Ist der Aufstellort zu dicht an einer Wärmequelle?

Wenn keine der o. g. Ursachen vorliegt und Sie die Störung nicht selbst beseitigen konnten, wenden Sie sich bitte an die nächste Kundendienststelle. Teilen Sie die Typenbezeichnung (1), Service- (2) und Seriennummer (3) des Typenschildes mit.

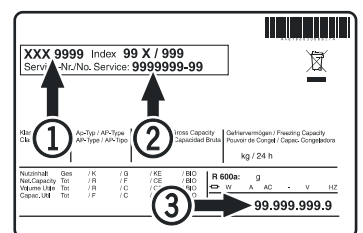

Die Position des Typenschildes ist im Kapitel „Gerätebeschreibung“ ersichtlich.

Außer Betrieb setzen

Wenn das Gerät längere Zeit außer Betrieb gesetzt wird:

IceMaker deaktivieren, wie im Kapitel Ausschalten des IceMaker beschrieben.

Gerät ausschalten, Netzstecker ziehen oder die vorgeschalteten Sicherungen auslösen bzw. herausschrauben.

Gerät reinigen und die Tür geöffnet lassen, um Geruchsbildung zu vermeiden.

Das Gerät entspricht den einschlägigen Sicherheitsbestimmungen sowie den EU-Richtlinien 2014/35/EU, 2014/30/EU, 2009/125/EG und 2011/65/EU.



Liebherr Hausgeräte Lienz GmbH

Dr.-Hans-Liebherr-Strasse 1

A-9900 Lienz

Österreich

www.liebherr.com

