

## Istruzione d'uso originale

Congelatore industriale

Prima di mettere in funzione l'apparecchio leggere le istruzioni d'uso

Pagina 42

IT

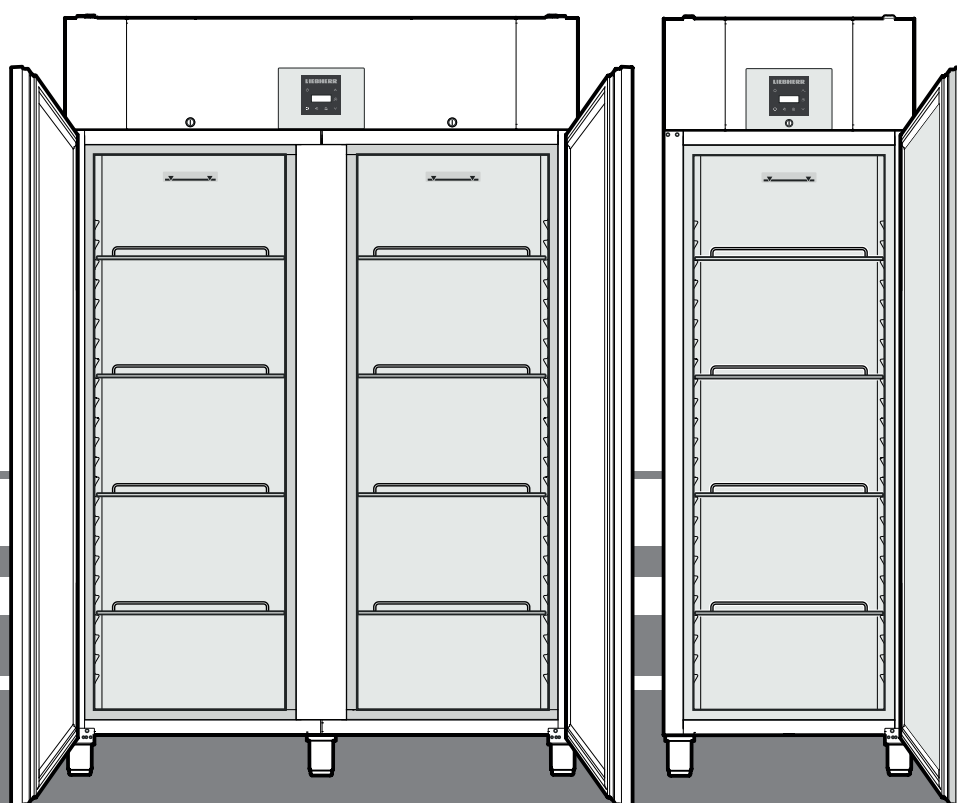

GGPv 6540  
GGPv 1440  
BGPv 6520  
BGPv 6570  
BGPv 8420  
BGPv 8470

**7085 157-03**

**LIEBHERR**

## Indice

Gradualità delle avvertenze .....	42
Indicazioni ed avvertenze per la sicurezza .....	42
Simboli sull'apparecchio .....	43
Utilizzo conforme alla destinazione.....	43
Uso scorretto prevedibile .....	43
Dichiarazione di conformità.....	43
Emissione sonora dell'apparecchio .....	43
Classe climatica .....	43
Database EPREL .....	43
Descrizione dell'apparecchio .....	44
Posizionamento.....	44
Orientamento dell'apparecchio .....	44
Collegamento elettrico .....	44
Dimensioni dell'apparecchio .....	45
Dotazioni .....	45
Elementi di controllo e di servizio .....	46
Inserire e disinserire l'apparecchio.....	46
Impostare la temperatura .....	46
Modalità display temperatura.....	46
SuperFrost.....	46
Allarme sportello aperto .....	46
Impostazione del tempo di ritardo per l'allarme sportello aperto .....	46
Disattivare la funzione di segnale acustico .....	47
Test di allarme .....	47
Segnalazioni di allarme.....	47
Impostazione parametri di allarme .....	47
Ripristino parametri su impostazione di fabbrica	47
Conservazione .....	48
Sbrinamento.....	48
Attivazione manuale della funzione di sbrinamento.....	48
Impostazione indicazione del display durante la fase di sbrinamento.....	48
Pulizia .....	48
Guasti .....	49
Eventuali messaggi di errore sul display .....	49
Indicazioni per lo smaltimento.....	49
Mettere fuori servizio.....	49
Modificare l'incernieratura dello sportello GGPv 65/BGPv 84... 50	

## Gradualità delle avvertenze

<b>⚠ PERICOLO</b>	Segnala una situazione di pericolo immediato che in caso di mancato rispetto comporta come conseguenza la morte o gravi lesioni personali.
<b>⚠ AVVERTENZA</b>	Segnala una situazione di pericolo che in caso di mancato rispetto potrebbe comportare come conseguenza la morte o gravi lesioni personali.
<b>⚠ CAUDELA</b>	Segnala una situazione di pericolo che in caso di mancato rispetto potrebbe comportare come conseguenza lesioni personali di lieve o media gravità.
<b>ATTENZIONE</b>	Segnala una situazione di pericolo che in caso di mancato rispetto potrebbe comportare come conseguenza danni materiali.
<b>Nota</b>	Segnala indicazioni e consigli utili.

## Indicazioni ed avvertenze per la sicurezza

- **AVVERTENZA:** non ostruire le aperture di aerazione del corpo dell'apparecchio o della nicchia da incasso. →

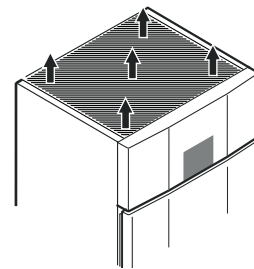

- **AVVERTENZA:** per accelerare lo sbrinamento non utilizzare dispositivi meccanici o mezzi diversi da quelli raccomandati dal produttore.

- **AVVERTENZA:** non danneggiare il circuito raffreddante.

- **AVVERTENZA:** all'interno del vano frigorifero non utilizzare dispositivi elettrici che non corrispondano alla tipologia consigliata dal costruttore.

- **AVVERTENZA:** non si deve danneggiare il cavo di rete, quando si posa l'apparecchio.

- **AVVERTENZA:** le ciabatte di distribuzione/multiprese e altri apparecchi elettronici (ad es. trasformatori alogeni) non possono essere piazzati e utilizzati sulla parte posteriore degli apparecchi.

- **AVVERTENZA:** questo apparecchio va fissato secondo quanto indicato nelle istruzioni d'uso, al fine di escludere pericoli derivati da mancata stabilità.

- Il presente apparecchio può essere utilizzato da bambini di età pari o superiore a 8 anni e da persone con ridotte capacità fisiche, sensoriali o mentali o mancanza di esperienza e conoscenza a condizione che siano sorvegliati e istruiti in merito all'utilizzo sicuro dell'apparecchio e ai pericoli connessi. I bambini non possono giocare con l'apparecchio. I bambini senza sorveglianza non possono eseguire la pulizia e la manutenzione che spetta all'utente.

- Non riporre nell'apparecchio materiali a rischio di esplosione come ad esempio contenitori spray con gas propellente combustibile.



- Per evitare danni a persone e cose, far posare l'apparecchio da 2 persone.

- Dopo aver tolto l'imballaggio, controllare se l'apparecchio risulta danneggiato. In caso di danni contattare il fornitore. Non collegare l'apparecchio all'alimentazione elettrica.

- Evitare il contatto cutaneo prolungato con superfici fredde (ad es. prodotti refrigerati/congelati). Se necessario adottare le misure di protezione (ad es. guanti).

- Far eseguire le riparazioni o gli interventi sull'apparecchio esclusivamente dal Servizio di assistenza tecnica o da personale specializzato. Lo stesso vale per la sostituzione dei cavi di allacciamento alla rete.
- Eseguire riparazioni e interventi sull'apparecchio solo se si vede la spina di rete staccata.
- Montare, collegare e smaltire l'apparecchio esclusivamente in base alle indicazioni riportate nella istruzione d'uso.
- In caso di guasto estrarre la spina di rete o disinserire il fusibile.
- Staccare il cavo di allacciamento alla rete estraendo la spina. Non tirare dal cavo.
- Assicurarsi che gli alimenti la cui data di conservazione sia scaduta non vengano consumati. Smaltire adeguatamente gli alimenti la cui data di conservazione sia scaduta.
- Evitare fuochi o fonti infiammabili all'interno dell'apparecchio.
- Bevande alcoliche o altri packaging contenenti alcol vanno riposti chiusi ermeticamente.

## Simboli sull'apparecchio

	Il simbolo può trovarsi sul compressore. Si riferisce all'olio presente nel compressore e avverte del seguente pericolo: Può essere letale in caso di ingestione e di penetrazione nelle vie respiratorie. Questa avvertenza ha valore solo per il riciclaggio. Nel funzionamento normale non sussiste alcun pericolo.
	Presenza di sostanze infiammabili.
	Questo adesivo o uno simile si può trovare sul retro dell'apparecchio. Si riferisce ai pannelli imballati con materiale espanso nella porta e/o nell'apparecchio. Questa avvertenza ha valore solo per il riciclaggio. Non rimuovere l'adesivo.

## Utilizzo conforme alla destinazione

L'apparecchio è idoneo esclusivamente alla refrigerazione di alimenti.

Questo apparecchio può essere utilizzato per riporre alimenti, incluse bevande, in punti vendita al dettaglio. Per utilizzo commerciale si intende ad esempio l'uso in ristoranti, mense, ospedali ed esercizi commerciali, quali panetterie, macellerie, supermercati, ecc.

Questo congelatore professionale è adatto alla conservazione di alimenti surgelati. **Non** è adatto all'esposizione di alimenti o all'estrazione degli stessi da parte dei clienti.

L'apparecchio è predisposto all'uso in ambienti chiusi. Non è ammesso alcun altro tipo di utilizzo.

## Uso scorretto prevedibile

**Non utilizzare** l'apparecchio per gli usi elencati qui di seguito:

- Conservazione e refrigerazione di medicinali, plasma sanguigno, preparazioni di laboratorio o sostanze e prodotti simili in base alla Direttiva sui Dispositivi Medici 2007/47/CE.
- Utilizzo in ambienti potenzialmente esplosivi.
- Utilizzo all'aperto o in ambienti umidi o in presenza di spruzzi.

Un utilizzo non conforme dell'apparecchio causa danni o deperimento dei prodotti conservati.

## Dichiarazione di conformità

Il circuito del refrigerante è stato sottoposto a prova di tenuta. L'apparecchio risponde alle norme di sicurezza pertinenti e alle direttive UE, 2006/42/EG, 2014/30/EU, 2009/125/EG e 2011/65/EU.

## Emissione sonora dell'apparecchio

Il livello di rumorosità durante il funzionamento dell'apparecchio è inferiore a 70 dB(A) (potenza sonora rel. 1 pW).

## Classe climatica

La classe climatica indica a che temperatura ambiente si può usare l'apparecchio per ottenere la potenza di raffreddamento massima e che grado di umidità massima dell'aria ci può essere nel locale di installazione dell'apparecchio per evitare la formazione di condensa sul corpo esterno.

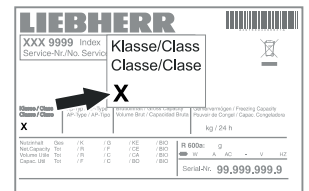

La classe climatica è indicata sulla targhetta dati.

Classe climatica	Temperatura ambiente max	Umidità relativa max
3	25 °C	60 %
4	30 °C	55 %
5	40 °C	40 %
7	35 °C	75 %

La temperatura ambiente minima ammessa nel luogo di installazione è di 10 °C.

## Database EPREL

Dal 1° marzo 2021 i dati relativi alla classe di consumo energetico e ai requisiti della progettazione ecocompatibile sono disponibili nel database europeo dei prodotti (EPREL). Il database dei prodotti è consultabile al seguente link <https://eprel.ec.europa.eu/>. Viene richiesto di inserire l'identificativo del modello. L'identificativo del modello è riportato sulla targhetta di identificazione

## Descrizione dell'apparecchio

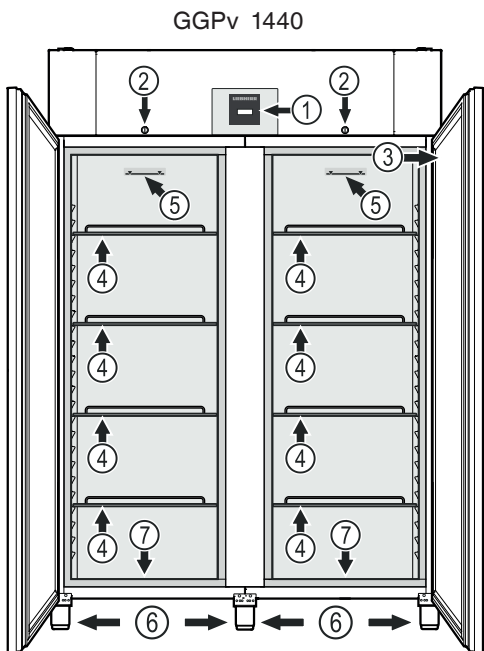

GGPv 6540, BGPv 6520, BGPv 6570, BGPv 8420, BGPv 8470

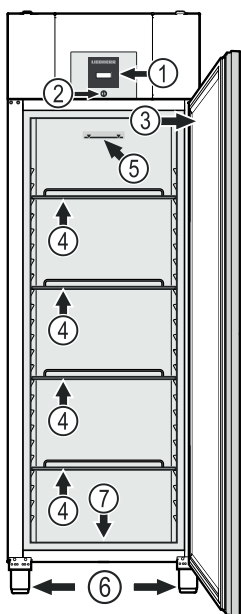

- (1) Elementi di controllo e di servizio
- (2) Serratura
- (3) Targhetta dati
- (4) Griglie
- (5) Limite di riempimento
- (6) Piedini regolabili
- (7) Apertura di deflusso dell'acqua

### ATTENZIONE

Il carico max. per griglia è di 60 kg.

### Apertura di deflusso dell'acqua

Nella parte inferiore dell'apparecchio si può fissare un tubo flessibile di deflusso con un raccordo R 3/4.

In tal modo si può far defluire l'acqua che cola durante la pulizia del vano interno.

Con l'apparecchio viene fornito un elemento di raccordo ad angolo.

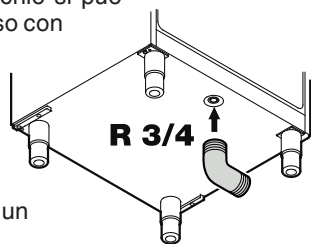

## Posizionamento

- Non installare l'apparecchio in luogo esposto alle radiazioni solari dirette, accanto a una cucina, calorifero e simili fonti di calore.
- Non sistemare sull'apparecchio nessun elettrodomestico che possa cedere calore, come p.es. il forno a microonde, il tostapane ecc.
- Maggiore è la quantità di refrigerante nell'apparecchio, tanto più grande deve essere il locale in cui va installato l'apparecchio. In locali troppo piccoli in caso di perdite può formarsi una miscela infiammabile di aria e gas. Per ogni 8 g di refrigerante il locale di installazione deve avere una dimensione minima di 1 m<sup>3</sup>. I dati relativi al refrigerante contenuto sono riportati sulla targhetta identificativa nel vano interno dell'apparecchio.
- La distanza tra lo spigolo superiore dell'apparecchio e il soffitto del locale deve essere di almeno 30 cm.

## Orientamento dell'apparecchio

Compensare eventuali irregolarità del pavimento con i piedini regolabili.

Per la regolazione dell'altezza girare la parte inferiore del piedino corrispondente.

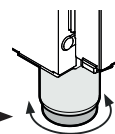

### ⚠ AVVERTENZA

Il piedino è regolabile in altezza da 120 mm a 170 mm.

Non regolare il piedino ad un'altezza superiore a 170 mm! La parte inferiore del piedino potrebbe allentarsi e l'apparecchio sarebbe a rischio di ribaltamento.

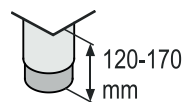

Ciò può provocare lesioni gravi o mortali.

### ATTENZIONE

L'apparecchio deve essere allineato in orizzontale e in verticale. Se l'apparecchio è storto, il corpo dell'apparecchio stesso potrebbe deformarsi e lo sportello non chiuderebbe correttamente.

## Collegamento elettrico

L'apparecchio funziona solo a **corrente alternata**.

La tensione e la frequenza ammesse sono indicate sulla targhetta dati. La posizione della targhetta dati è indicata nel capitolo **Descrizione dell'apparecchio**.

La presa deve essere sia messa a terra in modo regolamentare che protetta elettricamente. La corrente di azionamento del fusibile deve essere compresa tra 10 A e 16 A.

La presa non deve trovarsi dietro all'apparecchio e deve essere facilmente raggiungibile.

Non collegare l'apparecchio con una prolunga o una presa multipla.

Non utilizzare invertitori per impianti ad isola (conversione di corrente continua in corrente alternata o corrente trifase) o connettori a risparmio energetico. Pericolo di danni per l'elettronica!

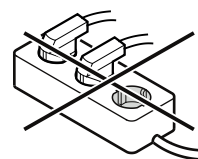

## Dimensioni dell'apparecchio

GGPv 6540

BGPv 6520, BGPv 6570

BGPv 8420, BGPv 8470

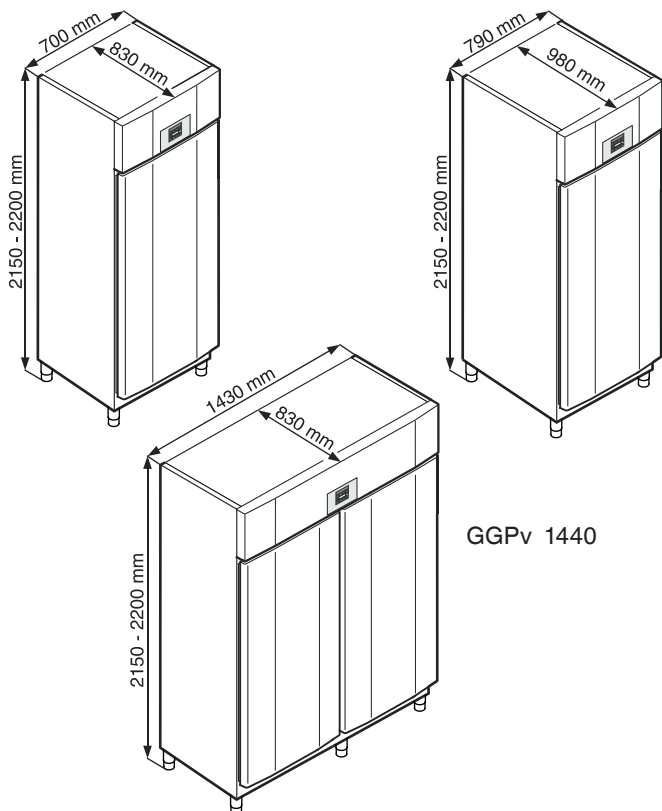

GGPv 1440

## Dotazioni

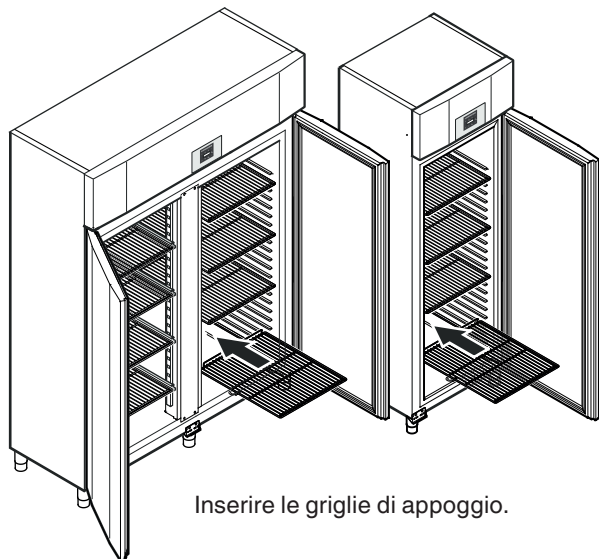

Inserire le griglie di appoggio.

### Serratura di sicurezza

La serratura è dotata di un meccanismo di sicurezza.

### Blocco dell'apparecchio

- Infilare la chiave in direzione 1.
- Girare la chiave di 180° (2).

Per sbloccare l'apparecchio procedere nella stessa sequenza.

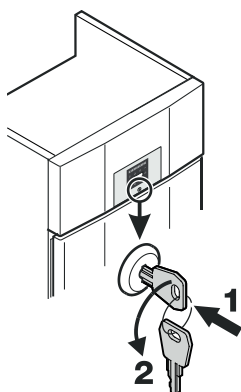

## Dotazioni GGPv 1440

Inserire a destra e a sinistra del divisorio verticale le guide di supporto fornite con l'apparecchio.

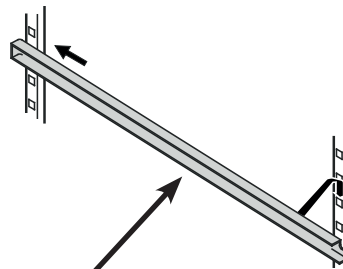

Prima inserire le guide di supporto nella guida di agganciamento posteriore all'altezza desiderata e poi agganciarle sul davanti.

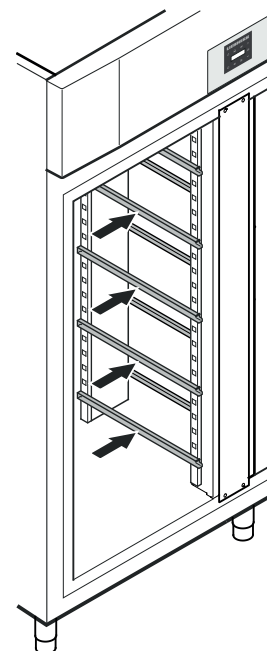

## Griglie intermedie

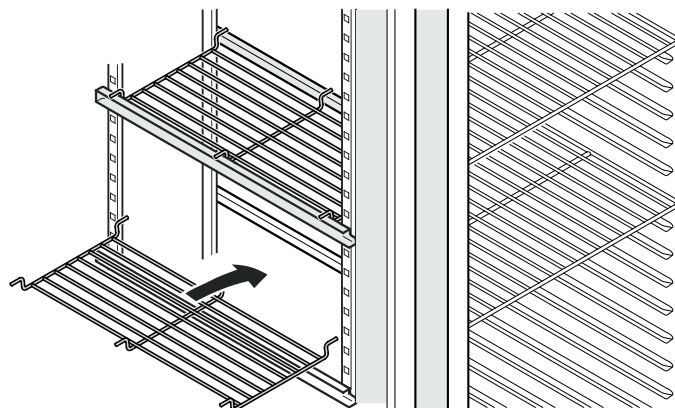

Posare sulle guide di supporto le griglie intermedie fornite con l'apparecchio.

## ATTENZIONE

Il carico max. per ogni griglia intermedia è di 20 kg.

## Dotazioni BGPv

Le apparecchiature tipo BGPv sono dotate con guide di supporto a L per vassoi pasticceri.

A seconda dell'ingombro dei prodotti, le guide di supporto sono regolabili in altezza a intervalli di 27,5 mm.

Prima inserire le guide di supporto nella guida di agganciamento posteriore all'altezza desiderata e poi agganciarle sul davanti.

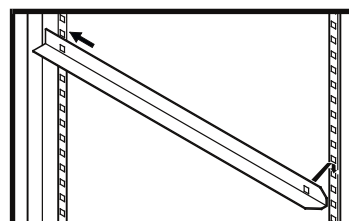
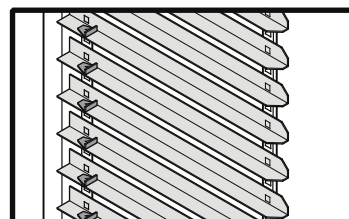

## Elementi di controllo e di servizio



- Tasto ON/OFF (inserire e disinserire l'apparecchio)
- Tasti di selezione
- Tasto SuperFrost
- Tasto di spegnimento allarme
- Tasto di sbrinamento (attivazione manuale della funzione di sbrinamento)
- Tasto Enter

### Simboli del display

- Compressore in funzione
- LED lampeggiante - Ritardo di accensione del gruppo di raffreddamento. Il compressore si avvia automaticamente in seguito a compensazione di pressione nel circuito raffreddante.
- Ventilatore in funzione
- L'apparecchio è in fase di sbrinamento
- SuperFrost è attivato
- Funzione di allarme
- L'apparecchio è guasto. Contattare il Servizio di assistenza tecnica.

## Inserire e disinserire l'apparecchio

Inserire la spina. Indicazione = **OFF**

### Inserire l'apparecchio

Premere per 5 sec. Indicazione = **ON**

### Disinserire l'apparecchio

Premere per 5 sec. Indicazione = **OFF**

## Impostare la temperatura

Premere per 1 sec. Il display della temperatura lampeggia.

Aumentare la temperatura (più caldo) - premere il tasto .

Abbassare la temperatura (più freddo) - premere il tasto .

Premere di nuovo il tasto . Si memorizza l'impostazione della temperatura desiderata.

### Nota

Nella zona più calda del vano interno, la temperatura può essere superiore a quella impostata.

Se lo sportello viene aperto per un periodo di tempo prolungato, nei vani dell'apparecchio si può avere un rialzo sensibile della temperatura.

## Modalità display temperatura

Si può scegliere tra indicazione della temperatura in gradi Celsius o in gradi Fahrenheit. L'impostazione di fabbrica è in gradi Celsius.

Premere per 5 sec. Indicazione = **r15**

Premere . Indicazione = **|**

Selezionare l'impostazione desiderata con i tasti o .

0 = °C 1 = °F

Premere . Indicazione = **r15**.

Premere per 5 sec.

Il sistema elettronico ritorna al normale funzionamento regolare.

## SuperFrost

Utilizzare la funzione SuperFrost, per raffreddare rapidamente grandi quantità di alimenti. Se è attivata la funzione SuperFrost, l'apparecchio funziona con la massima potenza di raffreddamento.

### Attivazione di SuperFrost

Premere per 3 sec. Indicazione = **c c b**

Introdurre gli alimenti freschi.

Il sistema elettronico ritorna automaticamente al normale funzionamento regolare.

### Disattivazione anticipata di SuperFrost

Premere per 3 sec. Indicazione = **c c E**

## Allarme sportello aperto

Quando si apre lo sportello, si accende il LED e l'indicazione della temperatura inizia a lampeggiare.

Se lo sportello rimane aperto più di 240 secondi, il LED inizia a lampeggiare e sul display lampeggia **d0r** alternandosi all'indicazione della temperatura.

Scatta il segnale acustico (se la funzione di segnale acustico non è disattivata).

Se lo sportello deve rimanere aperto più a lungo per riporre i prodotti da raffreddare, disattivare il segnale acustico premendo il tasto .

## Impostazione del tempo di ritardo per l'allarme sportello aperto

È possibile modificare il periodo di tempo che trascorre prima che scatti il segnale acustico all'apertura dello sportello.

Premere per 5 sec. Indicazione = **r15**

Premere , finché sul display appare **d0d**.

Premere . Indicazione = **|** Range d'impostazione = 1 - 5 minuti.

Selezionare l'impostazione desiderata con i tasti o .

Premere . Indicazione = **d0d**

Premere per 5 sec.

Il sistema elettronico ritorna al normale funzionamento regolare.

## Disattivare la funzione di segnale acustico

Se necessario, è possibile disattivare completamente la funzione di segnale acustico.

Premere  per 5 sec. Indicazione = r<sup>1</sup>5

Premere , finché sul display appare H4.

Premere . Indicazione = □

Selezionare l'impostazione desiderata con i tasti  o .

0 = funzione segnale acustico attivata

1 = funzione segnale acustico disattivata

Premere . Indicazione = H4

Premere  per 5 sec.

Il sistema elettronico ritorna al normale funzionamento regolare.

## Test di allarme

Con questo test si controlla la funzionalità del dispositivo di allarme interno e di un dispositivo eventualmente collegato all'esterno.

Durante questo test non si interrompe il raffreddamento dell'apparecchio.

Premere  +  per 5 sec.

- Il display passa a un valore di temperatura di 0,2 °C al di sotto della soglia di allarme superiore impostata.
- Il valore di temperatura adesso sale di 0,1 °C ogni 2 secondi.
- Al raggiungimento della soglia di allarme superiore sul display appare H10. Ora viene attivata un'unità di allarme collegata esternamente all'output di allarme a potenziale zero.
- Il valore della temperatura sale ulteriormente fino a 0,2 °C oltre la soglia di allarme superiore.
- La stessa procedura si svolge automaticamente per la soglia di allarme inferiore. Sul display compare L10.

Durante il test è acceso il LED .

Il sistema elettronico ritorna automaticamente al normale funzionamento regolare.

### Interruzione anticipata del test

Premere  per 5 sec.

### Indicazione

Se i valori delle soglie di allarme superiore e inferiore (AL e AH nel capitolo "Impostazione parametri di allarme") sono impostati su 0, durante questo test sul display compaiono H<sup>-</sup> e L<sup>-</sup>.

### Indicazione

Nel corso di un test reale di allarme temperatura, oltre ai parametri di allarme regolabili AL, AH e Ad si richiede anche un tempo di ritardo aggiuntivo (60 min.).

Dopo l'apertura dello sportello o dopo uno sbrinamento, il ritardo di allarme Ad si prolunga includendo il tempo di ritardo aggiuntivo (60 min.). Questo tempo di ritardo aggiuntivo non si può modificare. Quindi, un allarme temperatura in seguito ad apertura dello sportello o a sbrinamento si attiva più tardi rispetto al tempo impostato con il parametro Ad.

## Segnalazioni di allarme

### 1. LED lampeggiante

La visualizzazione di  nel display indica un guasto all'apparecchio. Si prega di rivolgersi in questo caso al più vicino centro di assistenza tecnica.

### 2. LED lampeggiante - indicazione HI o LO

Nel vano interno la temperatura è troppo elevata (HI) o troppo bassa (LO).

Scatta il segnale acustico (se la funzione di segnale acustico non è disattivata).

## Impostazione parametri di allarme

Le soglie di allarme (differenza rispetto alla temperatura impostata) e il ritardo di allarme (tempo di ritardo fino allo scatto dell'allarme) si possono impostare.

### Indicazione

Dopo l'apertura dello sportello o dopo uno sbrinamento, il ritardo di allarme Ad si prolunga includendo il tempo di ritardo aggiuntivo (60 min.). Questo tempo di ritardo aggiuntivo non si può modificare. Quindi, un allarme temperatura in seguito ad apertura dello sportello o a sbrinamento si attiva più tardi rispetto al tempo impostato con il parametro Ad.

Premere  per 5 sec. Indicazione = r<sup>1</sup>5

Premere , finché sul display appare AL.

AL = Soglia di allarme inferiore

Premere . Indicazione = differenza di temperatura in °C

Selezionare l'impostazione desiderata con i tasti  o .

### Impostare solo valori positivi.

Premere . Indicazione = AL

Premere . Indicazione = AH Soglia di allarme superiore

Premere . Indicazione = differenza di temperatura in °C

Selezionare l'impostazione desiderata con i tasti  o .

### Impostare solo valori positivi.

Premere . Indicazione = AL

Premere . Indicazione = AH

Premere . Indicazione = ritardo di allarme in minuti

Selezionare l'impostazione desiderata con i tasti  o .

Premere . Indicazione = AH

Premere  per 5 sec.

Il sistema elettronico ritorna al normale funzionamento regolare.

## Ripristino parametri su impostazione di fabbrica

Con questa funzione è possibile ripristinare le soglie di allarme e i valori della taratura della sonda sull'impostazione di fabbrica.

Estrarre la spina.

Tenere premuto  e inserire la spina.

Indicazione = b r l

Premere . Indicazione = 5 t d

Il sistema elettronico ritorna al normale funzionamento regolare.

## Conservazione

Le griglie possono essere spostate in funzione dell'altezza delle bottiglie o delle confezioni.

(1) Le aperture di sfiato del ventilatore dell'aria di ricircolo nel vano interno non devono essere coperte!

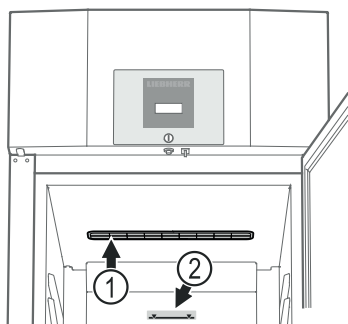

(2) Limite di riempimento

Nel caricare la griglia superiore non oltrepassare il limite di riempimento. Ciò risulta importante per una perfetta circolazione dell'aria e una distribuzione termica uniforme in tutto il vano interno.

## ATTENZIONE

Conservare carne o pesce crudi, in contenitori chiusi e puliti, sul ripiano inferiore del vano frigorifero/congelatore, in modo che non entrino in contatto con altri alimenti o che non ci gocciolino sopra.

La mancata osservanza di queste avvertenze può causare il deterioramento degli alimenti.

## Sbrinamento

Il vano frigorifero si scongela automaticamente.

## Attivazione manuale della funzione di sbrinamento

Se lo sportello non è stato chiuso bene per un lungo periodo, può crearsi uno spesso strato di ghiaccio nel vano interno o sul generatore di freddo. In tal caso si può attivare in anticipo la funzione di sbrinamento.

Premere per 3 sec. Indicazione = +

Il sistema elettronico ritorna automaticamente al normale funzionamento regolare.

Indicazione =

## Impostazione indicazione del display durante la fase di sbrinamento

Premere per 5 sec. Indicazione =

Premere , finché sul display appare

Premere , Indicazione =

Selezionare l'impostazione desiderata con i tasti o .

0 = Simbolo + indicazione alternante di e della temperatura attuale nel vano interno dell'apparecchio.

1 = Simbolo + temperatura prima dell'inizio della fase di sbrinamento (impostazione di fabbrica).

2 = Simbolo + .

Premere , Indicazione =

Premere per 5 sec. Il sistema elettronico ritorna al normale funzionamento regolare.

## Pulizia

### ⚠ AVVERTENZA

Prima della pulizia disinserire assolutamente l'apparecchio dalla rete elettrica. Estrarre la spina di rete o disinserire il fusibile!

Le superfici che possono entrare in contatto con alimenti e con dispositivi di scarico accessibili, vanno pulite regolarmente!

### ⚠ ATTENZIONE

Pericolo di danneggiamento dei componenti dell'apparecchio e rischio di lesioni dovuto al vapore caldo.

Non pulire l'apparecchio con dispositivi di pulizia a vapore!

- Pulire l'interno, le parti in dotazione e le pareti esterne con acqua tiepida, alla quale è stata aggiunta una piccola dose di detergente. Non utilizzare detergenti granulari, a base di acidi o solventi chimici.
- Per evitare corto circuiti, pulire l'apparecchio facendo attenzione che nessun acqua penetri nei componenti elettrici.
- Pulire il tutto con un panno.
- Per apparecchi in acciaio inox utilizzare un comune detergente per acciaio.
- Non togliere o danneggiare la targhetta dati sulla parte interna dell'apparecchio - importante per il Servizio di Assistenza Tecnica.

## Pulizia del filtro per la polvere

Pulire il filtro per la polvere almeno 2 volte all'anno!

### Estrarre la spina!

1. Estrarre il filtro per la polvere tirando verso l'alto.
2. Pulire il filtro per la polvere con acqua e detersivo per stoviglie.
3. Rimontare il filtro per la polvere.

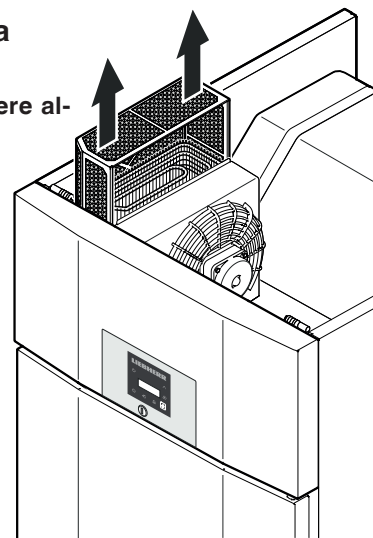



## Guasti

I guasti seguenti possono venire eliminati, semplicemente controllandone le possibili cause:

- **L'apparecchio non funziona.** Controllare se
  - l'apparecchio è stato inserito correttamente,
  - la spina è regolarmente inserita nella presa,
  - i fusibili della presa sono in ordine.
- **La temperatura non è sufficientemente bassa.** Controllare
  - la regolazione in base al capitolo "Impostare la temperatura", e se è stato impostato il giusto valore,
  - se il termometro introdotto separatamente indica il valore giusto,
  - se l'aerazione è sufficiente,
  - se l'apparecchio è troppo vicino ad una fonte di calore.
- **Il test di allarme temperatura non funziona come richiesto.**
  - Vedi paragrafo „Test di allarme” e „Impostazione parametri di allarme”

Se non è data nessuna delle cause sopra descritte e se non è stato possibile eliminare da soli i guasti, mettersi in contatto con il centro di assistenza tecnica più vicino. Comunicare il modello ①, codice di servizio ② ed il numero dell'apparecchio ③ riportati sulla targhetta dati.

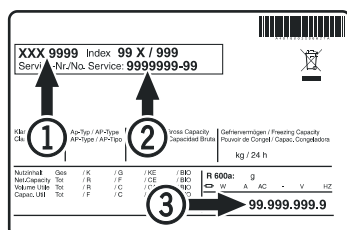

La posizione della targhetta dati è indicata nel capitolo **Descrizione dell'apparecchio**.

## Eventuali messaggi di errore sul display

Codice errore	Errore	Provvedimento
E0, E1, E2, rE	Sonda di temperatura guasta	Contattare il Servizio di assistenza tecnica
EE, EF	Errore nel sistema elettronico di comando	Contattare il Servizio di assistenza tecnica
dOr	Sportello aperto troppo a lungo	Chiudere lo sportello
HI	Temperatura nell'apparecchio troppo elevata (caldo)	Controllare se lo sportello è chiuso correttamente. Se la temperatura non scende, contattare il Servizio di assistenza tecnica.
LO	Temperatura nell'apparecchio troppo bassa (freddo)	Contattare il Servizio di assistenza tecnica

## Indicazioni per lo smaltimento

L'apparecchio contiene materiali utili e non va smaltito nella raccolta indifferenziata dei rifiuti, ma portato in appositi centri. Gli apparecchi fuori uso devono essere smaltiti a regola d'arte, conformemente alle norme e alle leggi locali in vigore.



Durante il trasporto non danneggiare il circuito raffreddante dell'apparecchio fuori uso.

Questo apparecchio contiene gas infiammabili nel circuito raffreddante e nella schiuma isolante.

Per maggiori informazioni su uno smaltimento a norma, contattare l'amministrazione cittadina/comunale o la società di smaltimento rifiuti.

## Mettere fuori servizio

Se l'apparecchio rimane vuoto per un periodo di tempo prolungato, spegnerlo, sbrinarlo, pulirlo e asciugarlo, poi lasciare lo sportello aperto per evitare la formazione di muffa.

## Modificare l'incernieratura dello sportello GGPv 65.. / BGPv 84..

La modifica dell'incernieratura dello sportello deve essere effettuata solo da personale specializzato.

Tale modifica richiede l'intervento di due persone.

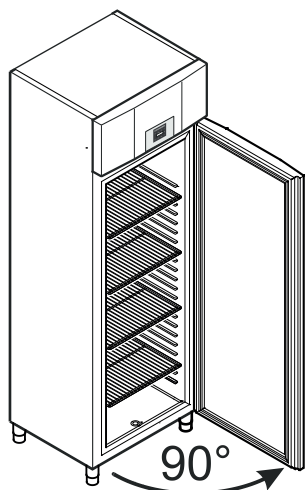

1. Aprire lo sportello a ca. 90°.

### Avvertenza importante

Lo sportello deve essere aperto a 90°, prima di smontare il cerniale cerniera inferiore.

In tal modo il meccanismo di autochiusura integrato nello sportello rimane in una posizione ottimale per il montaggio.

### ⚠ AVVERTENZA!

Se lo sportello viene smontato e rimontato da chiuso, il meccanismo di autochiusura si rompe alla prima apertura dello sportello stesso.

### Avvertenza importante

A causa del peso elevato, lo sportello deve essere sostenuto da una persona.

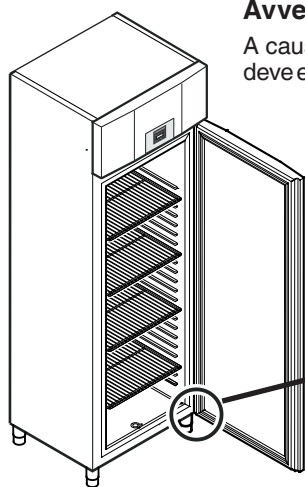

2. Svitare il cerniale cerniera. Togliere lo sportello dal basso.

3. Togliere l'anello dal supporto superiore dello sportello.

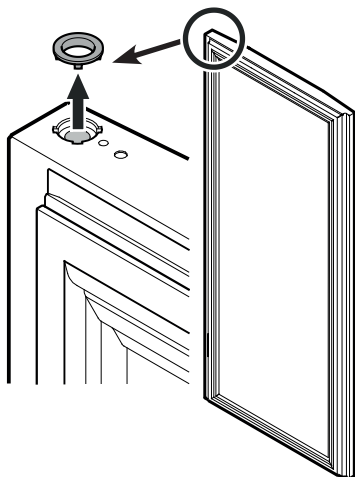

4. Estrarre le parti del supporto dal cerniale cerniera.

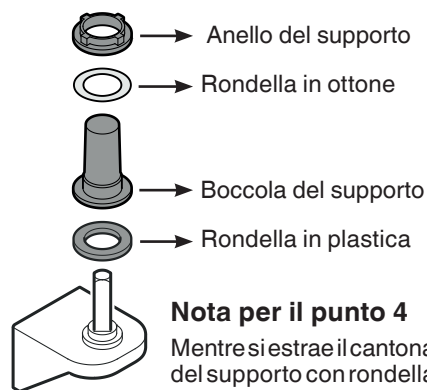

### Nota per il punto 4

Mentre si estrae il cerniale cerniera, la boccola del supporto con rondella in ottone e anello può rimanere infilata nel supporto dello sportello e in tal caso deve essere rimossa.

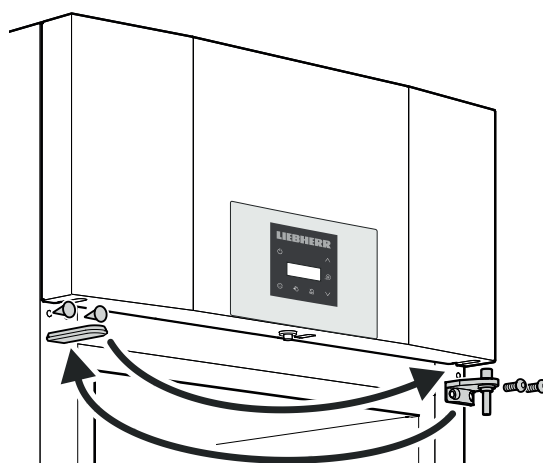

5. Spostare sul lato opposto il cerniale cerniera superiore e le coperture.

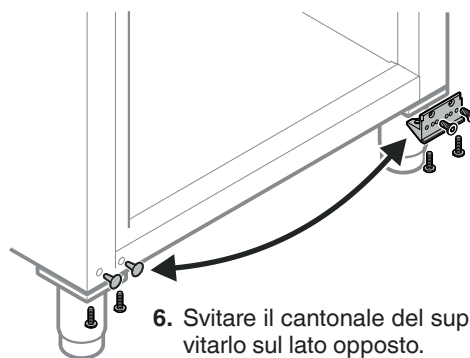

6. Svitare il cerniale del supporto di base e riavvitarlo sul lato opposto.

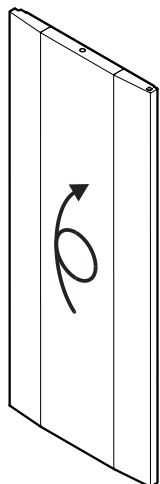

7. Girare lo sportello di 180°.

8. Inserire l'anello e la boccola nel supporto superiore dello sportello.

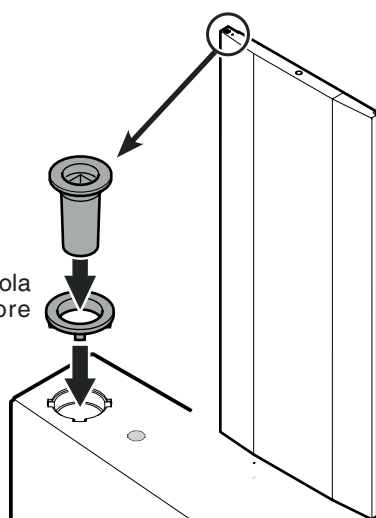

9. Agganciare lo sportello con un angolo di apertura di 90° al perno quadrato superiore.

### ⚠ AVVERTENZA!

Montare assolutamente lo sportello con un angolo di apertura di 90°.

Se lo sportello viene montato da chiuso, il meccanismo di autochiusura si rompe alla prima apertura o chiusura dello sportello stesso.

#### Avvertenza importante

A causa del peso elevato, lo sportello deve essere sostenuto da una persona.

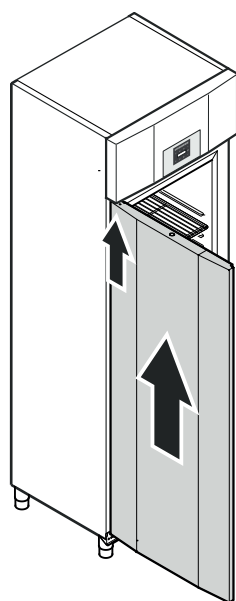

10. Applicare le parti del supporto sul cantonale cerniera.

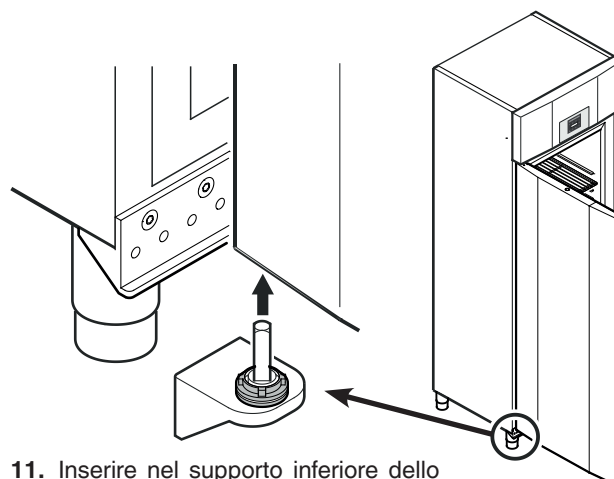
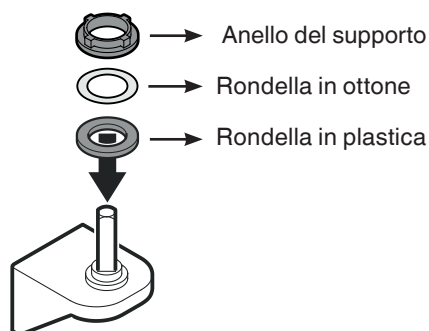

11. Inserire nel supporto inferiore dello sportello il cantonale cerniera con le parti del supporto inserite.

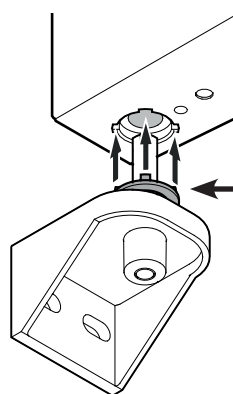

#### Nota per il punto 11

I noduli sull'anello del supporto devono adattarsi quando si inseriscono negli alloggiamenti del supporto dello sportello.

Se necessario, ruotare leggermente l'anello superiore.

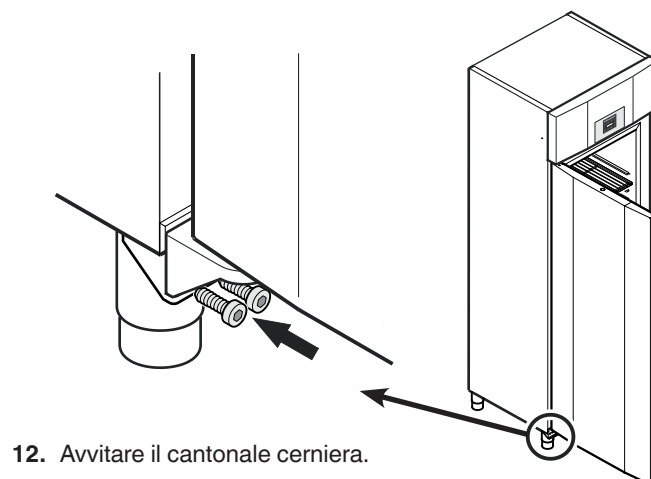

12. Avvitare il cantonale cerniera.



**Liebherr-Hausgeräte GmbH**  
Memminger Straße 77-79  
88416 Ochsenhausen  
Germany  
[home.liebherr.com](http://home.liebherr.com)

